

**TANK**

Руководство по эксплуатации



Руководство по эксплуатации

**TANK 700**

# TANK

Благодарим Вас за выбор автомобиля модели TANK.

Чем лучше Вы будете знать свой автомобиль, тем больше радости и комфорта принесет Вам его использование. Именно поэтому перед началом использования автомобиля внимательно ознакомьтесь с настоящим руководством. Здесь Вы найдете важную информацию об эксплуатации автомобиля и благодаря этому сможете в полной мере использовать все его технические преимущества. Кроме того, Вы получите полезную информацию об уходе за Вашим автомобилем, о безопасном вождении, а также о безопасности дорожного движения.

От всего сердца желаем Вам приятной и безопасной дороги!

## Общие сведения

В данном разделе содержится информация о том, как пользоваться настоящим руководством, объясняются значения символов и т.д.

### Оснащение автомобиля

Обратите внимание на то, что в настоящем руководстве описывается стандартное оборудование данной серии автомобилей, оборудование, входящее в комплектацию согласно национальным стандартам, а также специальное оборудование, предназначенное для конкретной модели автомобиля. Поэтому, некоторые виды оборудования или функции, описанные в данном руководстве, могут не входить в комплектацию Вашего автомобиля или быть доступны только на определенных рынках. Информацию о комплектации Вашего автомобиля Вы можете найти в документах, предоставленных при его покупке, или запросить её у авторизованного дилера.

### Комплектующие, запасные части и аксессуары

На сегодняшний день у владельцев автомобилей есть возможность приобрести не только оригинальные запасные части, но также запасные части и комплектующие от других производителей, которые подходят для данной модели автомобиля. Использование неоригинальных запасных частей и комплектующих, даже если они прошли сертификацию в соответствующих государственных/региональных органах, может отрицательно сказаться на безопасности автомобиля. Наша компания не несёт никакой ответственности и не предоставляет никаких гарантий в отношении неоригинальных запасных частей и комплектующих, установленных на автомобиль.

Запрещается переоборудовать автомобиль с использованием неоригинальных компонентов. Переоборудование с использованием неоригинальных комплектующих может повлиять на эксплуатационные характеристики, безопасность или срок службы автомобиля, а также привести к нарушению требований законодательства. Кроме того, если причиной неисправностей и проблем с функционированием автомобиля стало его переоборудование, гарантия качества на автомобиль не распространяется.

Запрещается переоборудовать подвеску, тормозную систему и другие системы автомобиля. Это может негативно повлиять на безопасность вождения.

Запрещается вносить изменения в блоки предохранителей, так как это может негативно повлиять на работу электрооборудования автомобиля.

Внесение изменений в электронные компоненты,

программное обеспечение и электропроводку может повлиять на их функциональность, а также на работу других компонентов, в частности систем безопасности.

Это, в свою очередь, повлияет на безопасность эксплуатации автомобиля и увеличит риск возникновения аварии или получения травм. По этой причине запрещается вносить изменения в проводку, электронные компоненты и программное обеспечение.

### Актуальность настоящего руководства

Вся информация, представленная в настоящем руководстве, является актуальной на момент его выпуска. Однако, поскольку мы непрерывно совершенствуем нашу продукцию, мы оставляем за собой право обновлять содержащиеся в нем сведения без дополнительного уведомления.

Оборудование, описанное в руководстве и изображенное на иллюстрациях, может отличаться от представленного в Вашем автомобиле.

Представленные в настоящем руководстве изображения дисплеев (включая картинки, значки, текст и т.д.) предназначены только для иллюстрации. Отображаемая на дисплее информация может отличаться в зависимости от комплектации автомобиля, версии программного обеспечения, используемых тем и настроек. Руководствуйтесь фактической комплектацией Вашего автомобиля.

### Условные обозначения

#### Предупреждение

Обозначает предупреждающую информацию, требующую особого внимания.

Такие предупреждения информируют о том, какие действия следует или не следует предпринимать, чтобы снизить риск нанесения травм себе и окружающим.

#### Внимание

Обозначает информацию о мерах предосторожности.

Игнорирование таких мер предосторожности может привести к повреждению автомобиля или его оборудования. Такие предупреждения информируют о том, какие действия следует или не следует предпринимать, чтобы предотвратить или снизить риск повреждения автомобиля и его оборудования.

## **i** Полезная информация

Обозначает рекомендации.

Содержит вспомогательную информацию, которая может быть Вам полезна.

(стр. X)

Таким образом обозначаются номера страниц, на которых можно ознакомиться с дополнительной информацией по тому или иному вопросу.

## Меры предосторожности

### **▲** Предупреждение

Общие меры предосторожности при вождении:

- ▶ Трезвое вождение: алкоголь, наркотики, лекарственные препараты или анестетики замедляют реакцию водителя, ухудшают способность к оценке ситуации и координацию, что может привести к потере контроля над транспортным средством и стать причиной серьезной аварии.
- ▶ Осторожное вождение: в процессе управления автомобилем следует проявлять особую осторожность. Всегда обращайтесь внимание на ошибочные действия других водителей или пешеходов на проезжей части, чтобы своевременно принимать решения и предотвращать аварии.
- ▶ Внимательное вождение: водителю следует сосредоточить все свое внимание на управлении автомобилем. Любые действия, отвлекающие водителя, такие как регулировка кнопок управления, разговор по мобильному телефону или чтение, могут привести к столкновению и подвергают Вас, пассажиров и окружающих людей угрозе получения серьезной травмы или смерти.

### **▲** Предупреждение

Не оставляйте детей, людей с ограниченными возможностями или домашних животных в автомобиле без присмотра.

- ▶ Дети, люди с ограниченными возможностями или домашние животные не могут самостоятельно покинуть автомобиль и не в состоянии оказать себе помощь. В различных климатических условиях температура внутри автомобиля может быть очень высокой или очень низкой, что может легко привести к получению пассажирами или домашними животными травм, вплоть до летального исхода.
- ▶ Если дети или домашние животные имеют доступ к ключам, они могут привести автомобиль в движение, а также создать опасность для себя и других участников дорожного движения, например, запустив двигатель, отпустив стояночный тормоз, а также переключая передачи либо открывая двери или окна.

## О внедорожниках

Данный автомобиль является универсальной моделью. Он обеспечивает комфорт городского внедорожника, а модели, оснащенные системой управления полным приводом и блокировкой дифференциалов, также отличаются способностью преодолевать препятствия на пересеченной местности, что позволяет удовлетворять потребности пользователей в самых разных ситуациях.

Для получения навыков вождения по бездорожью следует пройти серию практических занятий на сертифицированной специализированной площадке. Для вождения в сложных условиях местности требуется достаточная подготовка и богатый опыт, а также, возможно, установка дополнительного оборудования. В противном случае существует риск получения травм и повреждения автомобиля и других предметов. Пожалуйста, водите с осторожностью. Всегда тщательно изучайте маршрут и дорожные условия перед поездкой по бездорожью.

Водитель должен использовать все функции автомобиля для обеспечения безопасности.

## Внешний вид

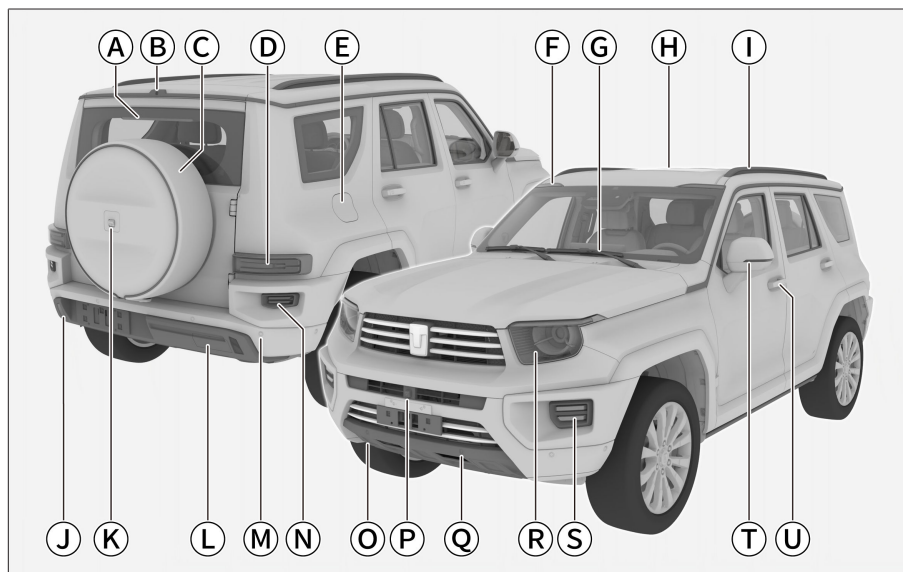

A9CBC34139B6

- А Центральный стоп-сигнал
- Б Интеллектуальная камера заднего вида 40
- В Запасное колесо 244
- Г Задний комбинированный фонарь 49
- Д Дверца топливозаправочной горловины 142
- Е Передний декоративный свет 53
- Ж Очистители ветрового стекла 54
- З Люк 27
- И Рейлинги 180
- Й Светоотражающие устройства
- К Камеры, которые в зависимости от комплектации автомобиля, используются для:  
Система кругового обзора 61
- Л Интеллектуальная система парковки 62
- М Система помощи при движении задним ходом 63
- Н Заслонка заднего буксировочного крюка 262
- О Система предупреждения об угрозе столкновения 60
- П Задняя противотуманная фара 49/ фара заднего хода
- Р Крышка переднего буксировочного крюка 262
- С Система кругового обзора 61
- Т Система предупреждения об угрозе столкновения 60
- У Передняя комбинированная фара 49
- Ф Передняя противотуманная фара 49
- Х Наружные зеркала 41
- Ц Дверная ручка 16

## Интерьер салона

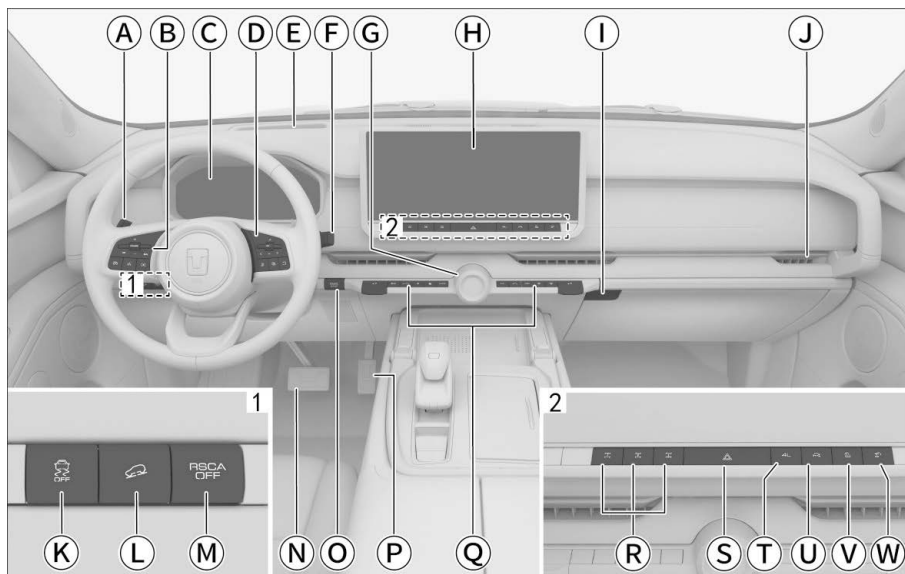

33E3CF59B761

- А Комбинированный переключатель управления освещением 49
- Б Кнопки на левой стороне рулевого колеса для управления следующими системами:  
Система адаптивного круиз-контроля 75  
Система интеллектуального круиз-контроля 78  
Активное ограничение скорости 82  
Управление мультимедийной системой 130
- В Комбинация приборов 122  
Индикаторы комбинации приборов 124
- Г Кнопки на правой стороне рулевого колеса для управления следующими системами:  
Управление комбинацией приборов 123  
Управление мультимедийной системой 130
- Д Система проекционного дисплея (HUD) 89
- Е Комбинированный переключатель стеклоочистителей 54
- Ж Жидкокристаллические часы 163
- З Центральный дисплей 131
- И Перчаточный ящик 174
- Й Боковые вентиляционные отверстия системы климат-контроля 160
- К Кнопка электронной системы стабилизации 91
- Л Кнопка системы помощи при движении на спуске 91
- М Кнопка системы защиты подушек безопасности с датчиком опрокидывания 188
- Н Педаль тормоза
- О Выключатель питания 34
- П Педаль акселератора
- Р Передняя панель управления климат-контролем 153
- С Кнопка блокировки дифференциала 108
- Т Кнопка аварийной световой сигнализации 52
- У Кнопка 4L 102
- Ф Кнопка полуактивной системы стабилизатора 115
- В Кнопка функции круиз-контроля на бездорожье 118
- W Кнопка «танкового разворота» 120

## Центральная консоль

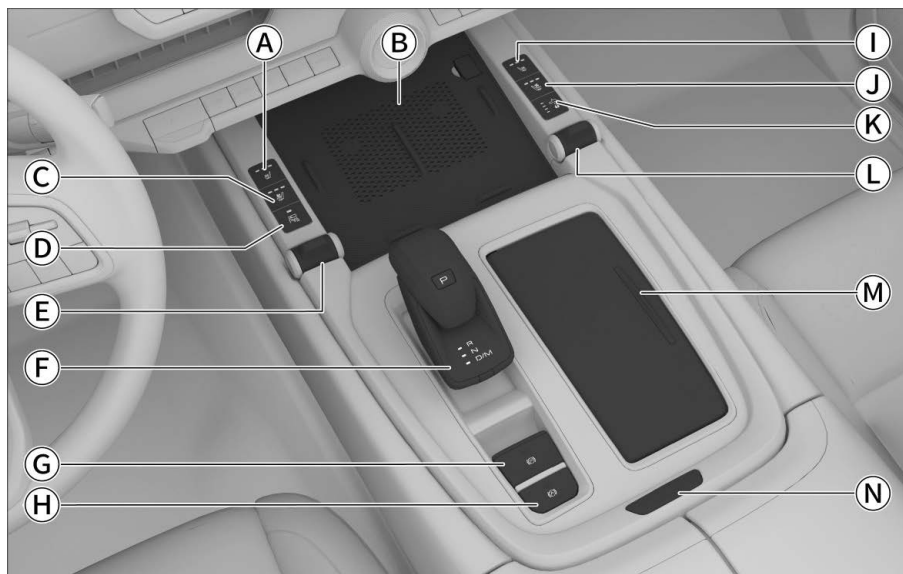

F072A093AE3E

- |   |  |
|---|--|
| <p>Ⓐ Кнопка подогрева сиденья водителя 148</p> <p>Ⓑ Беспроводная зарядная панель 169</p> <p>Ⓒ Кнопка вентиляции сиденья водителя 148</p> <p>Ⓓ В зависимости от комплектации кнопка управляет:<br/>Системой предупреждения об угрозе столкновения 60<br/>Системой кругового обзора 61<br/>Интеллектуальной системой парковки 62<br/>Системой помощи при движении задним ходом 63</p> <p>Ⓔ Переключатель режима вездехода 102</p> | <p>Ⓕ Рычаг переключения передач 44</p> <p>Ⓖ Кнопка электромеханического стояночного тормоза 47</p> <p>Ⓗ Кнопка автоматической парковки 47</p> <p>Ⓘ Кнопка подогрева сиденья переднего пассажира 148</p> <p>Ⓚ Кнопка вентиляции сиденья переднего пассажира 148</p> <p>Ⓛ Датчик уровня подвески 111</p> <p>Ⓛ Переключатель режимов подвески 111</p> <p>Ⓜ Подстаканники переднего ряда 176</p> <p>Ⓝ Кнопка открытия отделения для хранения в подлокотнике переднего ряда 175</p> |
|---|--|

# Содержание

---

## Открывание и закрывание

---

Смарт-ключ .....	14
Механический ключ .....	15
Двери .....	16
Настройки дверных замков .....	16
Блокировка и разблокировка .....	16
Детский замок .....	18
Автоматическая повторная блокировка .....	19
Автоматическая разблокировка при столкновении .....	19
Автоматическая блокировка во время движения .....	19
Дверь багажного отделения .....	20
Выдвижные пороги .....	22
Окна .....	23
Солнцезащитные шторы окон задних дверей .....	26
Люк .....	27
Солнцезащитная шторка люка .....	30
Капот .....	31

## Запуск и управление автомобилем

---

Переключение режимов питания .....	34
Запуск и выключение автомобиля .....	35
Настройки управления .....	37
Рулевое колесо .....	38
Регулировка рулевого колеса .....	38
Обогрев рулевого колеса .....	38
Память/приветствие рулевого колеса .....	38
Усилитель рулевого управления .....	38
Напоминание о необходимости возврата рулевого колеса в нейтральное положение .....	38

Звуковой сигнал .....	39
Зеркало заднего вида .....	40
Салонное зеркало заднего вида с потоковой передачей .....	40
Наружные зеркала .....	42
Управление переключением передач .....	44
Описание передач .....	44
Переключение передач .....	44
Функция плавного старта .....	46
Начало движения .....	46
Остановка .....	47
Стояночный тормоз .....	48
Электромеханический стояночный тормоз (EPB) .....	48
Функция автоматического удержания автомобиля на месте (AVH) .....	48
Управление освещением .....	50
Настройки освещения .....	50
Комбинированный переключатель управления освещением .....	50
Дневные ходовые огни .....	52
Вспомогательная подсветка передних противотуманных фар .....	53
Регулировка яркости подсветки .....	53
Аварийная световая сигнализация .....	53
Освещение салона .....	53
Приветственное освещение .....	54
Подсветка салона .....	54
Стеклоочиститель ветрового стекла .....	55

## Системы помощи при вождении

---

Система помощи при парковке .....	58
Датчики системы помощи при парковке .....	58
Настройки системы помощи при выезде с парковки задним ходом .....	59



Система предупреждения об угрозе столкновения .....	60
Система кругового обзора .....	61
Интеллектуальная система парковки..	62
Помощь при выезде автомобиля задним ходом с места парковки .....	63
Интеллектуальные системы помощи при вождении .....	65
Датчики интеллектуальной системы помощи при вождении .....	65
Помощь при движении по полосе.....	66
Система мониторинга слепых зон....	71
Помощь при движении по полосе....	72
Дорожные знаки .....	74
Система адаптивного круиз-контроля.....	75
Система интеллектуального круиз-контроля.....	78
Активное ограничение скорости.....	82
Интеллектуальная система «старт-стоп» .....	84
Система контроля давления в шинах (TPMS).....	86
Напоминание об усталости водителя за рулем.....	88
Система проекционного дисплея (HUD) .....	89
Системы помощи при движении.....	90
Меры предосторожности при использовании систем помощи при движении.....	90
Антиблокировочная тормозная система .....	90
Электронная система распределения тормозных усилий .....	90
Система помощи при торможении... ..	90
Противобуксовочная система .....	90
Система предотвращения опрокидывания .....	90
Система смягчения вторичного столкновения .....	90

Система помощи при трогании на подъеме .....	91
Система помощи при движении на спуске .....	91
Система электроусилителя рулевого управления .....	91
Электронная система стабилизации.....	91
Система динамической стабилизации.....	92
Система снижения токсичности отработавших газов .....	93
Уведомления.....	93
Датчик кислорода .....	93
Каталитический нейтрализатор .....	93
Турбокомпрессор.....	93
Система контроля паров топлива ...	93
Система рециркуляции картерных газов .....	93
Система диагностики автомобиля ...	93
Система управления питанием .....	94
Движение с прицепом.....	95

## Системы движения по бездорожью

---

Система управления полным приводом .....	106
Экспертный режим .....	110
Блокировка дифференциала.....	112
Пневматическая подвеска .....	115
Полуактивная система стабилизаторов.....	119
Внедорожный режим.....	120
Контроль уровня воды.....	121
Круиз-контроль на бездорожье.....	122
Танковый разворот .....	124

## Комбинация приборов и дисплеи

---

Комбинация приборов .....	126
---------------------------	-----

Общие сведения о комбинации приборов .....	126
Управление комбинацией приборов..	127
Индикаторы комбинации приборов..	128
Центральный дисплей .....	134
Управление мультимедийной системой .....	134
Подключение внешних устройств ..	135
Дисплей .....	135
Верхняя панель .....	136
«Домой» .....	137
Панель быстрого доступа .....	137
Настройки автомобиля .....	138
Системные настройки .....	138
Источники воспроизведения.....	140
Связь .....	141
Подключение к мобильному телефону.....	142
I Space .....	143
Задний дисплей .....	144

## Заправка

---

Заправка топливом .....	146
-------------------------	-----

## Устройства для обеспечения удобства и комфорта

---

Сиденья переднего ряда .....	150
Подголовники сидений переднего ряда .....	150
Регулировка сиденья водителя .....	151
Регулировка сиденья переднего пассажира .....	151
Подогрев/вентиляция передних сидений .....	152
Память/приветствие/массаж для передних сидений .....	153
Сиденья заднего ряда .....	154
Подголовники сидений заднего ряда .....	154
Сиденья заднего ряда .....	154
Сиденья заднего ряда с подогревом/вентиляцией/массажем .....	155

Система климат-контроля .....	157
Панель управления системой климат-контроля .....	157
Экран настроек системы климат-контроля .....	161
Дефлекторы системы климат-контроля .....	164
Рекомендации по использованию системы климат-контроля .....	165
Система очистки салона .....	166
Жидкокристаллические часы .....	167
Солнцезащитный козырек .....	168
Косметическое зеркало .....	169
Разъем источника питания .....	170
Беспроводная зарядка для мобильного телефона .....	173
Крючки .....	175

## Устройства для хранения

---

Перчаточный ящик .....	178
Отделение для хранения .....	179
Подстаканники передних сидений .....	180
Подстаканник заднего ряда сидений .....	181
Футляр для очков .....	182
Крышка багажного отделения .....	183
Рейлинги .....	184

## Обеспечение безопасности во время движения

---

Ремни безопасности .....	186
Правильное пристегивание ремнем безопасности .....	186
Использование трехточечных ремней безопасности .....	187
Регулирование высоты ремня безопасности передних сидений .....	187
Ремни безопасности передних сидений с преднатяжителем .....	188
Подушки безопасности .....	189
Обзор системы подушек безопасности .....	189

Фронтальные подушки безопасности .....	189
Боковые подушки безопасности.....	191
Шторки безопасности.....	191
Подушка безопасности с датчиком опрокидывания .....	192
Детская удерживающая система.....	193
Указания по безопасной эксплуатации детских кресел.....	193
Точки крепления детских кресел ....	193
Рекомендуемые типы детских кресел.....	194
Способы установки детского кресла..	195
Противоугонная система автомобиля..	197
Система прекращения подачи топлива при столкновении.....	198
Регистратор данных о событиях (EDR).....	199

## Действия в экстренных ситуациях

Аварийная блокировка дверей .....	204
Аварийная разблокировка двери багажного отделения .....	205
Сброс программы управления стеклоподъемниками.....	206
Сброс программы управления люком.....	207
Сброс программы управления выдвижными порогами.....	208
Перезагрузка комбинации приборов и мультимедийной системы .....	209
При невозможности разблокировки рулевого колеса .....	210
Невозможность разблокировки передачи Р .....	211
Комплект бортовых инструментов... ..	212
Точки подъема автомобиля.....	213
При неисправности шин.....	214
В случае аварии.....	220
В случае поломки автомобиля .....	222
При разряде аккумуляторной батареи .....	225

При разрядке элемента питания ключа .....	227
Перегрев двигателя.....	229
Система вызова экстренных служб..	230

## Рекомендации по эксплуатации и техническому обслуживанию

Правила управления автомобилем ..	232
Перед началом движения.....	232
Во время вождения .....	232
Меры предосторожности для пассажиров .....	234
Остановка и стоянка автомобиля ..	234
Экономичное вождение .....	234
Рекомендации по управлению автомобилем в период обкатки .....	236
Рекомендации по управлению автомобилем в неблагоприятных условиях .....	237
Вождение в условиях тумана.....	237
Вождение в условиях дождя .....	237
Движение по водному участку.....	237
Управление автомобилем в жаркое время года .....	238
Управление автомобилем в холодное время года .....	239
Рекомендации по вождению в условиях бездорожья.....	241
Необходимость технического обслуживания автомобиля .....	243
Техническое обслуживание моторного отсека.....	244
Вид моторного отсека .....	244
Жидкость омывателя стекол .....	244
Моторное масло .....	245
Охлаждающая жидкость .....	246
Охлаждающая жидкость интеркулера и инвертора.....	246
Тормозная жидкость.....	247
Радиатор .....	247
Аккумуляторная батарея.....	249

Проверка и замена предохранителей.....	250
Замена щеток очистителя ветрового стекла.....	252
Обслуживание системы климат-контроля.....	254
Обслуживание выдвигаемых порогов.....	255
Техническое обслуживание фар.....	256
Уход за люком.....	257
Уход за шинами.....	258
Уход за кузовом.....	260
Уход за салоном.....	262
Меры по предотвращению коррозии.....	264
Длительное хранение автомобиля.....	265
Техническое обслуживание автомобиля.....	266
Необходимость проведения технического обслуживания.....	266
Виды технического обслуживания автомобиля.....	266
Плановое техническое обслуживание автомобиля.....	267
График планового технического обслуживания.....	268
Пункты проверки технических жидкостей.....	270
Тяжелые условия эксплуатации.....	270
Программа « Помощь на дороге».....	271
Свидетельство о прохождении планового технического обслуживания.....	272

## Гарантийное обслуживание

---

Общие положения.....	276
Сведения о гарантийных обязательствах.....	276
Осмотр кузова.....	279
Что необходимо знать о гарантии.....	282
Обязанности владельца автомобиля.....	285
Карточка замены одометра.....	286

Регистрационная карточка с информацией об автомобиле.....	289
Карточка регистрации смены владельца.....	293
Особые отметки.....	295
Предпродажная подготовка.....	296

## Технические данные

---

Идентификационный номер автомобиля.....	298
Номер двигателя (E30Z).....	299
Основные параметры.....	300
Динамические параметры.....	301
Параметры шасси.....	302
Параметры масел и жидкостей.....	304
Параметры сидений.....	305



# 1

## Открытие и закрывание

---

Смарт-ключ .....	14
Механический ключ .....	15
Двери .....	16
Дверь багажного отделения .....	20
Выдвижные пороги .....	22
Окна .....	23
Солнцезащитные шторы окон задних дверей .....	26
Люк .....	27
Солнцезащитная шторка люка .....	30
Капот .....	31

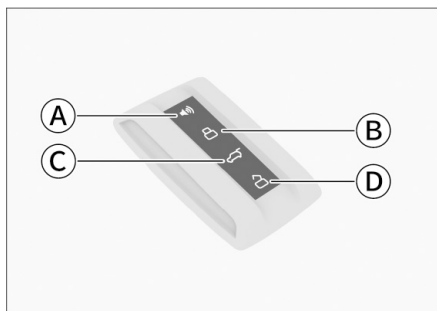

9E011665B843

- А Кнопка поиска автомобиля
- В Кнопка блокировки
- С Кнопка управления дверью багажного отделения
- D Кнопка разблокировки

## Кнопка поиска автомобиля

Когда все двери, дверь багажного отделения и капот заблокированы, а смарт-ключ находится в зоне действия, нажмите кнопку поиска автомобиля, чтобы активировать функцию поиска автомобиля. В зависимости от настройки функции автомобиль подаст сигнал (мигание аварийных сигнальных огней или звуковой сигнал, чтобы помочь Вам быстро найти автомобиль).

На центральном дисплее выберите [Автомобиль] → [Освещение] → [Персонализация], чтобы настроить напоминание о режиме поиска автомобиля.

Если функция поиска автомобиля активна, повторное нажатие кнопки поиска автомобиля отключит эту функцию.

## Кнопка блокировки

При нажатии кнопки блокировки автомобиль заблокируется, и в зависимости от настройки функции автомобиль подаст сигнал (один раз мигнут аварийные сигнальные огни или раздастся звуковой сигнал).

На центральном дисплее выберите [Автомобиль] → [Снаружи а/м] → [Запирание дверей], чтобы установить напоминание о блокировке автомобиля.

### **i** Полезная информация

Если при запирании автомобиля отсутствует обратная связь, проверьте, полностью ли закрыты все двери, дверь багажного отделения и капот.

## Кнопка управления дверью багажного отделения

Нажатие на кнопку управления дверью багажного отделения разблокирует дверь. Чтобы открыть дверь багажного отделения, после разблокировки нажимайте на микровыключатель этой двери в течение 30 секунд.

## Кнопка разблокировки

При нажатии кнопки разблокировки автомобиль разблокирует в соответствии с текущим режимом разблокировки [Все двери] или [Водительскую дверь]. После успешной разблокировки дважды мигнут аварийные сигнальные огни.

На центральном дисплее выберите [Автомобиль] → [Снаружи а/м] → [Запирание дверей], чтобы установить режим разблокировки ключом.

### **⚠** Внимание

- › Не изменяйте по своему усмотрению частоту передачи, не увеличивайте мощность передачи (включая дополнительные усилители мощности), не используйте внешнюю антенну или иные передающие антенны.
- › Не допускается создание помех существующим службам беспроводной связи. При обнаружении помех прекратите использование устройства и примите меры по устранению помех. По устранении помех можно продолжить использование устройства.
- › При использовании устройства на его работу может влиять различное радиооборудование, что может привести к временным отказам в функционировании.

### **⚠** Внимание

Смарт-ключ содержит электронные компоненты. Во избежание его повреждения необходимо соблюдать следующие указания:

- › Не оставляйте ключ в месте, подвергаемом воздействию тепла, например, на комбинации приборов.
- › Не разбирайте ключ без необходимости.
- › Не используйте ключ для нанесения ударов по другим предметам и не допускайте его падения.
- › Не погружайте ключ в воду и не обрабатывайте его в ультразвуковом очистителе.
- › Не оставляйте ключ с устройствами, излучающими электромагнитные волны, например, с мобильными телефонами.

Механический ключ находится внутри смарт-ключа, его необходимо сначала извлечь для использования. Порядок действий следующий:

1. Нажмите на крышку ключа в направлении, указанном на рисунке, и снимите ее.



350879C3177C

2. Выдвиньте механический ключ наружу и извлеките его.



DCA973E085E1

3. Поверните ручку механического ключа в положение для его использования.

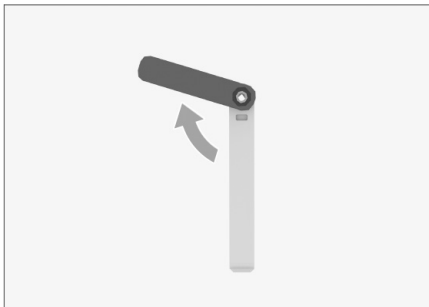

2499F0829149

## ⚠ Внимание

- › Ручка механического ключа может вращаться только в одном направлении. Не продолжайте вращать ее после достижения максимального угла поворота.
- › Соблюдайте осторожность при извлечении механического ключа, чтобы не затронуть и не переместить другие детали.
- › Если механический ключ не используется, верните его на место и установите крышку ключа.

## Бирка с номером ключа

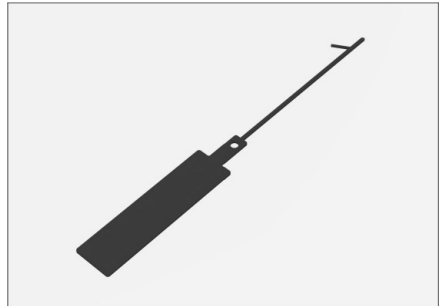

34D8D2036BE4

Храните бирку, прикрепленную к ключу, в надежном месте, поскольку она содержит код механического ключа для конкретного автомобиля. Только с этим кодом можно заказать новый механический ключ в сервисном центре.

## i Полезная информация

При продаже или передаче автомобиля бирку ключа необходимо передать вместе с автомобилем новому владельцу.



## Настройки дверных замков

На центральном дисплее выберите [Автомобиль] → [Снаружи а/м] → [Запирание дверей], чтобы войти в настройки замка двери.

- › [Режим разблокировки ключом]: можно настроить так, чтобы при разблокировке автомобиля выполнялась операция [Все двери] или [Водительская дверь].  
[Все двери]: при нажатии кнопки разблокировки все двери и дверь багажного отделения разблокируются.  
[Водительская дверь]: при нажатии кнопки разблокировки разблокируется только дверь водителя. Нажмите кнопку разблокировки еще раз, чтобы разблокировать все двери и дверь багажного отделения.
- › [Разблокировка при выключении двигателя]: после включения этой функции, когда все двери дверь багажного отделения заблокированы, а двигатель выключен, двери автоматически разблокируются.
- › [Автоматическая разблокировка при приближении к автомобилю]: когда функция включена и действующий смарт-ключ находится рядом с автомобилем, автомобиль может разблокировать [Все двери] или [Водительскую дверь] в соответствии с текущей настройкой режима разблокировки. После чего аварийные сигнальные огни мигнут дважды.
- › [Автоматическая блокировка при покидании автомобиля]: если функция включена, автомобиль будет блокироваться автоматически, когда все двери, дверь багажного отделения и крышка люка полностью закрыты, а смарт-ключ находится далеко от автомобиля. Автомобиль подаст сигнал о блокировке в соответствии с текущей настройкой сигнала блокировки (один размигнут аварийные сигнальные огни или раздастся звуковой сигнал).

### **i** Полезная информация

- › Функция автоматической разблокировки автомобиля может сработать, если проходить рядом с ним со смарт-ключом. Обратите внимание на сигналы о разблокировке автомобиля и, покидая его, убедитесь, что он заблокирован.
- › Если в автомобиле оставлен запасной смарт-ключ, функции автоматической разблокировки при приближении к автомобилю и автоматической блокировки при выходе из автомобиля не могут быть использованы.

- › Если после блокировки автомобиля Вы не разблокируете его в течение следующих 48 часов, функция автоматической разблокировки при приближении к автомобилю перейдет в спящий режим, чтобы предотвратить снижение заряда аккумулятора. Данная функция не будет работать в спящем режиме. После разблокировки автомобиля другим способом он автоматически выйдет из спящего режима, и функция автоматической разблокировки будет возобновлена.
- › Радиус действия функции автоматической разблокировки при приближении к автомобилю составляет примерно 1,5 м, а функции автоматической блокировки при выходе из автомобиля — около 3,5 м. Если Вы находитесь в радиусе действия с действующим смарт-ключом, но не производите никаких операций по разблокировке или блокировке через 15 минут обе функции перейдут в режим ожидания. В этом случае, пожалуйста, используйте другие методы для разблокировки и блокировки автомобиля.
- › Уходя, убедитесь, что все двери, дверь багажного отделения и крышка капота полностью закрыты, иначе автомобиль не будет автоматически заблокирован.
- › Когда заряд аккумулятора падает ниже определенного уровня, чтобы избежать разряда аккумулятора, приводящего к невозможности запуска автомобиля, функция автоматической разблокировки при приближении к автомобилю будет отключена.
- › [Напоминание о блокировке]: Вы можете настроить способ уведомления о блокировке дверей автомобиля.

## Блокировка и разблокировка

### Блокировка и разблокировка дверной ручкой

Имея при себе смарт-ключ, коснитесь датчика на ручке двери, чтобы заблокировать или разблокировать двери автомобиля.

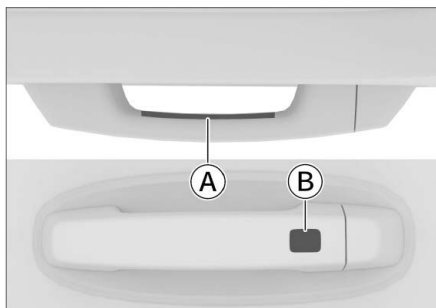

7B7A61860AFA

- Ⓐ Датчик разблокировки
- Ⓑ Датчик блокировки

#### Порядок разблокировки

Коснитесь датчика разблокировки, чтобы разблокировать автомобиль, при этом аварийные сигнальные огни мигнут два раза.

#### Блокировка дверей

Прикосновение к датчику блокировки приводит к блокировке автомобиля, в зависимости от настройки функции автомобиль подаст сигнал (один раз мигнут аварийные сигнальные огни или раздастся звуковой сигнал).

#### **i** Полезная информация

- › Если автомобиль не подает сигнал при блокировке дверей, проверьте, все ли двери, включая дверь багажного отделения и крышку капота, полностью закрыты.
- › Дверями можно управлять только при обнаружении смарт-ключа.
- › Не следует одновременно выполнять действия по блокировке и разблокировке.
- › Действия по блокировке или разблокировке дверей могут быть неудачными, если выполняются рукой в перчатке.
- › Связь между смарт-ключом и автомобилем может быть нарушена, если рядом есть другие радиоприборы или существуют препятствия, приводящие к неправильной работе системы.
- › После каждой успешной блокировки или разблокировки дверей подождите 3 секунды, прежде чем выполнить следующую операцию блокировки или разблокировки.

После мойки автомобиля в холодное время года очень важно как можно скорее удалить остатки воды из щелей наружных ручек дверей. Вода может замерзнуть в движущемся механизме ручки и вызвать ее заклинивание. Например: если потянуть дверную ручку, она может не вернуться на место должным образом, не позволяя двери закрыться как следует. Если возникла такая проблема, несколько раз потяните за ручку двери, чтобы удалить лед.

#### Блокировка и разблокировка механическим ключом

1. Извлечение механического ключа. Способ извлечения см. в разделе «Механический ключ». (стр. 15)
2. Вставьте механический ключ в отверстие под крышкой дверного замка и поверните его по направлению стрелки, чтобы поддеть крышку.

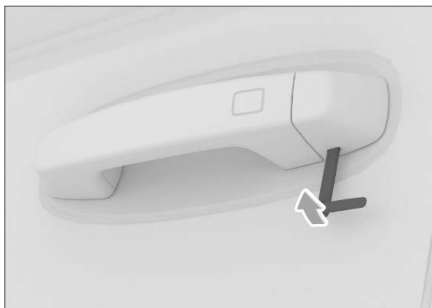

3AF2AA18F3A8

3. Вставьте механический ключ в отверстие дверного замка и поверните ключ, чтобы запереть или отпереть дверь.



A915029D6DCA

## **i** Полезная информация

При открывании двери с помощью механического ключа может сработать противоугонная сигнализация. Подробную информацию см. в разделе «Противоугонная система автомобиля». (стр. 193)

## Блокировка и разблокировка кнопкой центрального замка



8085483FB431

- › Кнопка центрального управления замками находится на двери со стороны водителя.
- › Когда все двери и дверь багажного отделения закрыты, нажмите центральную кнопку управления, чтобы заблокировать или разблокировать все двери и дверь багажного отделения.
- › Если индикатор кнопки горит, это значит, что двери заблокированы. Если индикатор не горит, это значит, что двери автомобиля разблокированы.

## **i** Полезная информация

Разблокировка кнопкой центрального управления в салоне возможна только при отключенной противоугонной системе автомобиля. При включенной противоугонной системе разблокировка невозможна.

## Разблокировка при помощи внутренней ручки



09F20D961A90

- › Когда двери заблокированы, потяните внутреннюю ручку двери водителя, чтобы разблокировать все двери и дверь багажного отделения. Потяните ручку еще раз, чтобы открыть дверь.
- › Когда дверь заблокирована, потяните внутреннюю ручку двери пассажира, чтобы разблокировать соответствующую дверь. Потяните ручку еще раз, чтобы открыть дверь.

## **i** Полезная информация

- › При открытии задней боковой двери с помощью внутренней ручки, убедитесь, что детский замок отключен. В противном случае дверь не откроется.
- › Использование внутренней ручки для разблокировки дверей при активированной противоугонной системе автомобиля вызовет срабатывание сигнализации. Подробную информацию см. в разделе «Противоугонная система автомобиля». (стр. 193)

## Детский замок

Если в автомобиле находятся дети, рекомендуется посадить их в относительной безопасности на задние сиденья и включить электронные детские замки.

## **i** Полезная информация

Только задние двери оснащены электронными детскими замками. Если электронные детские замки включены, двери нельзя открыть с помощью внутренней ручки на задней двери, а только если потянуть за наружную ручку двери.



91FBC76BFE9E

При нажатии этой кнопки включится функция электронного детского замка и загорится индикатор. При повторном нажатии этой кнопки функция электронного детского замка выключится и индикатор погаснет.

### ⚠ Предупреждение

В целях безопасности после включения электронного детского замка обязательно проверьте, можно ли открыть заднюю дверь, потянув за внутреннюю ручку задней двери, чтобы убедиться, что электронный детский замок работает правильно и обеспечивает безопасность детей в автомобиле.

### i Полезная информация

- › Не выполняйте одновременно манипуляции с кнопкой электронного детского замка и внутренней ручкой задней двери. Перед нажатием кнопки электронного детского замка убедитесь, что другие пассажиры не используют внутреннюю ручку задней двери, иначе это может привести к невозможности разблокировки детского замка.
- › При включении функции электронного детского замка также блокируются задние стекла. Поэтому использование переключателей стеклоподъемников на задних дверях для управления соответствующими стеклами невозможно.

## Автоматическая повторная блокировка

Если в течение 30 секунд после разблокировки дверей (за исключением разблокировки с помощью механического ключа) снаружи автомобиля при закрытой крышке капота и всех заблокированных дверях и двери багажного отделения режим питания и состояние всех дверей и двери багажного отделения не изменятся, все двери и дверь багажного отделения автоматически заблокируются.

## Автоматическая разблокировка при столкновении

Если режим питания находится в положении ON, и системой зафиксировано столкновение, все двери автоматически разблокируются.

## Автоматическая блокировка во время движения

Когда скорость автомобиля превышает 15 км/ч, все двери, включая дверь багажного отделения, автоматически блокируются.

### i Полезная информация

Перед началом движения убедитесь, что все двери автомобиля, включая дверь багажного отделения, полностью закрыты.

# Дверь багажного отделения

## Открытие двери багажного отделения

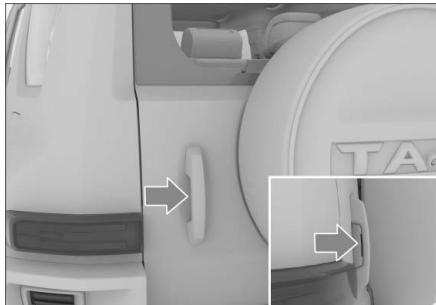

В целях безопасности открывайте дверь багажного отделения при парковке следующими способами:

- › Поднесите действующий смарт-ключ к двери багажного отделения и потяните её, одновременно нажав на микропереключатель двери багажного отделения.
- › Нажмите расположенную на смарт-ключе кнопку управления дверью багажного отделения, в течение 30 секунд нажмите на микропереключатель двери багажного отделения и одновременно потяните дверь багажного отделения наружу.
- › Когда дверь со стороны водителя находится в разблокированном состоянии, нажмите на микропереключатель двери багажного отделения и одновременно потяните дверь наружу.

## Удержание двери багажного отделения в открытом положении

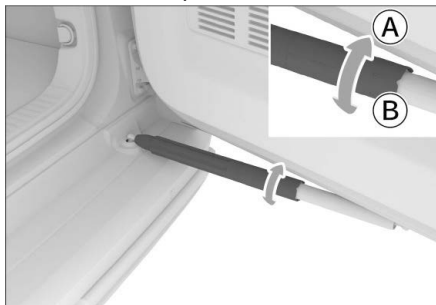

- Ⓐ Деактивация ограничителя двери багажника
  - Ⓑ Активация ограничителя двери багажника
- Переключать ограничитель двери багажного отделения можно только, когда дверь полностью открыта.

Закрывая дверь багажного отделения, сначала поверните ограничитель двери багажного отделения в разблокированное состояние.

## ⚠ Внимание

Когда дверь багажного отделения открыта, задние фары и светоотражатель с правой стороны могут заслоняться дверью багажного отделения и запасным колесом. При открытии двери багажного отделения ночью или на плохо освещенном участке дороги включите аварийную световую сигнализацию и используйте знак аварийной остановки или иное устройство для предупреждения других транспортных средств и прохожих

## Закрывание двери багажного отделения

1. Убедитесь, что ограничитель двери багажного отделения отключен.
2. Потяните ручку двери багажного отделения, отпустите ее до того, как дверь багажного отделения полностью закроется.



3. Дверь багажного отделения оснащена автоматическим затягивающим замком. Чтобы закрыть дверь багажного отделения, просто аккуратно опустите её, и она автоматически затянется и полностью закроется.

## ⚠ Предупреждение

- › Дверь багажного отделения с электроприводом не оснащена функцией защиты от защемления. При закрытии или в процессе притягивания двери не допускайте попадания частей тела в зазор двери, поскольку это может привести к травмам.
- › Закрывая дверь багажного отделения вручную, всегда нажимайте на нее снаружи автомобиля, чтобы закрыть. При закрытии двери багажного отделения с помощью вспомогательной ручки можно прищемить руку и получить серьезную травму.

- › Если часть тела или предмет случайно были защемлены, быстро потяните за ручку, чтобы открыть дверь багажного отделения.
- › Запрещается движение автомобиля с открытой дверью багажного отделения.
- › Запрещается перевозка пассажиров в багажном отделении.
- › Если поблизости от двери багажного отделения есть люди, при ее открытии и закрытии следует убедиться в их безопасности.
- › При закрывании двери багажного отделения соблюдайте осторожность, чтобы не защемять сумку или предметы одежды (например, галстук).
- › Во избежание случайного получения травм не позволяйте детям управлять дверью багажного отделения.
- › Будьте осторожны при открытии или закрытии двери багажного отделения в ветреную погоду, т. к. сильный ветер может вызвать резкое движение двери и причинить травму.
- › Если автомобиль находится на склоне, то для закрывания и открывания двери багажного отделения могут потребоваться большие усилия. По этой причине рекомендуется соблюдать осторожность во избежание случайного открытия или закрытия двери.

## Предупреждающая наклейка светового сигнала

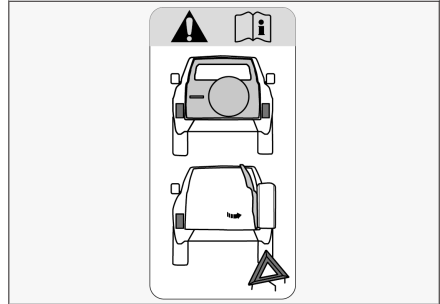

AB0E22CA2EC7

Данная предупреждающая наклейка находится над замком задней двери и напоминает о том, что при открытой задней двери правые задние фонари будут заслонены этой дверью и запасным колесом. В случае вынужденной остановки на дороге и в случае открытия задней двери, выставите знак аварийной остановки или другой предупреждающий знак для оповещения других транспортных средств или пешеходов об остановке в соответствии местными нормативными требованиями.

### ⚠ Внимание

- › Задняя дверь с электроприводом не имеет функции защиты от защемления. При закрытии или притягивании двери убедитесь, что в зазоре двери нет посторонних предметов, чтобы избежать ее повреждения.
- › При открытии двери багажного отделения не прилагайте чрезмерного усилия во избежание ее повреждения.
- › Если задняя дверь замерзла или покрыта снегом, не пытайтесь открыть ее силой. Сначала уберите лед или подождите, пока он растает, прежде чем пытаться открыть дверь багажного отделения.
- › Не устанавливайте и не наклеивайте какие-либо украшения на ограничитель открытия двери багажного отделения.
- › Ограничитель открывания задней двери не рассчитан на большую нагрузку, не опирайтесь и не взбирайтесь на него, а также не прилагайте к нему дополнительные усилия.

# Выдвижные пороги

## Настройка порогов

На центральном дисплее выберите [Автомобиль] → [Снаружи а/м] → [Выдвижные пороги], чтобы перейти в настройки выдвижных порогов.

[Переключатель выдвижных порогов]: позволяет выдвинуть или задвинуть выдвижные пороги. При включении этой функции выдвижные пороги автоматически выдвигаются или задвигаются в зависимости от состояния двери и блокировки автомобиля.

### ⚠ Предупреждение

Не наступайте на пороги во время их перемещения. В противном случае Вы можете неустойчиво устоять на ногах или упасть, а также это может уменьшить срок службы порогов.

### **i** Полезная информация

- › При разблокировке автомобиля оба порога автоматически выдвигаются, при открытии одной из дверей и последующем ее закрытии, оба порога автоматически убираются. Если в течение 30 секунд после разблокировки автомобиля состояние дверей не меняется, оба порога автоматически задвигаются.
- › Выдвижные пороги автоматически убираются, когда скорость автомобиля превышает 5 км/ч.
- › В холодное время года пороги могут работать с низкой скоростью.

[Режим доступа к крыше]: позволяет активировать или деактивировать функцию доступа к крыше. При активации этой функции выдвижные пороги автоматически выдвигаются или задвигаются в зависимости от того, заблокирован или разблокирован автомобиль.

[Специальный режим отключения выдвижных порогов]: при активации этой функции в специальных режимах движения на определенных участках дороги, выдвижные пороги будут в задвинутом состоянии для улучшения проходимости автомобиля (например, в режиме полного привода для низких скоростей, режиме Грязь, Песок и т.д., в зависимости от модели автомобиля).

### **i** Полезная информация

- › При движении в плохих дорожных условиях рекомендуется активировать отключение порогов в специальном режиме, что предотвратит прилипание грязи к порогам и уменьшит вероятность удара по ним.
- › Режим Доступа к крыше и специальный режим отключения порогов не могут быть активированы одновременно; при активации одного из них, другой автоматически отключается.

## Функция защиты от защемления

При обнаружении препятствия в процессе складывания боковых порогов, пороги останавливаются и выдвигаются обратно.

### ⚠ Предупреждение

Не пытайтесь проверить функцию защиты от защемления боковых порогов с помощью частей тела, так как это может привести к травмам.

## Открывание и закрывание

С помощью переключателя стеклоподъемника на двери водителя можно управлять всеми окнами. С помощью переключателей стеклоподъемников на других дверях можно управлять только соответствующим окном. Принцип работы переключателя стеклоподъемника в основном является одинаковым. В качестве примера приведен переключатель стеклоподъемника на двери водителя.

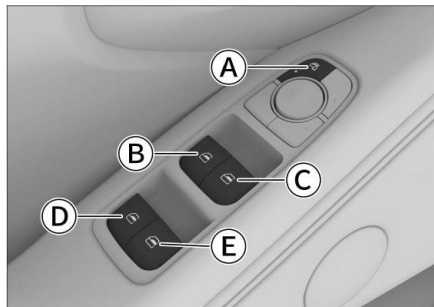

62FBB11D6022

- А Блокировка стеклоподъемников/  
переключатель электронного детского замка
- Б Переключатель стеклоподъемника  
со стороны водителя
- С Переключатель стеклоподъемника  
со стороны переднего пассажира
- Д Переключатель стеклоподъемника заднего  
левого окна
- Е Переключатель стеклоподъемника заднего  
правого окна

Окна можно открывать и закрывать в двух режимах: вручную и автоматически. Между этими режимами есть четкое тактильное ощущение, которое можно почувствовать, нажимая или поднимая переключатель стеклоподъемника с разной силой.

- › Чтобы открыть окно, слегка нажмите на соответствующий переключатель окна и удерживайте его до тех пор, пока стекло не займет требуемое положение, а затем отпустите переключатель.
- › Чтобы закрыть окно, слегка поднимите соответствующий переключатель окна и удерживайте его до тех пор, пока окно не займет требуемое положение, а затем отпустите переключатель.

### ⚠ Предупреждение

Перед закрытием окна убедитесь, что головы и руки пассажиров находятся от него на безопасном расстоянии. В противном случае это может привести к серьезным травмам.

### ⚠ Внимание

При низких температурах между стеклом и рамой может образовываться лед, который будет препятствовать движению стекла. В таком случае во избежание повреждения подъемно-опускного механизма не следует многократно нажимать на переключатели. Подождите, пока температура в помещении повысится и стекла оттают, прежде чем попытаться пользоваться стеклоподъемником.

### i Полезная информация

При многократном нажатии кнопки открытия/закрытия окна может активироваться функция защиты электропривода стеклоподъемника от перегрева, в результате чего кнопка открытия/закрытия окна временно отключится. После остывания электропривода кнопка открытия/закрытия окна снова заработает.

### Функция однократного подъема

- › Нажмите переключатель стеклоподъемника до второго упора и отпустите, окно будет автоматически открываться до полного открытия. Если Вы потянете за переключатель окна во время автоматического открывания окна, окно остановит свое движение.
- › Поднимите переключатель окна до второго упора и отпустите, окно будет автоматически закрываться до полного закрытия. Если Вы нажмете на переключатель окна во время автоматического закрытия окна, оно остановит свое движение.

### i Полезная информация

Если функция автоматического подъема/опускания окон работает неправильно в связи с отключением аккумуляторной батареи или по иной причине, рекомендуется выполнить сброс программы управления окнами, чтобы вернуть их в нормальное состояние. Подробную информацию см. в разделе «Сброс программы управления окнами». (стр. 246)

### Функция аварийного закрытия окна

В случае чрезвычайной ситуации поднимите переключатель окна до второго упора и удерживайте его, окно активирует функцию аварийного закрытия. В этом случае функция защиты от защемления не будет работать.

### Блокировка стеклоподъемников

- › После нажатия кнопки блокировки стеклоподъемников/электронного детского замка управлять ими при помощи переключателей стеклоподъемников, находящихся на задних дверях, будет невозможно.



- При повторном нажатии на переключатель блокировки стеклоподъемников/электронного детского замка, индикатор погаснет, и функция переключателей окон задних дверей будет снова доступна.

### **⚠ Предупреждение**

Если в автомобиле находится ребенок, рекомендуется посадить его на более безопасное сиденье заднего ряда и включить функцию блокировки стеклоподъемников.

### **i Полезная информация**

Включение функции блокировки стеклоподъемников и блокировка задних окон также активирует функцию электронного детского замка, делая невозможным открывание задних дверей при помощи внутренней ручки.

### Функция защиты от защемления

Если в процессе закрывания окна между оконной рамой и окном возникнет препятствие, то при достижении определенного значения давления окно перестанет закрываться и автоматически отступит на некоторое расстояние.

### **⚠ Предупреждение**

- Запрещается проверять работу функции защиты от защемления на себе.
- Если перед самым закрытием окна между рамой и стеклом окажется какой-либо предмет, функция защиты от защемления не сработает.
- Во время аварийного закрытия окон функция защиты от защемления не будет работать.

### **i Полезная информация**

- В неблагоприятных условиях, например, при низкой температуре или сильной тряске, в процессе подъема стекла может сработать защита от защемления, и его нельзя будет плавно закрыть. В таком случае потяните переключатель стеклоподъемника вверх до второго упора, чтобы закрыть его.
- Если функция подъема окна одним нажатием не работает в связи с отключением аккумуляторной батареи или по иной причине, функция защиты от защемления также не работает. В этом случае рекомендуется выполнить сброс программы управления окнами, чтобы вернуть их в нормальное состояние. Подробную информацию см. в разделе «Сброс программы управления окнами». (стр. 246)

### Управление задержкой окна

После выключения зажигания управлять стеклоподъемниками можно еще в течение нескольких секунд.

### Автоматическое закрывание окон при запираии автомобиля

На центральном дисплее выберите [Автомобиль] → [Снаружи а/м] → [Окна], чтобы включить или выключить функцию автоматического закрывания окон при блокировке автомобиля.

После активации этой функции при блокировке автомобиля все окна автоматически закрываются. Во время автоматического закрывания окна, нажатие кнопки разблокировки или блокировки на смарт-ключе остановит подъем стекла.

### **i Полезная информация**

- Если функция не закрывает окна автоматически из-за неисправности аккумулятора и т.д., рекомендуется сбросить функцию управления окнами, чтобы вернуть их в нормальное состояние. Подробную информацию см. в разделе «Сброс программы управления окнами». (стр. 246)
- Если во время автоматического закрывания стекло встретит какое-либо препятствие, может сработать функция защиты от защемления, в результате чего окно не закроется.
- Перед выходом из автомобиля необходимо убедиться в том, что все окна полностью закрыты.

### Автоматическое закрывание окон во время движения

На центральном дисплее выберите [Автомобиль] → [Снаружи а/м] → [Окна], чтобы настроить функцию автоматического закрытия окон при достижении определенной скорости.

Можно настроить автоматическое закрытие окон при достижении определенной скорости через [Автоматически закрывать окна на скорости] или установить скорость срабатывания. Когда скорость автомобиля превышает заданное значение, все окна автоматически закрываются.

**i** Полезная информация

- Если функция однократного подъема не работает в связи с неисправностью аккумуляторной батареи или по иной причине, она не сможет автоматически закрыть окно. В этом случае рекомендуется выполнить сброс программы управления окнами для восстановления их нормальной работы. Подробную информацию см. в разделе «Сброс программы управления окнами». (стр. 246)
- Если во время автоматического закрывания стекло встретит какое-либо препятствие, может сработать функция защиты от защемления, в результате чего окно не закроется.

**Удобная функция закрытия**

Когда режим питания находится в положении OFF, все двери, дверь багажного отделения и капот закрыты, нажмите и удерживайте кнопку блокировки на смарт-ключе или датчик блокировки на ручке двери. Все окна автоматически закроются. Во время автоматического закрывания окна, нажатие кнопки разблокировки или блокировки на смарт-ключе остановит подъем стекла.

**⚠ Предупреждение**

Перед закрытием окон убедитесь, что руки, голова и другие части тела пассажиров находятся на безопасном расстоянии от люка. Несоблюдение этого требования может привести к серьезным травмам.

**i** Полезная информация

- Если функция однократного подъема не работает в связи с неисправностью аккумуляторной батареи или по иной причине, она не сможет автоматически закрыть окно. В этом случае рекомендуется выполнить сброс программы управления окнами для восстановления их нормальной работы. Подробную информацию см. в разделе «Сброс программы управления окнами». (стр. 246)
- Если во время автоматического закрывания стекло встретит какое-либо препятствие, может сработать функция защиты от защемления, в результате чего окно закроется.
- Перед выходом из автомобиля необходимо убедиться в том, что все окна полностью закрыты.

**Автоматическое закрытие окон во время дождя**

Когда режим питания находится в положении OFF, окна автоматически закрываются, если датчик дождя и освещенности обнаруживает дождь.

**i** Полезная информация

- Если функция однократного подъема не работает в связи с неисправностью аккумуляторной батареи или по иной причине, она не сможет автоматически закрыть окно. В этом случае рекомендуется выполнить сброс программы управления окнами для восстановления их нормальной работы. Подробную информацию см. в разделе «Сброс программы управления окнами». (стр. 246)
- Если интенсивность дождя или снега слишком низкая, окна могут не закрыться автоматически.
- Если во время автоматического закрывания стекло встретит какое-либо препятствие, может сработать функция защиты от защемления, в результате чего окно не закроется.
- Перед выходом из автомобиля необходимо убедиться в том, что все окна полностью закрыты.

# Солнцезащитные шторки окон задних дверей

Задняя часть автомобиля оснащена солнцезащитной шторкой с электроприводом, которая защищает от света и повышает приватность.

Вы можете развернуть или свернуть солнцезащитную шторку с электроприводом четырьмя способами: с помощью центрального дисплея, дисплея в центральном подлокотнике заднего ряда, переключателей стеклоподъемников или голосового управления.

## **i** Полезная информация

- Если функция поднятия/опускания стекол одним нажатием отключена из-за неисправности аккумулятора, невозможно открыть или закрыть солнцезащитные шторки в области задних сидений, поэтому рекомендуется сбросить программу управления окнами, чтобы вернуть их в нормальное состояние. Подробную информацию см. в разделе «Сброс программы управления окнами». (стр. 246)
- Если при открытии солнцезащитной шторки соответствующее окно закрыто неполностью, сначала закрывается окно, а затем начинает открываться солнцезащитная шторка.

## Разворачивание и сворачивание шторки с помощью центрального дисплея

На центральном дисплее выберите [Автомобиль] → [Снаружи а/м] → [Окна], чтобы развернуть или свернуть солнцезащитную шторку.

- [Блокировка с левой стороны]: после включения этой функции левая солнцезащитная шторка с электроприводом блокируется и не может быть развернута или свернута. После отключения функции, нажмите [Разворачивание по левой стороне] или [Сворачивание по левой стороне], чтобы развернуть или свернуть солнцезащитную шторку с электроприводом на левой стороне.
- [Блокировка с правой стороны]: после включения этой функции правая солнцезащитная шторка с электроприводом блокируется и не может быть развернута или свернута. После отключения функции, нажмите [Разворачивание по правой стороне] или [Сворачивание по правой стороне], чтобы развернуть или свернуть солнцезащитную шторку с электроприводом на правой стороне.

## Управление через задний дисплей

Управление солнцезащитной шторкой заднего ряда доступно через настройки дисплея заднего центрального подлокотника → [Окна].

## Разворачивание и сворачивание с помощью переключателя стеклоподъемников



FC2051802357

При поднятии переключателя стеклоподъемника солнцезащитная шторка с электроприводом автоматически разворачивается, при нажатии — сворачивается.

## **i** Полезная информация

Солнцезащитной шторкой можно управлять через переключатели стеклоподъемников, расположенные на дверях со стороны водителя и задних рядов

## Функция защиты от заземления

Если в процессе разворачивания или сворачивания солнцезащитной шторки с электроприводом между оконной рамой и шторкой возникает препятствие, то при достижении определенного значения давления шторка останавливается и автоматически разворачивается или сворачивается.

## **⚠** Предупреждение

- Запрещается проверять работу функции защиты от заземления на себе.
- Функция защиты от заземления не работает, если в солнцезащитную шторку с электроприводом попадет какой-либо предмет, когда она полностью открыта или закрыта.

## Управление задержкой

После выключения зажигания управлять солнцезащитной шторкой можно еще в течение нескольких секунд.

**⚠ Предупреждение**

- Во время движения автомобиля запрещается высовывать руки и голову из люка. Столкновение с объектами снаружи или экстренное торможение могут привести к получению серьезных травм или даже к смерти.
- Во избежание получения серьезных травм при закрывании люка следите за тем, чтобы крышка не защемила части тела пассажиров.
- Не позволяйте детям управлять люком.

**i Полезная информация**

При многократном повторяющемся открытии или закрытии может сработать функция защиты электропривода люка от перегрева. В таком случае люк не сможет временно открываться или закрываться, но после охлаждения электропривода вернется в нормальное состояние.

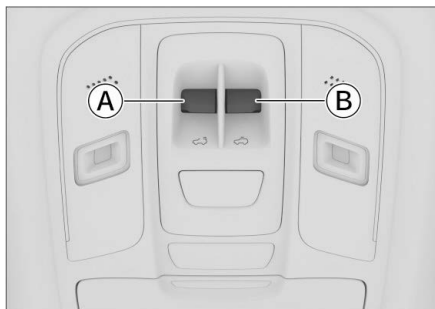
**Сдвигание крышки**

93325018A00F

- Ⓐ Кнопка открытия со сдвигом
- Ⓑ Кнопка закрытия со сдвигом

**Ручное управление**

- Нажмите и удерживайте кнопку открытия, люк постепенно сдвинется.
- Нажмите и удерживайте кнопку закрытия, после чего люк закроется.
- Чтобы остановить движение люка, просто отпустите кнопку.

**Автоматическое управление**

- Нажмите и отпустите кнопку открытия, люк автоматически откроется до комфортного положения. Для полного открытия люка повторно нажмите и отпустите кнопку.
- Нажмите и отпустите кнопку закрытия, после чего люк автоматически закроется.

- Чтобы остановить открытие люка, нажмите кнопку еще раз.

**i Полезная информация**

Если функция люка работает некорректно, автоматическое открытие и закрытие люка будет невозможно, поэтому в таком случае рекомендуется провести сброс программы его управления. Инструкцию по проведению сброса см. на (стр. 247)

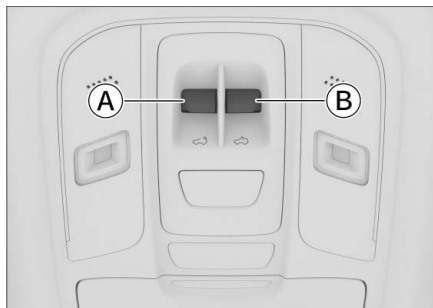
**Наклон люка**

93325018A00F

- Ⓐ Кнопка закрытия при наклоне
- Ⓑ Кнопка открытия при наклоне

**Ручное управление**

- Нажмите и удерживайте кнопку открытия, люк постепенно наклонится для открытия.
- Нажмите и удерживайте кнопку закрытия, после чего люк закроется.
- Чтобы остановить движение люка, просто отпустите кнопку.

**Автоматическое управление**

- Нажмите и отпустите кнопку открытия, люк откроется под максимальным углом и остановится.

- Нажмите и отпустите кнопку закрытия, после чего люк закроется.
- Чтобы остановить открытие люка, нажмите кнопку еще раз.

## **i** Полезная информация

Если функция люка работает некорректно, автоматическое открытие и закрытие люка будет невозможно, поэтому в таком случае рекомендуется провести сброс программы его управления. Инструкцию по проведению сброса см. на (стр. 247)

## Функция защиты от заземления

Если в процессе автоматического закрытия люк столкнется с препятствием, он остановится и сместится назад на некоторое расстояние.

## **⚠** Предупреждение

- Функция защиты от заземления не может полностью устранить риск получения травм. В некоторых случаях (например, когда препятствие небольшое) функция защиты от заземления может не сработать. Всегда следите за тем, чтобы в области закрытия люка не было препятствий.
- Не проверяйте работу функции защиты от заземления на себе.
- Если перед самым закрытием люка в нем окажется какой-либо предмет, защита от заземления не сработает.
- При ручном закрытии люка функция защиты от заземления неактивна. Соблюдайте осторожность, чтобы не зажать пальцы или другие части тела.

## Управление задержкой закрытия люка

В случае неполного закрытия люка и перевода режима питания в положение OFF, Вы сможете управлять люком еще в течение нескольких секунд.

## Автоматическое закрывание окон при запуске автомобиля

На центральном дисплее выберите [Автомобиль] → [Снаружи а/м] → [Окна], чтобы включить или выключить функцию автоматического закрытия окон при блокировке автомобиля.

После активации этой функции при блокировке автомобиля люк автоматически закрывается.

## **i** Полезная информация

- Если функция люка работает некорректно, автоматическое закрытие люка может не сработать, поэтому в таком случае рекомендуется провести сброс программы управления. Инструкцию по проведению сброса программы управления см. на (стр. 247)
- Если во время автоматического закрывания люк встретит какое-либо препятствие, может сработать функция защиты от заземления, в результате чего люк не закроется.
- Перед выходом из автомобиля необходимо убедиться в том, что люк полностью закрыт.

## Контроль открытия люка в зависимости от скорости

На центральном дисплее выберите [Автомобиль] → [Снаружи а/м] → [Окна], чтобы включить или выключить функцию открывания люка в зависимости от скорости.

Когда функция включена, система будет контролировать степень открытия люка в зависимости от скорости движения автомобиля.

## **i** Полезная информация

- Если функция люка работает некорректно, размер открытия люка может не контролироваться, поэтому в таком случае рекомендуется провести сброс программы его управления. Инструкцию по проведению сброса см. на (стр. 247)
- Функция регулировки открытия люка в зависимости от скорости может быть активирована только один раз во время движения автомобиля. После повторного запуска автомобиля функция открытия люка восстанавливается после регулировки скорости автомобиля.

## Удобная функция закрытия

Когда режим питания находится в положении OFF, все двери, дверь багажного отделения и капот закрыты, нажмите и удерживайте кнопку блокировки на смарт-ключе или датчик блокировки на ручке двери, после чего люк автоматически закроется.

**⚠ Предупреждение**

Перед тем, как закрыть люк с помощью функции комфортного закрывания, убедитесь, что руки, голова и другие части тела пассажиров находятся на безопасном расстоянии от люка. Несоблюдение этого требования может привести к серьезным травмам.

**i Полезная информация**

- › Если функция люка работает некорректно, автоматическое закрытие люка может быть невозможным, поэтому в таком случае рекомендуется сбросить программу его управления. Инструкцию по проведению сброса см. на (стр. 247)
- › Если во время автоматического закрывания люк встретит какое-либо препятствие, может сработать функция защиты от защемления, в результате чего люк не закроется.
- › Перед выходом из автомобиля необходимо убедиться в том, что люк полностью закрыт.

**Автоматическое закрытие окон во время дождя**

Когда режим питания находится в положении OFF, люк автоматически закрывается, если датчик дождя и освещенности обнаруживает дождь.

**i Полезная информация**

- › Если функция люка работает некорректно, автоматическое закрытие люка может быть невозможным, поэтому в таком случае рекомендуется провести сброс программы его управления. Инструкцию по проведению сброса см. на (стр. 247)
- › Если интенсивность дождя или снега слишком низкая, люк может не закрыться автоматически.
- › Если во время автоматического закрывания люк встретит какое-либо препятствие, может сработать функция защиты от защемления, в результате чего люк не закроется.
- › Перед выходом из автомобиля необходимо убедиться в том, что люк полностью закрыт.

**Автоматическое закрытие люка во время движения на высокой скорости**

Во время движения автомобиля, если его скорость превышает 120 км/ч, люк автоматически закроется.

**i Полезная информация**

- › Если скорость автомобиля превысит 120 км/ч, а люк при этом будет открыт, то он не сможет закрыться автоматически.
- › Если в ходе автоматического закрывания люка нажать на кнопку люка, работа функции автоматического закрывания люка будет прервана.
- › Если функция автоматического закрывания люка сработала или ее работа была прервана во время движения, для ее повторной активации необходимо, чтобы автомобиль снова от неподвижного состояния набрал скорость свыше 120 км/ч.
- › Если функция люка работает некорректно, автоматическое закрытие люка может быть невозможным, поэтому в таком случае рекомендуется провести сброс программы его управления. Инструкцию по проведению сброса см. на (стр. 247)
- › Если во время автоматического закрывания люк встретит какое-либо препятствие, может сработать функция защиты от защемления, в результате чего люк не закроется.
- › Убедитесь, что люк полностью закрыт.

## Солнцезащитная шторка люка

---

- › При открытии люка со сдвигом солнцезащитная шторка открывается назад в соответствии с углом открытия люка.
- › Когда люк закрыт, Вы можете открыть солнцезащитную шторку, потянув его назад, и закрыть, потянув вперед.

### Предупреждение

- › Не позволяйте детям двигать солнцезащитную шторку люка.
- › При одновременном открытии люка и солнцезащитной шторки, будьте осторожны, чтобы не прищемить руки, голову, шею и другие части тела, во избежание нанесения серьезных травм.
- › Запрещается закрывать солнцезащитную шторку при открытом люке или до его полного закрытия, чтобы избежать серьезных травм в случае выпадения шторки.

### Внимание

- › Не давите на солнцезащитную шторку люка во избежание ее выпадения или повреждения.
- › При длительной стоянке автомобиля рекомендуется закрывать солнцезащитную шторку во избежание повреждения отделки салона в результате длительного воздействия солнечных лучей и повышения температуры в салоне.

## Откройте капот

Ручка для открытия капота находится в нижней части комбинации приборов со стороны водителя.



CA91B41F77C4

Потяните за ручку открытия капота, после чего капот немного приоткроется; при повторном потягивании за ручку, капот разблокируется. Потяните крышку капота вверх, после чего она автоматически поднимется до открытого положения.

### ⚠ Предупреждение

Моторный отсек автомобиля является потенциально опасной зоной. При проведении проверок или заправке маслом в данной зоне существует риск получения царапин, ожогов и т. д. Соблюдайте осторожность.

### ⚠ Внимание

Не открывайте капот, если в автомобиле возникла неисправность или если автомобиль попал в аварию во время дождя.

### i Полезная информация

В холодную погоду упоры капота могут не сработать, и капот не поднимется автоматически. В таком случае поднимите его самостоятельно.

## Закрывание крышки капота

Потяните капот вниз. Когда до замка останется расстояние 20–30 см, быстро нажмите на капот с некоторым усилием, после чего он закроется.

### ⚠ Предупреждение

Перед началом движения убедитесь, что крышка капота надежно закрыта. В противном случае она может случайно открыться во время движения, вызвав аварийную ситуацию.

### ⚠ Внимание

- › Перед закрыванием капота убедитесь, что под ним нет посторонних предметов.
- › При закрытии капота не прилагайте чрезмерных усилий. В противном случае это может привести к деформации капота.





# 2

## Запуск и управление автомобилем

---

Переключение режимов питания .....	34
Запуск и выключение автомобиля.....	35
Настройки управления .....	37
Рулевое колесо .....	38
Зеркало заднего вида.....	40
Управление переключением передач .....	44
Стояночный тормоз .....	48
Управление освещением .....	50
Стеклоочиститель ветрового стекла .....	55

## Переключение режимов питания

Когда смарт-ключ находится в автомобиле, Вы можете переключить режим питания, нажав непосредственно на кнопку питания или удерживая виртуальный выключатель питания на ЖК-часах. Подробную информацию об использовании виртуального выключателя питания ЖК-часов см. в разделе «ЖК-часы» (стр. 163)

- › Если автомобиль не заведен, не оставляйте питание включенным на длительное время во избежание потери заряда аккумулятора.
- › Выходя из автомобиля, переключите питание в режим OFF и возьмите с собой ключ.



A83EA1CACB17

№	Режим	Функции
1	OFF	Электрические компоненты не работают.
2	ON	Все электрооборудование доступно для использования.

Если смарт-ключ находится в автомобиле, автомобиль можно запустить нажатием кнопки питания или длительным нажатием на виртуальный выключатель питания ЖК-часов при соблюдении следующих условий:

- › Нажмите на педаль тормоза.
- › Рычаг переключения передач должен находиться в положении P.

### ⚠ Предупреждение

Во время движения запрещается переключать режим питания на OFF.

### ⚠ Внимание

- › Не оставляйте смарт-ключ на приборной панели, на полу, на комбинации приборов, в перчаточном ящике или в багажном отделении. В противном случае переключение между режимами питания может оказаться невозможным.

## Запуск в стандартном режиме

1. При себе иметь смарт-ключ.
2. Отрегулировать положение сиденья, принять правильную позу водителя.
3. Убедитесь, что рычаг переключения передач находится в положении P.
4. Нажмите на педаль тормоза.
5. Нажмите кнопку питания или удерживайте виртуальный выключатель питания ЖК-часов, чтобы запустить автомобиль.

Подробную информацию об использовании виртуального выключателя питания ЖК-часов см. в разделе «ЖК-часы». (стр. 163)

## Аварийный пуск



DFBD9F9B8E51

Когда автомобиль выдает сообщение [Проверьте, находится ли ключ в автомобиле], автомобиль может не заводиться из-за потери питания смарт-ключа. В этом случае поместите ключ в подстаканник переднего ряда в месте, обозначенном значком , и затем попытайтесь завести двигатель. Если двигатель по-прежнему не удастся запустить, как можно скорее обратитесь в сервисный центр.

### Предупреждение

- ▶ Запускать двигатель можно только при условии, что водитель находится на водительском сиденье. Несоблюдение данного правила может стать причиной аварии, способной привести к получению серьезных травм или даже к смерти.
- ▶ При запуске двигателя ни при каких условиях не допускается нажимать на педаль акселератора.
- ▶ Двигатель необходимо запускать даже в тех случаях, когда требуется переместить автомобиль на незначительное расстояние. В противном случае может произойти авария.

### Полезная информация

- ▶ Серьезные повреждения облицовки дверей или заднего бампера также могут привести к тому, что автомобиль не заведется.
- ▶ Не давайте двигателю в холодном состоянии работать на высоких оборотах или с высокой нагрузкой.
- ▶ По возможности избегайте длительной работы двигателя на холостом ходу.
- ▶ Если двигатель запускается с трудом или часто останавливается, как можно скорее обратитесь в сервисный центр.

## Выключение в обычном режиме

1. После полной остановки автомобиля переключите рычаг переключения передач в положение P.
2. Убедитесь, что система стояночного тормоза активирована.
3. Нажмите кнопку питания или удерживайте виртуальную кнопку питания ЖК-часов, чтобы выключить автомобиль.

## Экстренное выключение

При возникновении аварийной ситуации во время движения автомобиля, например, при невозможности остановить автомобиль обычным способом, для экстренного выключения двигателя можно выполнить любую из следующих операций:

- ▶ Нажмите и удерживайте выключатель питания в течение более 2 секунд.
- ▶ Нажмите на выключатель питания 3 раза подряд в течение 2 секунд.

### Предупреждение

- ▶ Непосредственно после остановки двигателя во избежание получения ожогов не следует прикасаться к двигателю, радиатору или компонентам выхлопной системы.
- ▶ Выключение двигателя во время движения может привести к столкновению или серьезным травмам.
- ▶ Не прибегайте к принудительной остановке двигателя в отсутствие экстренной необходимости.

После принудительной остановки двигателя усилители тормозной системы и рулевого управления перестанут работать, и для торможения и вращения рулевого колеса потребуются большее усилие. Поэтому перед выключением двигателя постарайтесь максимально снизить скорость.

### **i** Полезная информация

- › При аварийном отключении питания виртуальный выключатель питания ЖК-часов недоступен. Используйте физический выключатель питания для выполнения соответствующих операций.
- › После длительной работы двигателя на высоких оборотах или при высокой нагрузке рекомендуется перед остановкой дать ему поработать некоторое время на холостом ходу или низких оборотах.

На центральном дисплее выберите [Автомобиль] — [Вождение], чтобы выполнить настройки, связанные с управлением.

- › [Уровень батареи]: Вы можете проверить уровень заряда 48-вольтовой батареи.

## **i** Полезная информация

Если заряд 48-вольтовой аккумуляторной батареи слишком низкий (менее 30 %), могут возникнуть следующие проблемы:

- › Интеллектуальная система «старт-стоп» работает неправильно.
- › Автомобиль медленно разгоняется.
- › Не достаёт заряда в 12-вольтовой аккумуляторной батарее.

Если 48-вольтовая аккумуляторная батарея часто разряжается, как можно скорее обратитесь в сервисный центр.

- › [Напоминание режима вождения]: данную функцию можно включить или выключить. После ее включения при каждом запуске автомобиля система по умолчанию выбирает режим вождения, использованный в последний раз.
- › [Система старт/стоп]: данную функцию можно включить или выключить. Подробную информацию см. в разделе «Интеллектуальная система старт-стоп». (стр. 84)
- › [Система динамической стабилизации]: данную функцию можно включить или выключить. Подробную информацию см. в разделе «Система динамической стабилизации». (стр. 92)
- › [Напоминание о непрямом положении руля]: данную функцию можно включить или выключить. Подробную информацию см. в разделе «Напоминание о возврате руля в нейтральное положение». (стр. 38)
- › [Напоминание об усталости за рулем]: данную функцию можно включить или выключить. Подробную информацию см. в разделе «Напоминание об усталости за рулем». (стр. 88)
- › [Комфортное торможение]: данную функцию можно включить или выключить.
  - › При нормальном торможении функция комфортного торможения обеспечивает плавное торможение, смягчая рывки при торможении.

- › Во время экстренного торможения во избежание негативного влияния на тормозную систему функция комфортного торможения автоматически отключается.

## **i** Полезная информация

Функция комфортного торможения работает только при низкой скорости и на небольших уклонах.

- › [Внедорожное охлаждение]: данную функцию можно включить или выключить, когда двигатель работает. После включения функции скорость вентилятора системы охлаждения двигателя увеличивается, что помогает двигателю рассеивать тепло в интенсивных условиях работы, например, при движении по бездорожью. Однако при этом уровень шума также возрастает.
- › [Режим усилия на руле]: можно выбрать [Легкий], [Комфортный] или [Спортивный] режим. Подробную информацию см. в разделе «Усилитель рулевого управления». (стр. 38)
- › [Электрическое буксировочное устройство]: электрическое буксировочное устройство можно выдвинуть или вернуть в исходное положение. Подробную информацию см. в разделе «Движение с прицепом». (стр. 96)
- › [Режим брода]: данную функцию можно включить или выключить. Подробную информацию см. в разделе «Система управления полным приводом». (стр. 102)

## Регулировка рулевого колеса



4DB4A29F852C

Поворачивая ручку регулировки в направлении стрелок, можно переместить рулевое колесо вверх, вниз, вперед и назад.

### ⚠ Предупреждение

Запрещается регулировать положение рулевого колеса во время движения. В противном случае ошибки управления могут привести к аварии, серьезным травмам или смерти.

## Обогрев рулевого колеса

В нижней части окна управления системой климат-контроля на центральном дисплее нажмите  кнопку обогрева рулевого колеса, чтобы включить или выключить функцию обогрева рулевого колеса. При включении функции обогрева рулевого колеса значок руля в окне управления системой климат-контроля отображается красным цветом.

### ⚠ Внимание

Во избежание разрядки аккумуляторной батареи не включайте обогрев рулевого колеса на длительное время без запуска двигателя.

## Память/приветствие рулевого колеса

Функция памяти/приветствия рулевого колеса аналогична функции памяти/приветствия сиденья водителя и ее методам настройки. Подробную информацию см. в разделе «Память/приветствие/массаж передних сидений». (стр. 149)

## Усилитель рулевого управления

Индивидуальное переключение: когда выключатель зажигания находится в режиме ON, на центральном дисплее выберите [Автомобиль] [Вождение] [Режим усилия на руле], чтобы переключиться на режим усиления рулевого управления.

Совмещенные режимы: при переключении системы управления полным приводом также переключается режим усиления рулевого управления.

### **i** Полезная информация

При переключении режима усиления рулевого управления должны быть соблюдены следующие условия:

- › Нормальная работа системы электроусилителя рулевого управления.
- › Скорость автомобиля составляет менее 125 км/ч.
- › Не выполняется никакой явный маневр с помощью рулевого колеса.

## Легкий

Активная работа усилителя рулевого управления, легкое руление: режим подходит для плотного движения в городе.

## Комфортный

Подходит для обычного стиля вождения; обеспечивает чувствительность рулевого колеса с учетом обратной связи с дорогой, улучшает управляемость при повседневной эксплуатации автомобиля.

## Спортивный

Снижает усиление рулевого управления и увеличивает отклик рулевого колеса. Рекомендуется использовать его на высоких скоростях, в дождь, снег и т. п.

## Напоминание о необходимости установки рулевого колеса в нейтральное положение

На центральном дисплее выберите [Автомобиль] [Вождение] [Напоминание о непрямом положении руля], чтобы включить или выключить функцию напоминания о возврате рулевого колеса в нейтральное положение.

Если функция включена, система напомнит о необходимости центрирования рулевого колеса при выполнении следующих условий.

- › Двигатель автомобиля запущен.
- › Переключатели левого и правого указателей поворота выключены.
- › Угол поворота рулевого колеса превышает заданное значение.
- › Автомобиль неподвижен, включен режим P.

## Звуковой сигнал

Нажмите на значок звукового сигнала на руле или на область вокруг него, чтобы подать звуковой сигнал.

### Предупреждение

При использовании кнопки звукового сигнала не нажимайте слишком сильно и не ударяйте по центру рулевого колеса, чтобы избежать несчастного случая.

### Полезная информация

Кнопка звукового сигнала на рулевом колесе также служит крышкой подушки безопасности водителя. В связи с особенностями функционирования подушки безопасности водителя при использовании кнопки звукового сигнала нажимайте на область с его символом.



### Салонное зеркало заднего вида с потоковой передачей

#### Общие сведения

Салонное зеркало заднего вида с потоковой передачей получает изображение задней части автомобиля через камеру, расположенную сзади.

Изображение заднего вида отображается с небольшой слепой зоной во время дождя, снега и т. д.

Даже в плохую погоду зеркало обеспечивает хороший обзор.

#### ⚠ Предупреждение

- Салонное зеркало заднего вида с потоковой передачей является лишь вспомогательным инструментом и не может заменить оценку водителем окружающей обстановки. При вождении или парковке не полагайтесь только на салонное зеркало заднего вида. Водитель всегда должен нести ответственность за безопасность автомобиля и постоянно следить за ситуацией вокруг.
- Потоковое изображение является плоским, и ощущение расстояния может быть искажено, поэтому не рекомендуется использовать изображение салонного зеркала заднего вида для оценки расстояния при движении задним ходом.

#### ⚠ Внимание

- Сильный солнечный свет, проникающий через окна, может уменьшить яркость и контрастность дисплея салонного зеркала заднего вида, ухудшая обзор сзади, что приводит к необходимости повышенного внимания.
- В условиях плохой освещенности, например ночью или в туннеле, на экране могут появиться блики от задних фонарей, что может немного затруднить обзор. В такой ситуации водителю следует быть внимательным и вести машину осторожно.
- Если на потоковом изображении отсутствуют пиксели, и дисплей частично или полностью не работает, допускается использование устройства исключительно в качестве отражателя. Обратитесь в сервисный центр для диагностики и ремонта.
- Водителям с плохим зрением может потребоваться больше времени, чтобы различить изображения на дисплее. Дополнительно может понадобиться корректирующая оптика (очки и линзы).

- При использовании мойки высокого давления для очистки автомобиля не направляйте струю на камеру, т. к. это может привести к попаданию воды внутрь и выходу системы из строя. Если камера грязная, протрите ее мягкой влажной тряпкой.
- При низкой температуре окружающей среды (примерно  $-30^{\circ}\text{C}$ ), изображение на дисплее может замедляться и задерживаться из-за особенностей устройства. При повышении температуры скорость передачи изображения нормализуется.
- Если задняя часть машины повреждена, камера может неточно определять область видимости, поэтому рекомендуется переключиться на использование отражателя.

#### Расположение кнопок

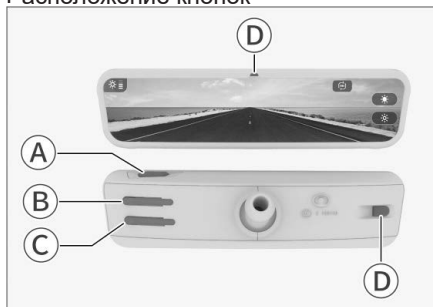

CC37A08F30

- A Кнопка переключения
- B Кнопка регулировки (верхняя)
- C Кнопка регулировки (нижняя)
- D Датчик освещенности

#### **i** Полезная информация

Изображение салонного зеркала заднего вида представлено только для иллюстрации. Ориентируйтесь на фактическую комплектацию Вашего автомобиля.

#### ⚠ Внимание

Чтобы убедиться, что регулировка яркости и функция автоматического затемнения работают правильно:

- Не блокируйте и не закрывайте датчик освещенности.
- Следите за чистотой датчика освещенности.

#### Включение и отключение

Когда режим питания переключается в режим ON, салонное зеркало заднего вида по умолчанию переходит в режим потокового видео.

Долгое нажатие кнопки переключения в верхней части салонного зеркала заднего вида отключает режим потокового видео. В этом случае салонное зеркало заднего вида можно использовать как обычное зеркало с функцией автоматической защиты от бликов. Функция автоматической защиты от бликов автоматически регулирует отражательную способность зеркала в зависимости от интенсивности света задних фонарей, чтобы предотвратить ослепление от яркого света.



### **i** Полезная информация

При включении передачи заднего хода зеркало сохраняет максимальную отражающую способность, чтобы Вы могли видеть, что происходит за автомобилем.

Долгое нажатие кнопки переключения в верхней части салонного зеркала заднего вида включает режим потокового видео.

### Настройки потокового видео

Нажатие любой кнопки на салонном зеркале заднего вида включает экран настроек потокового видео, в левом верхнем углу которого отображаются текущие параметры настройки и их уровни. При этом:

Нажмите кнопку переключения в верхней части салонного зеркала заднего вида, чтобы переключаться между экранами настроек яркости , масштабирования  и угла обзора .

Нажмите кнопку регулировки на задней стороне салонного зеркала заднего вида, чтобы отрегулировать уровень для текущего варианта настройки.

### **i** Полезная информация

- › Настройка яркости имеет пять уровней, на каждом из которых выполняется определенный диапазон автоматических настроек в зависимости от окружающего освещения.
- › При продолжительной работе салонного зеркала заднего вида в жаркой среде может сработать функция защиты от перегрева, яркость дисплея будет автоматически уменьшена для снижения тепловыделения. В этом случае яркость не может быть отрегулирована вручную и возвращается в нормальное состояние после снижения температуры.

### **⚠** Предупреждение

Не настраивайте параметры потокового видео во время движения, так как это может привести к аварии из-за ошибки в управлении автомобилем.

### **⚠** Внимание

- › При движении в темное время суток, т.к. внешний датчик питается от импульсов переменного или постоянного тока, камера потоковой передачи может запечатлеть блики от света и темноты. Несмотря на способность устройства подавлять блики, оно не может охватить все частоты. Поэтому на изображении могут появляться тени или полосы. Если устройство мешает обзору, его можно использовать в качестве отражателя.
- › Если камера не работает или связь с ней прервана, на дисплее салонного зеркала заднего вида появится синий индикатор неисправности. В этом случае обратитесь в сервисный центр.
- › Неблагоприятные условия, например, высокие или низкие температуры, могут привести к ухудшению качества изображения. В это время на экране появится соответствующий предупреждающий знак. Качество изображения будет восстановлено после нормализации температур. Предупреждающие знаки обозначены следующим образом:

 - высокая рабочая температура, требуется понижение яркости дисплея для сокращения выделения тепла.

 - низкая рабочая температура, приводит к замедлению отклика дисплея и задержке отображения.

 - низкие температуры, появление помех, и другие неблагоприятные условия приводят к задержкам, ухудшению разрешения и т.д.

Примечание: как правило, данный предупреждающий знак появляется при изменении отображения изображения на дисплее из-за неблагоприятных внешних условий. Он используется, чтобы напомнить водителю о безопасном и осторожном вождении и не свидетельствует о неисправности системы. Если данный знак не исчезает через некоторое время, обратитесь в сервисный центр для проверки.

### Восстановление заводских настроек

Нажмите любую кнопку на задней стороне зеркала заднего вида, после появления значка функции на экране, одновременно нажмите и удерживайте 2 кнопки регулировки функций на задней стороне зеркала заднего вида, чтобы перейти в интерфейс восстановления заводских настроек.

Вы можете вернуть настройки салонного зеркала заднего вида к заводским значениям.

## Наружные зеркала

### Регулировка зеркал

С помощью кнопки регулировки наружных зеркал можно отрегулировать угол зеркал, чтобы лучше видеть заднюю часть автомобиля и обеспечить безопасное вождение.

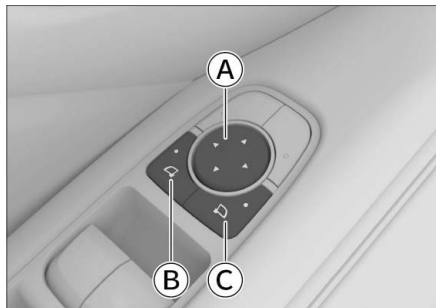

BE9289BF1E9F

- Ⓐ Кнопка регулировки зеркала
- Ⓑ Кнопка выбора левого наружного зеркала заднего вида
- Ⓒ Кнопка выбора правого наружного зеркала заднего вида

1. Чтобы отрегулировать наружные зеркала заднего вида, нажмите кнопку выбора наружного зеркала заднего вида, чтобы выбрать соответствующее зеркало. При этом индикатор на кнопке загорится, указывая на выбор определенного наружного зеркала заднего вида.
2. Нажмите кнопку регулировки зеркал «вверх», «вниз», «влево» и «вправо», чтобы отрегулировать угол выбранного наружного зеркала заднего вида.
3. После завершения регулировки нажмите кнопку выбора наружного зеркала заднего вида еще раз, после чего индикатор кнопки погаснет.

### ⚠ Предупреждение

Не регулируйте зеркала заднего вида во время движения автомобиля, т. к. это может привести к серьезным травмам или материальному ущербу.

### ⚠ Внимание

В холодную погоду зеркала заднего вида могут замерзнуть. Уберите наледь с их поверхности перед регулировкой.

### ℹ Полезная информация

- › Перед изменением угла наклона зеркал заднего вида отрегулируйте положение сиденья.
- › Объекты, видимые через зеркала заднего вида, кажутся дальше, чем на самом деле, поэтому соблюдайте осторожность при вождении.

### Складывание зеркал с помощью электропривода

Наружные зеркала автомобиля оснащены функцией складывания с помощью электропривода, что упрощает проезд узкие места и предотвращает повреждение зеркал.



AA8C1842ABD0

Одновременно нажмите кнопки выбора левого и правого наружных зеркал заднего вида, чтобы зеркала автоматически сложились. Одновременно нажмите кнопки еще раз, чтобы зеркала автоматически вернулись в исходное положение.

### Настройки функций наружных зеркал заднего вида

На центральном дисплее выберите [Автомобиль] → [Снаружи а/м] → [Зеркала], чтобы перейти в окно настроек зеркал заднего вида.

- › [Зеркала]: нажмите [Разложить] или [Сложить], чтобы одновременно разложить или сложить оба наружных зеркала.
- › [Режим складывания]: можно выбрать один из двух режимов складывания зеркал.

[Ручной]: наружные зеркала не складываются автоматически, когда автомобиль заблокирован.

[Авто]: если автомобиль заблокирован, наружные зеркала складываются автоматически. Наружные зеркала автоматически раскладываются при разблокировке автомобиля.

- › [Наклон зеркал при движении задним ходом]: можно включить или выключить соответствующий режим наклона при движении задним ходом. Если функция активна, при включении передачи R соответствующее наружное зеркало устанавливается в сохраненное в памяти положение, подходящее для движения автомобиля задним ходом; при выключении передачи R наружное зеркало заднего вида автоматически возвращается в положение, предшествующее движению задним ходом.

**Память наружных зеркал заднего вида**  
Функция памяти для наружных зеркал заднего вида настраивается таким же образом, как и функция памяти положения сиденья водителя. Подробную информацию см. в разделе «Память/приветствие/массаж передних сидений». (стр. 149)

Сохранение положения наружных зеркал заднего вида при движении задним ходом:

- 1) Отрегулируйте положение сиденья водителя и удобное положение за рулем.
- 2) При необходимости включите для наружных зеркал заднего вида [Водитель], [Пассажиры] или [Обе стороны] режим наклона при движении задним ходом.
- 3) Включите передачу R и отрегулируйте угол наклона соответствующего наружного зеркала, чтобы улучшить обзор при движении задним ходом.
- 4) После завершения настройки выключите передачу R; настройки будут сохранены.

### Предупреждение

- › Перед началом движения зеркала заднего вида необходимо разложить и надлежащим образом отрегулировать.
- › Не прикасайтесь к зеркалам заднего вида во время их перемещения, чтобы избежать серьезных травм.

### Обогрев боковых зеркал заднего вида

Функция обогрева наружных зеркал заднего вида включается или выключается одновременно с функцией обогрева заднего стекла системы климат-контроля. После включения данной функции постепенно устраняются обледенение или запотевание наружных зеркал заднего вида.

Через определенный промежуток времени функция обогрева наружных зеркал заднего вида выключится автоматически.

### Предупреждение

После включения функции обогрева наружных зеркал заднего вида во избежание получения ожогов запрещается прикасаться к поверхности зеркала.

## Описание передач

### Парковка (P)

Передача P предназначена для парковки автомобиля. При парковочной передаче коробка передач механически заблокирована, что позволяет предотвратить свободное скольжение автомобиля.

### Передача заднего хода (R)

Передача R предназначена для движения автомобиля назад.

### Нейтральная передача (N)

При включенной передаче N крутящий момент от двигателя не передается на колеса.

#### ⚠ Предупреждение

- › При временной остановке на передаче N обязательно активируйте стояночный тормоз или удерживайте педаль тормоза. В противном случае автомобиль может покатиться, в результате чего может произойти авария.
- › Во избежание аварийных ситуаций запрещается двигаться накатом на нейтральной передаче.

### Режим движения вперед (D)

При нормальном вождении автомобиля рекомендуется использовать режим движения вперед D.

При включенном режиме D коробка передач может автоматически переключаться на соответствующую передачу в зависимости от скорости автомобиля и необходимого ускорения для обеспечения оптимального экономичного вождения.

### Ручной режим (M)

Для ускорения при обгоне или при движении вверх или вниз по склону рекомендуется использовать ручной режим M.

На неровных дорогах, склонах и в иных подобных дорожных условиях рекомендуется двигаться на пониженной передаче в ручном режиме M.

## Переключение передач (Тип 1)

После запуска двигателя можно осуществлять переключение передач в нормальном режиме. Перед началом движения необходимо удерживать педаль тормоза. В противном случае в тот момент, когда селектор переключения передач окажется в положении передачи для движения, автомобиль начнет движение произвольно.

#### ⚠ Предупреждение

Во избежание повреждения автомобиля или аварии, переключайте передачи только после полной остановки автомобиля, за исключением переключения между передачами D и M.

#### i Полезная информация

После завершения переключения передачи на основании подсказок на комбинации приборов убедитесь, что включена правильная передача.

### Переключение на передачу P

Когда автомобиль находится в неподвижном состоянии, нажмите кнопку включения передачи P.

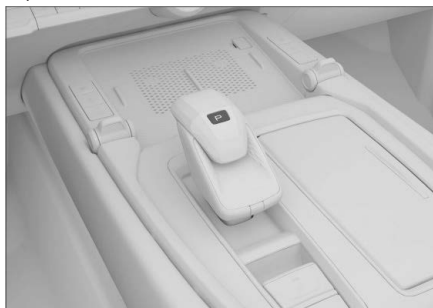

8F093AA0FCD8

#### i Полезная информация

Автомобиль автоматически переключается на передачу P в следующих случаях.

- › Когда автомобиль неподвижен и питание переключено в режим OFF.
- › Когда автомобиль неподвижен, ремень безопасности водителя не пристегнут, а дверь водителя открыта.

### Переключение на передачи D, R, N, M.



E99AF3487F95

- › При переключении с передачи P на передачу R или D нажмите педаль тормоза, а затем переключите рычаг переключения передач.
- › После переключения на передачу D переместите селектор назад, чтобы переключиться на передачу M; затем переместите его еще раз назад, не нажимая на педаль тормоза, чтобы переключиться на передачу D.
- › Чтобы переключиться с передач D или M на N, переместите селектор переключения передач вперед на одну позицию, не нажимая на педаль тормоза.
- › Чтобы переключиться с передачи R на N, переместите селектор переключения передач назад на одну позицию, не нажимая на педаль тормоза.
- › При движении в режиме M с помощью рулевых лепестковых переключателей можно вручную переключать передачи вверх или вниз.
- › При движении в режиме D с помощью рулевых лепестковых переключателей можно временно переключиться на передачу M. В этом случае также можно будет вручную повышать или понижать передачу с помощью лепестковых переключателей.
- › При движении в режиме M, поднимите лепестки переключения передач вверх примерно на 1 секунду или дольше (более 10 секунд) без применения большой силы, чтобы вернуться в режим D.

## **i** Полезная информация

Текущее положение передачи автомобиля отображается на рычаге переключения передач и на комбинации приборов.

## Переключение передач в ручном режиме

### **i** Полезная информация

При движении на передаче M коробка передач автоматически переключится на соответствующую передачу, если обороты двигателя слишком низкие; однако коробка передач не будет автоматически повышать передачу при высоких оборотах двигателя, поэтому регулируйте передачи вручную.

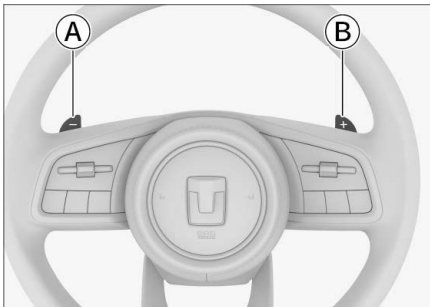

86697CB0FEF3

- А Лепестковый переключатель понижения передачи
- Б Лепестковый переключатель повышения передачи
- › Лепестковые переключатели позволяют переключать передачи без отрыва рук от рулевого колеса.

## Переключение передач (Тип 2)

После запуска двигателя можно осуществлять переключение передач в нормальном режиме. Перед началом движения необходимо удерживать педаль тормоза. В противном случае в тот момент, когда селектор переключения передач окажется в положении передачи для движения, автомобиль начнет движение произвольно.

### **⚠** Предупреждение

Во избежание повреждения автомобиля или аварии, переключайте передачи только после полной остановки автомобиля, за исключением переключения между передачами D и M.

### **i** Полезная информация

После завершения переключения передачи на основании подсказок на комбинации приборов убедитесь, что включена правильная передача.

## Переключение на передачу P

Когда автомобиль находится в неподвижном состоянии, нажмите кнопку включения передачи P.

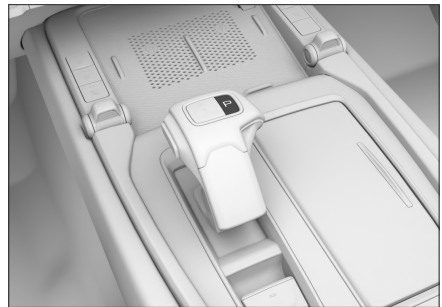

9A13FDF2250F

# Управление переключением передач

## **i** Полезная информация

Автомобиль автоматически переключается на передачу Р в следующих случаях.

- › Когда автомобиль неподвижен и питание переключено в режим OFF.
- › Когда автомобиль неподвижен, ремень безопасности водителя не пристегнут, а дверь водителя открыта.

## Переключение на передачи D, R, N, M.

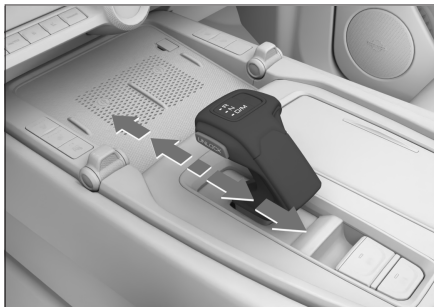

68560D88B72E

- › Для выхода из режима Р или перехода в режим R выжмите педаль тормоза, нажмите на кнопку [UNLOCK], а затем переключите селектор переключения передач.
- › При переходе в режим D нажмите на педаль тормоза, а затем переключите селектор переключения передач.
- › После переключения на передачу D переместите селектор назад, чтобы переключиться на передачу M; затем переместите его еще раз назад, не нажимая на педаль тормоза, чтобы переключиться на передачу D.
- › Чтобы переключиться с передач D или M на N, переместите селектор переключения передач вперед на одну позицию, не нажимая на педаль тормоза.
- › Чтобы переключиться с передачи R на N, переместите селектор переключения передач назад на одну позицию, не нажимая на педаль тормоза.

## **i** Полезная информация

Текущее положение передачи автомобиля отображается на селекторе переключения передач и на комбинации приборов.

## Переключение передач в ручном режиме

### **i** Полезная информация

При движении на передаче M коробка передач автоматически переключится на соответствующую

передачу, если обороты двигателя слишком низкие; однако коробка передач не будет автоматически повышать передачу при высоких оборотах двигателя, поэтому регулируйте передачи вручную.

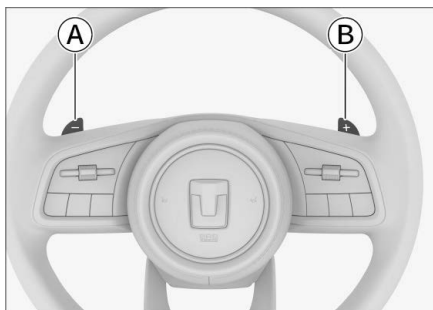

86697CB0FEF3

- А Лепестковый переключатель понижения передачи
- В Лепестковый переключатель повышения передачи

- › Лепестковые переключатели позволяют переключать передачи без отрыва рук от рулевого колеса.
- › При движении в режиме M с помощью рулевых лепестковых переключателей можно вручную переключать передачи вверх или вниз.
- › При движении в режиме D с помощью рулевых лепестковых переключателей можно временно переключить на передачу M. В этом случае также можно будет вручную повышать или понижать передачу с помощью лепестковых переключателей.
- › При движении в режиме M, поднимите лепестки переключения передач вверх примерно на 1 секунду или дольше (более 10 секунд) без применения большой силы, чтобы вернуться в режим D.

## Функция плавного старта

После включения двигателя переключитесь на режим D, выключите стояночный тормоз и отпустите педаль тормоза. При этом автомобиль медленно поедет вперед даже без нажатия педали акселератора.

## Начало движения

### Надлежащее начало движения

1. Закройте дверь, пристегните ремень безопасности и убедитесь, что стояночный тормоз включен.
2. Заведите автомобиль.

3. Нажмите на педаль тормоза и включите передачу D.
4. Отпустите педаль тормоза, а затем плавно нажмите на педаль акселератора, чтобы ускорить автомобиль.

## **i** Полезная информация

Когда автомобиль начинает движение, функция автоматического отключения стояночного тормоза деактивирует стояночный тормоз.

## Максимально интенсивный разгон с места

1. Закройте дверь, пристегните ремень безопасности и убедитесь, что стояночный тормоз включен.
2. Заведите двигатель, выключите электронную систему стабилизации и включите спортивный режим вождения.
3. Нажмите левой ногой на педаль тормоза, включите передачу D и выключите стояночный тормоз.
4. Полностью выжмите правой ногой педаль акселератора, на комбинации приборов высветится [Активировано максимальное возможное ускорение].
5. Отпустите педаль тормоза, и автомобиль начнет трогаться с места с максимально возможным ускорением.

## **⚠** Предупреждение

- › Управляйте автомобилем внимательно, соблюдая правила дорожного движения.
- › Используйте данную функцию, только если Вы считаете, что это безопасно, исходя из окружающих дорожных условий.
- › Избегайте использования этой функции на скользких дорогах. Невыполнение этого требования может привести к потере контроля над автомобилем и стать причиной аварии.

## **⚠** Внимание

В отличие от стандартного запуска автомобиля, режим максимального ускорения увеличивает нагрузку на соответствующие компоненты трансмиссии и ускоряет износ сцепления. Не используйте данную функцию на постоянной основе во избежание быстрого износа автомобильного оборудования.

## **i** Полезная информация

Если педаль тормоза не отпускать в течение длительного времени (около 7 секунд), автомобиль переходит в режим тайм-аута, а система выводит сообщение [Тайм-аут режима максимального ускорения] для защиты сцепления и тормозной системы. После входа в режим тайм-аута, для выхода из него необходимо отпустить педали тормоза и акселератора примерно на 10 секунд, после чего система будет готова к началу движения.

## Остановка

1. Отпустите педаль газа и нажмите на педаль тормоза.

## **i** Полезная информация

В данном автомобиле используется электронная тормозная система с усилителем, которая немного отличается от моделей с вакуумным усилением тормозов. Например, после нажатия на педаль тормоза для остановки автомобиля можно продолжать нажимать на нее с максимальным усилием (до упора), что является нормальным явлением.

2. После полной остановки движущегося автомобиля, переведите рычаг в положение парковки P.
3. В зависимости от ситуации включите стояночный тормоз или просто выключите двигатель.

## **i** Полезная информация

При выключении двигателя стояночный тормоз включается автоматически.

4. Отпустите педаль тормоза.

## **⚠** Внимание

- › При необходимости временной остановки на склоне необходимо нажать на педаль тормоза или включить стояночный тормоз. Запрещается использовать педаль акселератора и функцию плавного старта, чтобы удерживать автомобиль от скатывания, поскольку это может привести к повреждению коробки передач.
- › На склоне запрещается использовать для торможения только передачу P, это может привести к повреждению коробки передач.
- › При необходимости остановки на склоне застопорите колеса, чтобы предотвратить скатывание автомобиля.



## Стояночный тормоз

### Электромеханический стояночный тормоз (EPB)

#### Включите стояночный тормоз



CD7DACAB0E73

- › Остановите автомобиль, выключите питание, после чего электромеханический стояночный тормоз (EPB) сработает автоматически.

Если не требуется включать стояночный тормоз, нажмите и удерживайте выключатель EPB, а затем выключите питание.

- › После остановки автомобиля потяните переключатель EPB для включения стояночного тормоза.

#### **i** Полезная информация

После включения стояночного тормоза, на комбинации приборов загорается **(P)** красный индикатор стояночного тормоза.

#### Выключение стояночного тормоза



88D60C4DC8B3

При включенном питании нажмите на педаль тормоза и на выключатель EPB, чтобы выключить стояночный тормоз.

#### **i** Полезная информация

- › После отпущения стояночного тормоза, на комбинации приборов погасает **(P)** красный индикатор стояночного тормоза.

При повторном подключении автомобиля к электросети, если на комбинации приборов загорается **(P)** желтый предупреждающий индикатор неисправности стояночного тормоза, попробуйте выполнить следующие действия:

- › Потяните вверх выключатель EPB, а затем нажмите на педаль тормоза и на выключатель EPB, чтобы разблокировать электрический стояночный тормоз. Если индикатор неисправности все еще горит, обратитесь в сервисный центр.

#### Экстренное торможение

- › В экстренной ситуации потяните выключатель EPB и удерживайте его, чтобы экстренно затормозить автомобиль.
- › Экстренное торможение можно отменить, просто отпустив выключатель EPB или нажав на педаль акселератора.

#### **!** Предупреждение

Использование системы EPB для торможения допускается только в экстренных случаях (например, если педаль тормоза заклинило).

#### Функция автоматического отключения стояночного тормоза

Когда водитель пристегивает ремень безопасности, заводит двигатель, включает передачу, нажимает на педаль акселератора и система понимает, что водитель собирается начать движение, электромеханический стояночный тормоз автоматически отключается.

При трогании на подъеме необходимо нажать на педаль акселератора для увеличения мощности, что позволит предотвратить занос.

#### Функция автоматического удержания автомобиля на месте (AVH)

##### Описание функции

Данная функция автоматического удержания автомобиля на месте (AVH) позволяет автоматически удерживать автомобиль при остановке под уклоном, на красном сигнале светофора или в тех случаях, когда автомобиль эксплуатируется при частых остановках и трогании с места. Отсутствует необходимость долго удерживать педаль тормоза или часто использовать стояночный тормоз (EPB). Функция позволяет повысить комфорт при вождении, а также снизить риск заноса.

## Способ использования



C61E1549E3E0

Закройте дверь со стороны водителя, пристегните ремень безопасности водителя, заведите двигатель и нажмите переключатель AVH, чтобы включить или выключить функцию автоматического стояночного тормоза.

1. Запустите функцию автоматического стояночного тормоза.

При активации функции на комбинации приборов загорается (A) индикатор автоматической парковки желтого света.

2. После нажатия на педаль тормоза, полной остановки автомобиля и затем еще одного сильного нажатия на педаль тормоза система автоматически задействует стояночный тормоз.

После этого функция активируется, и на комбинации приборов загорается (A) зеленый индикатор автоматической парковки.

3. Если рычаг переключения передач находится в положении D или R, а педаль акселератора или тормоза нажата, стояночный тормоз автоматически отпускается.

Если педаль акселератора или тормоза не нажимается в течение длительного времени, функция автоматического стояночного тормоза отключается, и автомобиль автоматически переключается на электромеханический стояночный тормоз.

### **⚠ Внимание**

Отключайте функцию автоматического стояночного тормоза во время автоматической мойки или буксировки.

### **i** Полезная информация

Функция автоматического удержания автомобиля на месте будет принудительно отключена в следующих ситуациях:

- › Отстегивание ремня безопасности водителя.
- › Открытие двери со стороны водителя.
- › Переключение режима питания на OFF.
- › Функция автоматического стояночного тормоза работает более 3 минут.

## Настройки освещения

На центральном дисплее выберите [Автомобиль] → [Освещение] → [Персонализация], чтобы перейти к соответствующим настройкам.

- › [Активное приветственное освещение]: если режим питания находится в положении OFF, а комбинированный переключатель управления освещением — в положении [AUTO], наружное освещение включится при недостаточном освещении снаружи автомобиля и при разблокировке дверей снаружи автомобиля (кроме механического ключа).
- › [Задержка энергосбережения]: можно настроить время задержки, чтобы функция энергосбережения вступила в силу в определенный момент.

Если при переключении питания в режим OFF состояние замка двери не изменяется в течение установленного времени, автомобиль автоматически выключает соответствующие лампы для экономии энергии.

После активации режима [Задержка выключения габаритных огней], габаритные огни остаются включенными даже после переключения питания в режим OFF.

### **i** Полезная информация

В случае длительной работы габаритных огней при выключенном питании аккумулятора батарея разряжается быстрее и автомобиль может не завестись. При отсутствии необходимости включать габаритные огни одновременно активируйте энергосберегающий режим или переведите габаритные огни в режим [OFF] или [AUTO] перед блокировкой всех дверей автомобиля.

- › [Задержка выключения освещения салона]: при включенной функции выключения при закрытии дверей лампа для чтения и потолочный плафон автоматически выключаются и гаснут спустя некоторое время (установленное в настройках) после разблокировки автомобиля, переключения питания в режим OFF или при закрытых дверях.
- › [Функция «Проводи меня домой»]: при активации этой функции можно настроить выключение или установить время, в течение которого будет включено освещение. Если режим питания находится в режиме OFF и комбинированный переключатель освещения находится в режиме [AUTO], а уровень освещенности соответствует условиям для включения освещения автомобиля, то при открытии двери со стороны водителя внешнее освещение автоматически включится на определенное время. Это обеспечит безопасный выход из автомобиля в темноте.

- › [Оповещение при поиске автомобиля на парковке]: можно установить режим оповещения при активации функции поиска автомобиля.
- › [Включение аварийной сигнализации при экстренном торможении]: если скорость автомобиля превышает 50 км/ч, при экстренном торможении автомобиля аварийная сигнализация начинает быстро мигать, предупреждая следующий автомобиль о возможности столкновения.

## Комбинированный переключатель управления освещением

### Главный переключатель освещения

#### **i** Полезная информация

Перед тем, как запереть автомобиль и покинуть его, переведите переключатель освещения в положение [OFF] или [AUTO], чтобы снизить энергопотребление автомобиля и избежать разрядки аккумулятора, что может повлиять на нормальное использование автомобиля.

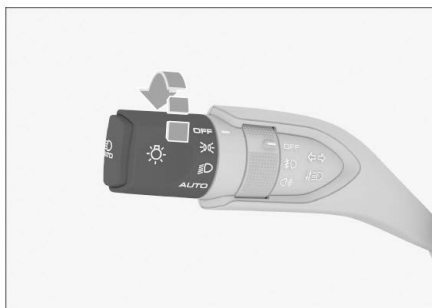

7A8F33B28B2B

- › Для включения габаритных огней и фары освещения номерного знака поверните переключатель освещения в положение , соответствующее режиму включения габаритных огней.

#### **⚠** Внимание

Во время движения автомобиля запрещается использовать габаритные огни вместо фар ближнего света. Это создает риск аварийной ситуации.

Яркости габаритных огней недостаточно для надлежащего освещения дорожного полотна перед автомобилем, а также для того, чтобы водители и пешеходы могли его увидеть. Поэтому в сумерках или при плохой видимости включайте ближний свет.

- › Поверните главный переключатель освещения в положение ближнего света и включите ближний свет, при этом габаритные огни и фара освещения номерного знака останутся включенными.
- › Переведите главный переключатель освещения в режим AUTO, при этом габаритные огни и ближний свет будут автоматически включаться и выключаться в зависимости от наружного освещения.

### ⚠ Внимание

- › Если в дневное время на обзор влияет густой туман, автомобильные фары могут не включаться автоматически. В таком случае включите фары вручную.
- › Автоматическое управление освещением играет лишь вспомогательную роль во время вождения. В любых обстоятельствах за надлежащее освещение автомобиля отвечает водитель.
- › Для отключения всех приборов освещения автомобиля переведите главный переключатель освещения в режим OFF.

### Переключатель противотуманных фар

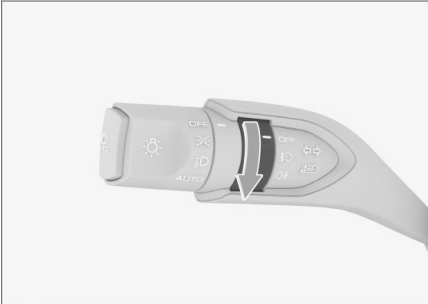

D0056323B66E

- › Когда включены габаритные огни (и фонарь освещения номерного знака), переведите переключатель противотуманного освещения в положение передних противотуманных фар, чтобы включить их.
- › Когда включены ближний свет или передние противотуманные фары, поверните переключатель противотуманного освещения в положение задней противотуманной фары. Отпустите ручку, и переключатель автоматически вернется в исходное положение.

### Сигналы поворота и смены полосы движения

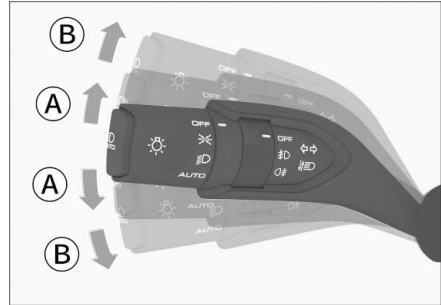

86D9832B4F20

- Ⓐ Сигнал смены полосы движения
- Ⓑ Сигнал указателя поворота
- › Сигнал смены полосы движения: слегка сдвиньте комбинированный переключатель управления освещением вверх или вниз. Отпустите ручку, и комбинированный переключатель автоматически вернется в исходное положение, а соответствующий указатель поворота мигнет 3 раза.
- › Сигнал поворота: переключите комбинированный переключатель управления светом вверх или вниз, после отпускания комбинированный переключатель автоматически возвратится в исходное положение, соответствующая лампа сигнала поворота продолжит мигать. После завершения поворота указатель поворота автоматически выключится. Указатели поворота можно отключить вручную, слегка сдвинув комбинированный переключатель освещения вверх или вниз.

### Ручное переключение дальнего и ближнего света

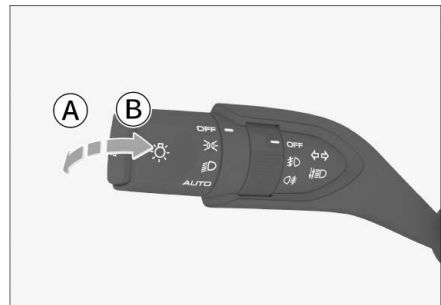

17C926D18B4C

- Ⓐ Дальний свет включен
- Ⓑ Дальний свет фар мерцает

Когда горит ближний свет, нажмите на комбинированный переключатель управления освещением в направлении от себя, чтобы включить или выключить дальний свет. При отпускании переключателя управления освещением он автоматически вернется в исходное положение.

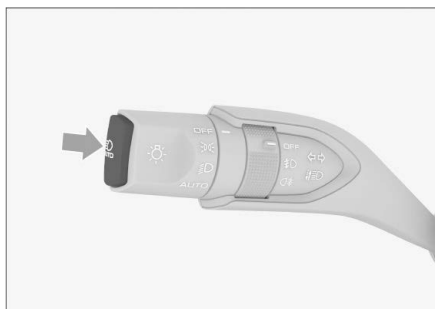

Мигание дальнего света можно включить, несколько раз нажав комбинированный переключатель управления освещением в направлении к рулевому колесу.

### Автоматическое переключение между дальним и ближним светом



06E47EFAE07B

Данная функция обеспечивает автоматическое переключение света фар с дальнего на ближний в зависимости от текущей скорости движения автомобиля и наружной освещенности.

Когда ближний свет горит, а дальний свет не включен, нажмите кнопку  автоматического переключения дальнего и ближнего света, чтобы включить или отключить функцию автоматического переключения дальнего и ближнего света. Когда функция включена, на комбинации приборов загорается индикатор  автоматического переключения дальнего и ближнего света (зеленый).

#### Предупреждение

Функция автоматического переключения между дальним и ближним светом фар является вспомогательной.

Водитель должен вручную переключать свет фар с дальнего на ближний (и наоборот) в зависимости от ситуации на дороге и погодных условий, руководствуясь освещенностью и видимостью. Вручную переключить свет необходимо в следующих условиях:

- › Неблагоприятные для вождения погодные условия (например, туман, дождь или снегопад).
- › Крутой поворот или движение по склону.
- › Движение на перекрестке или в отсутствии полного обзора встречных полос. Например, когда свет фар встречных автомобилей не виден из-за дорожного ограждения, или при движении по скоростной дороге.
- › Движение при плохой освещенности в районах с плотной застройкой.
- › Наличие недостаточно освещенных участков дорожного движения рядом с дорогой (например, пешеходов или немеханических транспортных средств).
- › Если вблизи дороги находятся объекты с высокой степенью отражения, например, дорожные знаки.
- › Наличие рядом с датчиком дождя и освещенности на ветровом стекле грязи, инея или иных объектов, препятствующих его работе.

### Электрическая регулировка фар ближнего света

На центральном дисплее выберите [Автомобиль] → [Освещение] → [Основное], чтобы отрегулировать высоту ближнего света.

### Автоматический корректор фар ближнего света (ALS)

Высота фар ближнего света автоматически регулируется в зависимости от изменения положения автомобиля.

### Дневные ходовые огни

Чтобы автомобиль был более заметен для других водителей, после запуска двигателя и выхода из режима P автоматически включаются дневные ходовые огни.

Дневные ходовые огни выключаются в следующих ситуациях:

- › При включении фар.
- › При переключении на передачу P.
- › При включении левого или правого указателя поворота дневной ходовой огонь на соответствующей стороне гаснет.

#### Предупреждение

- › Дневные ходовые огни не предназначены для вождения в темное время суток.
- › Водитель всегда должен обеспечивать правильный режим работы световых приборов в соответствии с правилами дорожного движения.

## Вспомогательная подсветка передних противотуманных фар

Функция вспомогательного освещения во время поворота автоматически активирует переднюю противотуманную фару с соответствующей стороны, а при движении задним ходом — все противотуманные фары. Это обеспечивает лучшее освещение пути. Для включения вспомогательной подсветки передних противотуманных фар должны быть одновременно соблюдены следующие условия:

- › Автомобиль движется со скоростью менее 35 км/ч.
- › Включен ближний свет.
- › Включен указатель поворота, или угол поворота рулевого колеса превышает 60°.
- › Передняя противотуманная фара не включена.

## Регулировка яркости подсветки

На центральном дисплее выберите [Персонализация] → [Дисплей], чтобы отрегулировать яркость подсветки.

Переместите ползунок яркости, чтобы отрегулировать яркость подсветки комбинации приборов, переднего дисплея, кнопок в салоне и т.д.

## Аварийная световая сигнализация

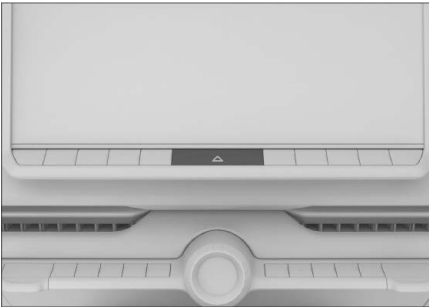

57BB6FFE32E7

В случае неисправности автомобиля или дорожно-транспортного происшествия включите аварийную световую сигнализацию, чтобы предупредить других участников дорожного движения.

Нажмите на выключатель, чтобы включить или выключить аварийную световую сигнализацию.

## Освещение салона

### Лампа для чтения

#### **i** Полезная информация

Не оставляйте освещение салона включенным на длительное время, если автомобиль не заведен. В противном случае это может привести к разрядке аккумуляторной батареи.

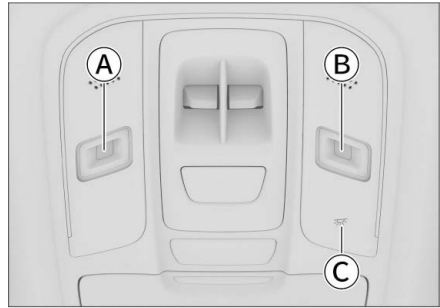

DF55742FC85

- А) Левая лампа для чтения
  - Б) Правая лампа для чтения
  - С) Главный выключатель ламп для чтения/ выключатель освещения при закрытии дверей
- › Прикоснитесь к плафонам левой и правой ламп для чтения, чтобы включить или выключить соответствующую лампу для чтения.
  - › При включении лампы для чтения долго нажимайте на соответствующий плафон, чтобы отрегулировать яркость левой или правой лампы для чтения.
  - › Нажмите на главный выключатель ламп для чтения, чтобы включить или выключить все лампы для чтения.
  - › Нажмите на выключатель освещения при закрытии дверей, чтобы включить или выключить функцию выключения освещения при закрытии дверей. Фон кнопки меняется на оранжевый, указывая на активацию функции управления дверью. Подсветка кнопки изменится на оранжевую, указывая на то, что функция выключения при закрытии дверей включена.
  - › После активации этой функции лампы для чтения будут автоматически включаться или выключаться в зависимости от состояния дверей автомобиля и яркости окружающей обстановки.

### Потолочный плафон

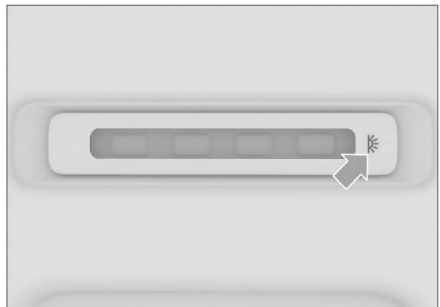

DF99DC7FCB20

- › Для включения или выключения потолочного плафона нажмите на  выключатель .
- › После активации функции выключения передней лампы для чтения при закрытии дверей, потолочный плафон будет включаться и выключаться автоматически в зависимости от состояния двери и яркости окружающей среды.

### Полезная информация

Если потолочный плафон включен нажатием  кнопки, то он не будет контролироваться функцией выключения лампы для чтения при закрытии дверей открытием или закрытием дверей.

### Подсветка багажного отделения

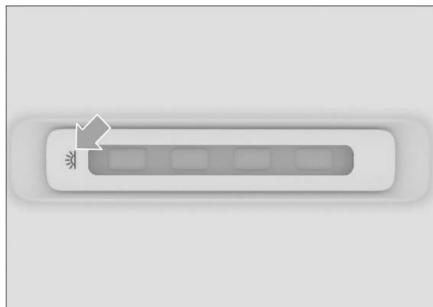

B760CB8E61CE

- › Нажмите  переключатель, чтобы включить или выключить освещение багажного отделения.
- › Освещение багажного отделения автоматически включается и выключается при открывании или закрывании задней двери.

### Полезная информация

Если освещение багажника включено нажатием  кнопки, то оно не будет контролироваться открытием или закрытием двери багажного отделения.

### Приветственное освещение

На центральном дисплее выберите [Автомобиль] → [Освещение] → [Приветственное освещение], чтобы произвести настройки приветственного освещения.

- › [Освещение для посадки/высадки из авто]: когда автомобиль заблокирован и включена противоугонная функция, при приближении к автомобилю со смарт-ключом автоматически включаются фары и фонари, активируя функцию приветственного освещения при приближении. На данном экране Вы можете включить или выключить эту функцию.

[Световые приборы при открытии авто]: когда автомобиль заблокирован и включена противоугонная функция, при разблокировке с помощью смарт-ключа автоматически включаются фары и фонари, активируя функцию приветственного освещения при разблокировке. На данном экране Вы можете включить или выключить эту функцию.

- › [Включать фары при закрытии автомобиля]: когда режим питания находится в режиме OFF, при блокировке с помощью смарт-ключа автоматически включаются фары и фонари, активируя функцию приветственного освещения при блокировке. На данном экране Вы можете включить или выключить эту функцию.

### Полезная информация

При низком уровне заряда аккумулятора автомобиля функция приветственного освещения автоматически отключается.

### Подсветка салона

На центральном дисплее выберите [Автомобиль] → [Освещение] → [Атмосферная подсветка], чтобы произвести настройки подсветки салона.

- › [Включение подсветки]: можно включить или выключить подсветку салона.
- › [Яркость]: можно настроить яркость подсветки салона.
- › [Режимы подсветки салона]: можно выбрать режим подсветки салона.
- › [Интеллектуальная атмосферная подсветка]: после активации подсветка салона будет мигать в зависимости от состояния дверей, изменения температуры кондиционера, состояния системы интеллектуального вождения и т. д.
- › [Зоны включения подсветки]: можно настроить подсветку салона в различных зонах.

### Полезная информация

- › Подсветка салона отключается при переключении на передачу R и включается снова при переключении на другую передачу.
- › Для обеспечения безопасности на дороге при высоких скоростях подсветка салона может временно переключаться в статичный режим.
- › Интерфейс настроек подсветки салона может незначительно отличаться в зависимости от комплектации автомобиля.

## Режимы работы очистителей ветрового стекла

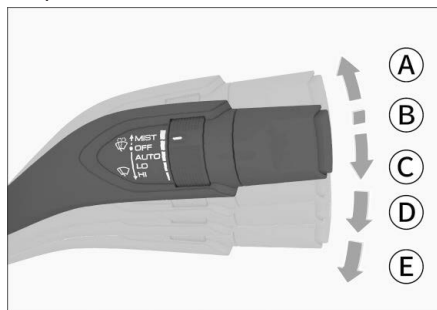

27DFC51F2792

- Ⓐ Прерывистый режим [MIST]  
Переведите комбинированный переключатель управления стеклоочистителем вверх в положение [MIST] и отпустите. Он вернется в исходное положение, и стеклоочистители сработают один раз.
- Ⓑ Выключение (OFF)
- Ⓒ Автоматический режим (AUTO)
- Ⓓ Режим низкой скорости (LO)
- Ⓔ Режим высокой скорости (HI)

### ⚠ Внимание

- › Если ветровое стекло грязное или к нему прилипли посторонние объекты (снег, смола и т.д.), необходимо сначала очистить стекло от загрязнений. В противном случае они могут привести к повреждению щеток или механизма стеклоочистителей.
- › В холодное время года перед запуском стеклоочистителя убедитесь, что щетки не примерзли к ветровому стеклу. Если они примерзли, использовать стеклоочиститель можно только после того, как они оттают. В противном случае можно повредить стеклоочиститель и его электропривод.
- › В случае перебоев в работе стеклоочистителей по причине скопления снега на стекле или по какой-либо иной причине выключите их, остановите автомобиль в безопасном месте и очистите стекло от снега или посторонних предметов, чтобы обеспечить нормальную работу стеклоочистителей.

## Автоматическая регулировка скорости работы стеклоочистителей



FA0278DFD154

Поворотом ручки регулировки можно изменить частоту срабатывания щеток стеклоочистителя ветрового стекла в автоматическом режиме.

### ⚠ Предупреждение

- › Датчик дождя и освещенности не всегда точно распознает осадки, поэтому стеклоочиститель ветрового стекла может не включиться при необходимости. Если капли дождя на ветровом стекле препятствуют обзору, следует отрегулировать режим работы стеклоочистителя вручную.
- › В случае ударного или вибрационного воздействия на ветровое стекло очистители ветрового стекла в режиме [AUTO] могут неожиданно сработать. Необходимо соблюдать осторожность, чтобы щетки стеклоочистителей не защемили пальцы.
- › Во время мойки автомобиля либо при отсутствии необходимости в использовании передних стеклоочистителей не переводите их в режим [AUTO]. В противном случае передние стеклоочистители могут работать неправильно.

### ⚠ Внимание

- › Если поверхность ветрового стекла в районе салонного зеркала заднего вида сильно загрязнена или к ней прилипли посторонние объекты (снег, листва и т.д.), необходимо сначала очистить стекло и удалить посторонние объекты. В противном случае это может негативно повлиять на работу стеклоочистителя.
- › Поскольку осадки снега бывают разных форм, иногда датчик дождя и освещенности не распознает их, даже если снег касается ветрового стекла, в результате чего очистители ветрового стекла не сра-



бывают. Когда снег растает, стеклоочиститель может включиться автоматически.

## Функция стеклоомывателей

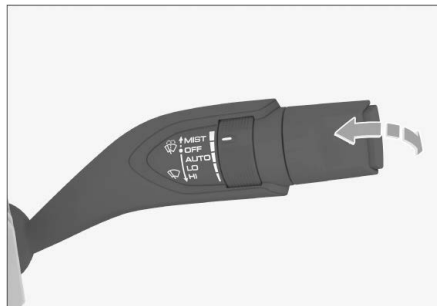

0CB13EB017DC

Потяните комбинированный переключатель стеклоочистителей вверх в сторону рулевого колеса и удерживайте его в этом положении. Очистители ветрового стекла будут очищать ветровое стекло с использованием омывающей жидкости. После отпускания переключатель вернется в исходное положение.

### ⚠ Внимание

- Избегайте длительного использования омывателя. В противном случае привод омывателя может выйти из строя. С целью защиты привода омыватель может автоматически отключиться через некоторое время непрерывной работы.
- Если средства для очистки стекла недостаточно, добавьте его как можно скорее. В холодное время года следует использовать незамерзающую жидкость. В противном случае омыватель не только перестанет работать, но может быть поврежден в результате замерзания.
- Не используйте вещества, которые создают на стекле слой покрытия, и не наносите на ветровое стекло никаких пленок. Это может привести к нарушению работы стеклоочистителей.
- Не чистите щетки очистителя ветрового стекла средствами на масляной основе. Химические реакции, к которым может привести использование таких средств, способны вызвать деформацию щеток.

## Зимний режим

В холодное время года при температуре наружного воздуха ниже 0 °С и скорости движения автомобиля ниже 5 км/ч очистители ветрового стекла автоматически переходят в зимний режим и не выполняют очистку, даже если соблюдаются

условия для автоматического запуска очистки в режиме [AUTO]. Это позволяет предотвратить автоматическое включение функции очистки, которое может привести к поломке привода или щеток стеклоочистителей в случае замерзания стеклоочистителей.

Если необходимо включить стеклоочистители в зимнем режиме, Вы можете вручную включить однократное, медленное или быстрое перемещение щетки.

Стеклоочистители автоматически выходят из зимнего режима, когда наружная температура становится выше 0 °С или скорость автомобиля превышает 5 км/ч.

### ⓘ Полезная информация

Зимний режим активируется только один раз после каждого запуска автомобиля.

### ⚠ Внимание

В холодное время года перед запуском стеклоочистителя убедитесь, что щетки не примерзли к ветровому стеклу. Если они примерзли, использовать стеклоочиститель можно только после того, как они оттают. В противном случае можно повредить стеклоочиститель и его электропривод.

## Функция обогрева форсунок омывателя ветрового стекла

На экране кондиционера в передней части автомобиля коснитесь кнопки «Дополнительные настройки», после чего откроется окно настроек, где можно установить [Обогрев форсунок] в режимы «Включено», «Выключено» или «Авто». Включение данной функции позволяет устранить замерзание форсунок омывателя ветрового стекла.

При включении данного режима система включает обогрев форсунок примерно на 5 минут.

При установке автоматического режима система автоматически включит обогрев форсунок омывателя ветрового стекла примерно на 3 минуты, если обнаружит, что температура наружного воздуха составляет от -20°С до 5°С. Если система обнаружит, что температура окружающей среды ниже -20°С, она автоматически включит обогрев форсунок омывателя ветрового стекла примерно на 5 минут.

### ⓘ Полезная информация

Если во время работы обогрева форсунок омывателя ветрового стекла режим питания переключается на OFF, обогрев форсунок омывателя ветрового стекла автоматически выключится.

# 3

## Системы помощи при вождении

---

Система помощи при парковке.....	58
Интеллектуальные системы помощи при вождении .....	65
Активное ограничение скорости .....	82
Интеллектуальная система «старт-стоп» .....	84
Система контроля давления в шинах (TPMS)..	86
Напоминание об усталости водителя за рулем..	88
Система проекционного дисплея (HUD) .....	89
Системы помощи при вождении.....	90
Система снижения токсичности отработавших газов.....	93
Система управления питанием .....	94
Движение с прицепом.....	95

## Датчики системы помощи при парковке

Система помощи при парковке определяет дорожную ситуацию с помощью камер и датчиков и, основываясь на полученных результатах, помогает водителю принять меры для повышения безопасности и комфорта при парковке.

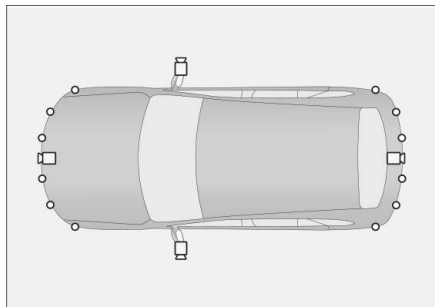

F3BF476BBA5F

Значок на рисунке	Пояснения	Позиция
	Камера	Верхняя часть переднего бампера; На задней двери; Боковое зеркало заднего вида
	Ультразвуковой радар	На переднем и заднем бамперах

### **i** Полезная информация

В зависимости от комплектации автомобиля тип и количество датчиков могут отличаться. Ориентируйтесь на фактическую комплектацию Вашего автомобиля.

### **⚠** Предупреждение

- Система помощи при парковке представляет собой только вспомогательный инструмент. Она не предназначена для оценки окружающей обстановки вместо водителя. Водитель в любом случае несет ответственность за безопасность автомобиля. Во время парковки и в иных подобных ситуациях он должен постоянно следить за окружающей обстановкой.

- Система помощи при парковке имеет слепые зоны, поэтому она может не замечать некоторые препятствия. При парковке и иных подобных маневрах обязательно убедитесь, что рядом с автомобилем не находятся дети и животные.

### **⚠** Внимание

- При движении задним ходом убедитесь, что дверь багажного отделения полностью закрыта.
- Запрещается ударять по камере или радарному датчику.
- Во время мойки автомобиля не направляйте струю воды под высоким давлением на камеры и радарные датчики. Это может привести к неисправности системы или вызвать возгорание.
- Не используйте абразивные материалы и острые предметы при очистке камер и датчиков. Для очистки используйте мягкую тряпку или воду (под низким давлением).

### **i** Полезная информация

При работе системы помощи при парковке на нее влияют характеристики радара, и следующие условия могут привести к тому, что парковочная система будет менее эффективно идентифицировать или не идентифицировать препятствия в следующих случаях (в том числе), что может привести к повреждению автомобиля:

- Объекты, находящиеся в слепой зоне обнаружения радара, например, короткие объекты, объекты под бамперами, объекты, находящиеся слишком близко или слишком далеко от автомобиля.
- Незаметные нависающие предметы, например, пожарные ящики, запасные шины автомобилей, задние части грузовых автомобилей.
- При наличии ультразвуковых помех одинаковой с системой частоты, например, металлических звуков, звуков выброса газа под давлением, звуковых сигналов автомобиля в непосредственной близости от датчика.
- Препятствия в виде колючей проволоки, забора, тонких столбов, веревок, тележек, двухколесных велосипедов и иных мелких объектов, которые слишком малы, чтобы эффективно отражать звуковые волны.
- Препятствия из снега, тканей или предметы, поглощающие звуковые волны.

- › Препятствия в виде предметов, поверхность которых не отражает сигнал радара, а также люди в одежде из таких материалов.
- › Препятствия, представляющие собой конусообразные объекты или объекты с наклонной поверхностью.
- › Препятствия, расположенные под прямым углом, такие как углы стен и задние части автомобилей.
- › Движение по траве или неровной дороге.
- › Деформация заднего номерного знака, а также при установке на него крупной декоративной рамки.
- › Повреждение, смещение или блокировка радара посторонними предметами (например, невидимой автомобильной пленкой).
- › Чтобы система работала стабильно, необходимо поддерживать датчик в чистоте, не допускать скопления на нем снега, льда и прочих веществ.

## **i** Полезная информация

Камеры также имеют ограничения, и на правильное функционирование системы помощи при парковке могут влиять следующие условия (в том числе):

- › Повреждения левого и правого наружных зеркал заднего вида или передней и задней камер, которые приводят к их неработоспособности или смещению.
- › Повреждение или затемнение камер.
- › Слишком высокая яркость окружающей среды, например, на камеру попадают прямые солнечные лучи.
- › Слишком низкая яркость окружающей среды, например, в неосвещенном тоннеле или ночью.
- › Сильно изменяющаяся и непостоянная яркость окружающей среды, например, тени от деревьев, отражающая краска пола на парковке.
- › Нечетко очерченные линии парковки или плохой контраст между линиями и цветом парковочного места, например, парковочные места, выложенные плиткой или травой.
- › Нестандартные парковочные места, например, трапециевидные места с несоответствующей шириной передней и задней части или криволинейные места внутри паркинга.
- › Наличие круглых и квадратных колонн рядом с местом парковки.
- › Препятствия, локально выступающие в парковочное пространство или

находящиеся в непосредственной близости от него.

- › Система не может определить и исключить места с разметкой «Парковка запрещена», конусами, знаками «Стоп», наземными фиксаторами или выделенными местами.
- › Система может не определить парковочные места с такими препятствиями, как велосипеды, трехколесные велосипеды, низкие кучи мусора, кирпичи и т. д.

## Настройки системы помощи при выезде с парковки задним ходом

На центральном дисплее выберите [Автомобиль] → [Парковка], чтобы настроить функцию помощи при парковке.

## Круговой обзор переднего пространства

После включения данной функции, если скорость автомобиля ниже 10 км/ч и при этом обнаруживается препятствие в пределах дальности обнаружения, автоматически включаются передний радар и система камер. Система автоматически отключается, если через определенное время после включения системы автомобиль останавливается перед препятствием или удаляется от препятствия, или если включается стояночный тормоз.

## Круговой обзор при повороте

При включении этой функции и движении на низкой скорости на передаче D, включите указатели поворота или поверните рулевое колесо, чтобы открыть окно системы кругового обзора. После возвращения рулевого колеса в центральное положение и отключения указателя поворота или при превышении определенного значения скорости движения система кругового обзора автоматически отключится.

## Способ отображения

[Круговой обзор на малом экране]: панорамный обзор отображается в неполноэкранном режиме кругового обзора при автоматическом включении системы кругового обзора при поворотах. При необходимости Вы можете переместить окно в левую или правую часть экрана

[Круговой обзор на полном экране]: панорамный обзор отображается в полноэкранном режиме кругового обзора при автоматическом включении системы кругового обзора при поворотах.

## Включение кругового обзора при низкой скорости на передаче D

При включении этой функции окно системы кругового обзора автоматически открывается, когда автомобиль после запуска впервые переключается на передачу D и его скорость

# Система помощи при парковке



меньше установленного значения для выхода из системы.

## Выход из режима кругового обзора при движении

Система кругового обзора автоматически отключается, когда скорость автомобиля превышает установленное значение.

## Экстренное торможение на низкой скорости

После включения этой функции, если при движении автомобиля на малой скорости обнаруживаются препятствия, и система определяет, что существует риск столкновения, она автоматически осуществляет экстренное торможение, чтобы снизить этот риск.

Когда на панорамном интерфейсе загорается  зеленый индикатор аварийного торможения на низкой скорости, это означает, что функция активирована; когда загорается  красный индикатор, это означает риск столкновения и система автоматически активирует аварийное торможение; когда загорается  желтый индикатор, это указывает на неисправность системы. Отключите функцию и как можно скорее обратитесь в сервисный центр.

### **Внимание**

- Функция является вспомогательной и не гарантирует обнаружение всех возможных препятствий в любых условиях.
- В сложных дорожных условиях (например, при движении по пересеченной местности или узким проездам) следует выключать функцию экстренного торможения на низкой скорости. В противном случае система может осуществить торможение, когда в этом отсутствует необходимость.
- Функцию экстренного торможения на низкой скорости следует выключать на автомобиле с установленным тягово-сцепным устройством или при буксировке другого транспортного средства. В противном случае система может осуществить торможение, когда в этом отсутствует необходимость.

## Включение системы кругового обзора

Нажмите эту кнопку, чтобы включить систему кругового обзора.

## Система предупреждения об угрозе столкновения

### Описание системы

Система предупреждения об угрозе

столкновения представляет собой устройство радиолокационного обнаружения. Во время парковки датчики обнаруживают препятствия перед автомобилем и сзади него и оценивают расстояние до них. Водитель получает звуковое предупреждение. Это позволяет повысить безопасность и комфорт в процессе парковки.

## Способ использования



D565EB12A839

- Если питание находится в режиме ON или двигатель автомобиля включен, нажмите кнопку  на центральной консоли, чтобы включить или выключить систему предупреждения об угрозе столкновения.
- При переводе рычага переключения передач в положение R система предупреждения об угрозе столкновения автоматически включится.
- При переводе рычага переключения передач в положение P система предупреждения об угрозе столкновения автоматически выключится.
- При скорости движения вперед более 15 км/ч система предупреждения об угрозе столкновения автоматически выключится.

## Зоны обнаружения и способ предупреждения

Расположение датчика радара	Зона обнаружения (м)
Спереди по сторонам	0,6
Спереди посередине	1,0
Сзади по сторонам	1,2
Сзади посередине	1,5

Если после включения системы предупреждения об угрозе столкновения датчик выявляет в зоне обнаружения препятствие, срабатывает предупреждающий звуковой сигнал.

По мере приближения автомобиля к препятствию частота звукового сигнала увеличивается. Непосредственно перед столкновением автомобиля с препятствием включается продолжительный звуковой сигнал, предупреждающий о необходимости немедленной остановки автомобиля во избежание столкновения.

## ⚠ Внимание

Для моделей, оснащенных пневматической подвеской: при настройке высоты подвески в режимах "Движение по бездорожью 1", "Движение по бездорожью 2", "Брод" слепая зона ультразвукового радара увеличивается, а скорость обнаружения низких препятствий уменьшается. При вождении необходимо соблюдать осторожность и следить за окружающей обстановкой.

## Система кругового обзора

### Описание системы

Система использует камеру для получения изображения обстановки вокруг автомобиля и передает сигнал на центральный дисплей, помогая водителю безопасно и легко управлять автомобилем и избегать столкновений.

### Способ использования



D565EB12A839

- › Если питание находится в режиме ON или двигатель автомобиля включен, нажмите кнопку на центральной консоли, чтобы включить или выключить систему кругового обзора.
- › При включении передачи R система кругового обзора активируется автоматически.
- › При включении передачи P система кругового обзора автоматически отключится.

### Интерфейс

В меню системы кругового обзора можно включить или выключить следующие функции:

- › **Выход:** нажмите эту кнопку, чтобы выйти из системы кругового обзора.

### Полезная информация

Для безопасности движения нельзя выходить из системы кругового обзора при включении передачи R.

- › **Очистка камеры заднего вида:** нажмите эту кнопку, чтобы очистить камеру заднего вида.
- › **[Ассистент парковки]:** подробную информацию см. на (стр. 62).
- › **[Предупреждение при движении задним ходом]:** подробную информацию см. на (стр. 63).
- › **[Вид]:** нажмите данную кнопку, чтобы переключить режим просмотра между 2D и 3D.
- › **[Прозрачное шасси]:** нажмите данную кнопку, чтобы включить или выключить функцию «Прозрачное шасси». После активации этой функции в интерфейсе камер наблюдения постепенно, по мере следования автомобиля, будет отображаться вид дороги под кузовом автомобиля.
- › **[Доп. вид]:** нажмите эту кнопку, чтобы переключить вид изображения между вспомогательным видом, изображением колес и колеи.
- › **[Смарт-вид]:** нажмите данную кнопку, чтобы включить или выключить функцию «Смарт-вид».

Если при движении на передаче D передний радар обнаруживает, что расстояние от препятствия до кузова автомобиля составляет менее 1 м, камера автоматически переключается на верхний обзор пространства перед автомобилем.

Если при движении на передаче R задний радар обнаруживает, что расстояние от препятствия до кузова автомобиля составляет менее 1 м, камера автоматически переключается на верхний обзор пространства сзади автомобиля. После исчезновения препятствия камера автоматически переключается в режим переднего обзора.

- › **[Радар]:** нажмите данную кнопку, чтобы включить или выключить предупреждающий звуковой сигнал радара.

### Автоматическое переключение угла обзора

При включении передачи D изображение автоматически переключается на переднюю камеру; при включении передачи R — на заднюю камеру; при включении сигнала поворота в режиме D изображение автоматически

# Система помощи при парковке

переключается на вид переднего колеса. В режиме D изображение автоматически переключается на вид переднего колеса.

## Ручное переключение угла обзора

Вид можно переключить вручную при скорости менее 10 км/ч.

- › В режиме 2D коснитесь области вида сверху вокруг автомобиля, чтобы крутить изображение в разные стороны.
- › В режиме 3D коснитесь области вида сверху, после чего появится кнопка выбора стороны. Нажмите кнопку выбора стороны, и на экране появится изображение с соответствующей стороны. Нажмите на кнопку на салоне, чтобы включить функцию прозрачности салона.

По мере движения на экране будет постепенно отображаться дорога под автомобилем.

## Интеллектуальная система парковки

### Описание системы

Основу системы составляют система кругового обзора и система предупреждения об угрозе столкновения. Система использует радарные датчики и камеры для обнаружения препятствий и парковочных линий вокруг автомобиля, распознавания подходящих парковочных мест и автоматического управления автомобилем для выполнения парковки. Водителю необходимо лишь следовать указаниям системы.

Если во время парковки обнаружено движущееся препятствие, такое как пешеход или транспортное средство, и существует риск столкновения, система автоматически выполняет торможение; если обнаружено неподвижное препятствие и существует риск столкновения, система выполняет комфортное торможение для плавной остановки автомобиля.

### ⚠ Предупреждение

Система является лишь вспомогательным инструментом и не отменяет необходимости оценки водителем ситуации. В процессе парковки водитель должен наблюдать за окружающей обстановкой и предупреждающими сообщениями в режиме реального времени, и в случае особых обстоятельств должен предпринять экстренные меры управления и другие необходимые действия для обеспечения безопасности.

### Способ использования

После запуска автомобиля включите систему кругового обзора, нажав на кнопку [Ассистент парковки], а затем следуйте подсказкам на центральном дисплее для завершения парковки.

## **i** Полезная информация

- › Перед включением функции «Интеллектуальная система парковки» убедитесь, что система управления полным приводом находится в режимах Стандарт, Эко или Спорт, иначе функция интеллектуальной системы парковки будет недоступна.
- › Для обеспечения безопасности при парковке водителю необходимо постоянно следить за окружающей дорожной обстановкой, чтобы при возникновении риска столкновения вовремя взять управление автомобилем под свой контроль.
- › Только в неподвижном автомобиле можно выбирать путь выезда с парковочного места.
- › В процессе поиска парковочного места убедитесь в том, что с обеих сторон автомобиля остается достаточно пространства до препятствий (около 0,5–1,5 м). В противном случае система может не обнаружить парковочное место.
- › Для моделей, оснащенных пневматической подвеской: при настройке высоты подвески в режимах «Движение по бездорожью 1», «Движение по бездорожью 2», «Брод» слепая зона ультразвукового радара увеличивается, а скорость обнаружения низких препятствий уменьшается. При вождении необходимо соблюдать осторожность и следить за окружающей обстановкой.

## Меры предосторожности

Во время работы интеллектуальной системы парковки следующие условия могут привести к временному прекращению процесса парковки, который может быть возобновлен после устранения данного условия.

- › Открывание двери (включая дверь багажного отделения).
  - › Складывание наружных зеркал заднего вида.
  - › Отстегивание ремня безопасности водителя.
  - › Препятствие на пути к парковочному месту.
  - › Нажатие педали акселератора.
- Во время работы интеллектуальной системы парковки перечисленные ниже условия могут привести к выходу из режима этой функции.
- › При поиске парковочного места скорость движения автомобиля превышает 25 км/ч.
  - › Переключение передач, управление рулевым колесом или стояночным тормозом.
  - › Слишком длительное прерывание, превышение количества прерываний, превышение количества смены парковочных мест, истечение суммарного времени на парковку.

- › Нажатие кнопки [Ассистент парковки].
- › Во время парковки обнаруживается, что отсутствует парковочное место, либо, что на дороге нет препятствий, поэтому нет необходимости использовать функцию автоматической парковки.
- › Слишком большой уклон поверхности, на которой находится автомобиль. Система может использоваться не в любых условиях. Ниже приведен список примеров подобных ситуаций.
- › Под влиянием внешних обстоятельств невозможно определить четкую границу парковочного места (например, парковочные линии загрязнены или покрыты большим количеством мусора, травы, грязи), либо парковочное место плохо освещено, или его поверхность обладает высокой интенсивностью отражения.
- › Парковочное место имеет неровную поверхность, и невозможно определить линии разметки.
- › На поверхности парковочного места имеются ямы.
- › Автомобили впереди или сзади находятся слишком близко к свободному парковочному месту либо занимают его часть.
- › На парковочном месте находятся пешеходы или другие препятствия.
- › Рядом с камерами стоящего автомобиля находятся пешеходы и другие препятствующие парковке объекты.
- › На парковочном месте есть линии разметки, которые могут распознаваться системой неоднозначно.
- › Парковочное место находится в углу или на повороте дороги.
- › Шины автомобиля сильно изношены, или на автомобиль установлены шины, не рекомендованные производителем автомобиля (включая неполноразмерные запасные шины).
- › Функция используется на неровной поверхности (например, на участках, покрытых травой, гравием), в результате чего возможны ошибки системы при определении препятствий, приводящие к ненужному торможению.
- › Воздействие на работу системы помех, создаваемых внешними источниками звука, в результате чего датчики могут работать некорректно и ошибочно выдавать сообщения о несуществующих препятствиях.
- › В случае загрязнения или накрытия чем-либо датчиков.
- › Сильный туман, дождь или снег.

Обстоятельства, при которых использование функции интеллектуальной системы парковки не допускается.

- › Если на автомобиле установлены цепи противоскольжения.
- › Если автомобиль нагружен предметом, превышающим габариты автомобиля.
- › Установлен буксировочный крюк.
- › Слишком большой уклон поверхности, на которой находится автомобиль.
- › На дороге имеются большие выбоины.

## Помощь при выезде автомобиля задним ходом с места парковки

### Описание системы

Когда коробка передач находится в режиме D и скорость не превышает 30 км/ч, система записывает последние 50 м маршрута движения вперед в режиме реального времени. Когда включена функция помощи при движении задним ходом, система управляет рулевым колесом, тормозами и скоростью автомобиля, чтобы автоматически следовать записанному маршруту для выполнения обратного движения задним ходом.

Система автоматически выполняет экстренное торможение, если при движении задним ходом обнаруживает подвижное препятствие, например, пешехода или транспортное средство, и возникает риск столкновения.

### Предупреждение

Функция помощи при движении задним ходом является лишь вспомогательным инструментом и не может заменить оценку водителем внешней ситуации. В процессе движения задним ходом водитель должен наблюдать за окружающими условиями и оперативно получать информацию о движении задним ходом в режиме реального времени, а также в случае особых обстоятельств принимать необходимые меры, такие как экстренное управление, для обеспечения безопасности.

### Полезная информация

Из-за механических отклонений, давления в шинах и других факторов траектория обратного движения может в определенной степени отклоняться, и нельзя гарантировать, что обратное движение будет произведено точно по первоначальной траектории.



## Способ использования

После запуска двигателя включите систему кругового обзора и нажмите кнопку [Система помощи при движении задним ходом], чтобы включить эту функцию.

После включения функции можно выполнить автоматическое движение задним ходом, следуя подсказкам на дисплее мультимедийной системы.

### **i** Полезная информация

- › Перед включением системы помощи при движении задним ходом убедитесь, что система управления полным приводом находится в режимах Стандарт, Эко или Спорт, иначе функция помощи при движении задним ходом будет недоступна.
- › Для обеспечения безопасности парковки водителю необходимо постоянно следить за окружающей автомобиль дорожной обстановкой, чтобы при возникновении риска столкновения вовремя затормозить и взять управление автомобилем под свой контроль.

## Меры предосторожности

Система прекращает работу и удаляет запись маршрута в следующих ситуациях:

- › Скорость автомобиля превышает 155 км/ч.
- › Ненормальное выключение питания.
- › Слишком большой угол поворота рулевого колеса (около 450°).
- › Автоматическое отклонение от записанного маршрута составляет около 1 м.

В процессе движения задним ходом следующие условия приведут к прерыванию работы системы и выходу из функции помощи при движении задним ходом:

- › Нажатие кнопки [Система помощи при движении задним ходом].
- › Когда передача, руль, стояночный тормоз или педаль акселератора подвергаются вмешательству в управление.
- › Отстегивание ремня безопасности водителя.
- › Открывание двери (включая дверь багажного отделения).
- › Складывание наружных зеркал заднего вида.
- › Обнаружение системой, что автомобиль не может продолжать движение.
- › Обнаружение препятствия на пути движения.

### **i** Полезная информация

После прерывания работы и выхода из функции, не связанного с системным сбоем, снова активируйте систему помощи при движении задним ходом. Система продолжит управление движением автомобиля задним ходом по оставшемуся маршруту.

## Датчики интеллектуальной системы помощи при вождении

Интеллектуальная система помощи при вождении определяет дорожную ситуацию с помощью камер и датчиков и на основании полученных результатов помогает водителю принять меры для повышения безопасности и комфорта при управлении автомобилем.

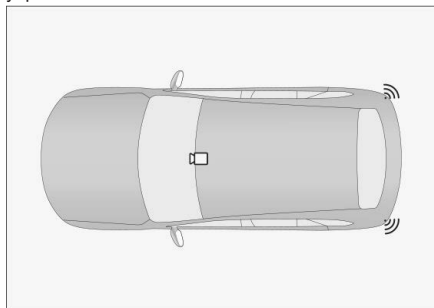

5F87552869EB

Значок на рисунке	Пояснения	Позиция
	Камера заднего вида	У основания внутреннего зеркала заднего вида
	Радарные датчики миллиметрового диапазона	Внутри заднего бампера

### **i** Полезная информация

В зависимости от комплектации автомобиля тип и количество датчиков могут отличаться. Ориентируйтесь на фактическую комплектацию Вашего автомобиля.

### **⚠** Предупреждение

Интеллектуальная система помощи при вождении является вспомогательным инструментом. Она не может выполнять оценку состояния дороги и дорожных условий вместо водителя и тем более не может осуществлять управление автомобилем. Водитель в любом случае несет ответственность за безопасность автомобиля, должен сохранять концентрацию и управлять автомобилем с осторожностью.

Если интеллектуальная система помощи при вождении неисправна, когда автомобиль оснащен тягово-сцепным устройством или когда происходит буксировка другого автомобиля, отключите функции, связанные с интеллектуальным вождением.

### Камера

Камера используется для определения линий движения, дорожных знаков, целей вокруг автомобиля и т.д., чтобы предоставить соответствующую информацию для работы интеллектуальных функций помощи при вождении.

### **⚠** Предупреждение

Самостоятельная модификация или ремонт камеры строго запрещены. При неправильной работе камеры возможно предоставление неточной информации об объектах; обнаружение линий полосы движения может быть ограничено. Диапазон камеры ограничен и охватывает не все объекты. В случае неисправности или повреждения камеры обратитесь в сервисный центр для ремонта или замены.

### **⚠** Предупреждение

На функциональность камеры влияют многие факторы. Они могут привести к снижению эффективности обнаружения, возникновению задержек и ошибок обнаружения. К таким факторам относятся следующие (помимо прочего):

- » Плохие условия освещения в темное время суток.
- » Погодные условия: плохая видимость в условиях наличия дождя, снега или тумана.
- » Неровность дорожного полотна, вызывающая покачивание автомобиля.
- » Резкое изменение окружающего освещения.
- » Попадание прямых солнечных лучей.
- » Деформация или повреждение оконного стекла, приводящие к отклонениям в положении и угле установки камеры.
- » Сложные перекрестки.
- » Слишком низкая или слишком высокая температура окружающей среды.
- » Влияние постороннего предмета на видимость камеры.
- » Влияние движущегося рядом транспортного средства на видимость камеры.
- » Тени на дороге от ограждений, навесов, деревьев и иных подобных объектов.
- » Слабое освещение в туннеле.

## ⚠ Предупреждение

- › Прохождение узких и крутых поворотов.
- › Нечеткая дорожная разметка.

## i Полезная информация

Если приборы показывают, что работа датчиков системы затруднена, необходимо проверить камеру и область вокруг нее на наличие загрязнений и предметов, создающих помехи. Это необходимо для нормальной работы системы.

## Радары миллиметрового диапазона

Радары используются для обнаружения целей сбоку и сзади автомобиля и предоставления соответствующей информации для реализации интеллектуальных функций помощи при вождении.

## ⚠ Предупреждение

- › Во избежание ограничения эффективности обнаружения категорически запрещается самостоятельно окрашивать бампер или вносить изменения в его конструкцию.
- › Функции, основанные на использовании радарных датчиков, при этом могут быть ограничены.
- › Диапазон действия радарных датчиков миллиметрового диапазона ограничен, поэтому объекты, находящиеся за данным диапазоном, не могут быть обнаружены.
- › Если радар неисправен или поврежден, обратитесь в сервисный центр для ремонта или замены.

## ⚠ Предупреждение

На работу радарных датчиков миллиметрового диапазона влияют многие факторы, которые могут привести к снижению эффективности обнаружения, задержкам и ошибкам обнаружения. К таким факторам относятся следующие (помимо прочего):

- › Неблагоприятные погодные условия: туман, пыль, дождь, снег, пыльная буря и т. д.
- › Налипание посторонних материалов (снега, льды, воды и пыли) на поверхность радара или бампера.
- › Смещение или заслонение радара.
- › Повреждение радара или бампера в результате аварии, столкновения, а также по причине образования царапин.
- › Недостаточный размер обнаруживаемого объекта.

- › Влияние электромагнитных волн одинаковой частоты.
- › Воздействие на автомобиль очень высоких или очень низких температур окружающей среды и, как следствие, выход за пределы рабочего диапазона температуры радарных датчиков.

## i Полезная информация

Для обеспечения правильной работы радарных датчиков содержите область вокруг них и бампер в чистоте, очищайте данную область от налипших посторонних материалов: снега, льда, пыли и т. д.

При обнаружении посторонних материалов на поверхности радарных датчиков протрите ее мягкой тканью или очистите водой.

- › Запрещается мыть радарные датчики с помощью водяной мойки высокого давления.
- › Запрещается использовать для очистки острые или абразивные предметы.
- › Запрещается использовать химические растворители или абразивные чистящие средства.

## Помощь при движении по полосе

Система помощи при движении по полосе распознает автомобили в полосе движения с помощью камеры на переднем ветровом стекле. При обнаружении риска столкновения с объектом, расположенным спереди, подается сигнал тревоги или система вмешивается в управление автомобилем для снижения риска столкновения.

На центральном дисплее выберите [Автомобиль] → [Ассистенты] → [Помощь при движении по полосе], чтобы произвести соответствующие настройки.

## ⚠ Предупреждение

Невозможно гарантировать нормальную работу данной системы при любых обстоятельствах. Поэтому запрещается направлять автомобиль в сторону пешеходов, животных или транспортных средств в целях проверки системы, поскольку это может привести к серьезным повреждениям или травмам.

## i Полезная информация

- › Данная система не работает надлежащим образом при буксировке другого автомобиля, поэтому в таком случае ее необходимо отключить.

## **i** Полезная информация

- › В сложной дорожной ситуации система может осуществлять торможение, когда это не требуется. Например, при движении по строительной площадке, через рельсы или при попадании воды на переднюю часть автомобиля.
- › Система может работать некорректно или не работать в условиях плохой видимости (дождь, снег, туман, темное время суток, ветер, песчаная буря).
- › Система может работать некорректно или не работать при резком изменении яркости окружающей среды (например, при въезде или выезде из туннеля, при сильном освещении, встречном свете и т. д.).
- › Содержите область вокруг камеры в чистоте и следите за тем, чтобы на ней отсутствовали посторонние предметы, поскольку в противном случае система не будет работать надлежащим образом.
- › При высокой скорости движения автомобиля система может не распознать неподвижную цель и не будет реагировать на торможение, поэтому водитель всегда должен быть готов к активному торможению.
- › Когда перед автомобилем на близкой дистанции появляется другое транспортное средство (особенно крупное транспортное средство, такое как автобус и грузовой автомобиль), система может не распознать его вовремя, в результате чего автомобиль не сможет вовремя затормозить.
- › Данная система не распознает светофоры, предупреждающие знаки и дорожные конусы, поэтому водитель всегда должен быть готов к активному торможению.
- › Если цвет обнаруживаемого объекта почти совпадает с цветом окружающей среды, система может работать некорректно или не сработать.

## Автоматическое экстренное торможение (АЕВ)

Активная система помощи при торможении включает в себя систему предупреждения об угрозе фронтального столкновения и систему помощи при торможении.

При движении вперед данная функция определяет риск столкновения автомобиля с пешеходами, велосипедистами и транспортными средствами (большинство неподвижных транспортных средств средств или транспортных средств, движущихся по одной полосе с автомобилем) перед ним в ограниченном диапазоне и активно подает

предупредительные визуальные и звуковые сигналы, а также включает активное торможение, чтобы снизить скорость движения, минимизируя последствия столкновений, тем самым повышая уровень безопасности при вождении.

- › [Выключить]: функция автоматического экстренного торможения полностью отключена.
- › [Торможение]: функция автоматического экстренного торможения включена.

Система предупреждения об угрозе фронтального столкновения

Визуальные и звуковые сигналы тревоги, побуждающие водителя принять эффективные меры безопасного вождения в течение соответствующего периода времени, подаются при обнаружении пешеходов или транспортных средств в соответствующем диапазоне при скорости автомобиля в пределах рабочего диапазона системы.

Предупреждающие сообщения отображаются:

- › На комбинации приборов и в виде текстового сообщения.
- › Звуковое предупреждение.
- › Экстренное торможение.

Система помощи при торможении

При скорости автомобиля в пределах рабочего диапазона системы, в случае обнаружения риска столкновения с пешеходом или транспортным средством, водитель может не принять эффективных мер по обеспечению безопасности движения. В таком случае система будет управлять автомобилем для автоматического осуществления экстренного торможения, чтобы максимально избежать столкновения. Если столкновение неизбежно, скорость автомобиля будет максимально снижена, чтобы минимизировать его последствия. При этом система подает водителю визуальные и звуковые сигналы. В то же время, лампы аварийной сигнализации автомобиля быстро мигают, чтобы предупредить транспортных средства позади автомобиля и уменьшить риск столкновения сзади.

Торможение также обеспечивает определенную степень защиты от потенциальных рисков, связанных с поворотами на перекрестках. При повороте на перекрестке при скорости автомобиля в пределах рабочего диапазона системы: если в ограниченном диапазоне обнаружен риск столкновения со встречным транспортом или пешеходами, система применит торможение и замедление, чтобы минимизировать степень столкновения; автомобиль подаст визуальный и звуковой сигналы для предупреждения водителя; аварийные сигнальные огни автомобиля замигают, чтобы предупредить автомобили сзади и снизить риск столкновения с ним. При повороте на перекрестке скорость транспортного средства находится в пределах рабочего диапазона системы. Если в пределах ограниченного диапазона обнаруживается опасность столкновения со встречным транспортным средством или пешеходом, система затормозит и снизит скорость, чтобы свести к минимуму вероятность столкновения, а также подаст визуальный и звуковой сигнал, и сигнализация для оповещения водителя, в то время как аварийные сигнальные огни быстро замигают, напоминая об этом заднему автомобилю и снижая риск столкновения с задним автомобилем. Система может обнаруживать движущихся навстречу пешеходов и транспортные средства в ограниченном диапазоне (например, легковые и грузовые автомобили, автобусы и т.д.). Следующие аварийные сообщения подаются при нахождении системы в рабочем состоянии:

- › На комбинации приборов и в виде текстового сообщения.
- › Звуковое предупреждение.

## Предупреждение

- › Система автоматического экстренного торможения работает в диапазоне скоростей 5-150 км/ч.
- › Активная система помощи при торможении — вспомогательная функция, срабатывающая при угрозе столкновения. В целях безопасности категорически запрещается проверять работу активной системы помощи при торможении, сознательно двигаясь навстречу пешеходам, велосипедистам и автомобилям.
- › Система автоматического экстренного торможения является вспомогательной функцией при столкновении и не предназначена для полного предотвращения столкновений. Система может лишь минимизировать последствия фронтального столкновения посредством снижения скорости движения в пределах ограниченных возможностей автомобиля при возникновении риска столкновения.

Во избежание получения серьезных травм или нанесения повреждений водителю не рекомендуется полностью полагаться на активную систему помощи при торможении.

- › Активная система помощи при торможении ограничена рядом факторов и не может заменить оперативное торможение самим водителем. В то же время система не может выполнять функции при любых условиях вождения, окружающей среде, погоде и дорожных условиях. Система может подавать аварийные сигналы или осуществлять торможение, когда этого не требуется, или не подавать аварийные сигналы и не тормозить, когда это требуется. Во время поездки водитель должен быть максимально сконцентрированным и быть готовым затормозить и (или) использовать рулевое управление во избежание столкновений. Во избежание или для уменьшения последствий столкновения не полагайтесь только на активную систему помощи при торможении.
- › Активная система помощи при торможении не отменяет требования в отношении соблюдения безопасной дистанции между автомобилем и пешеходами, велосипедистами и транспортными средствами, находящимися перед автомобилем. Не допускайте слишком близкого приближения к этим объектам или агрессивного вождения.
- › При выключенной активной системе помощи при торможении автомобиль не будет подавать предупредительные сигналы или применять торможение, даже если обнаружит потенциальную опасность, поэтому рекомендуется не выключать эту функцию. Функция будет вновь включена после следующего включения питания.

## Предупреждение

Следующие условия (в том числе) могут привести к несрабатыванию, прерыванию торможения или его замедлению активной системой помощи при торможении:

- › Селектор переключения передач находится в положении R.
- › Электронная система стабилизации выключена или ее функции ограничены.
- › Ограниченность функции торможения (например, слишком холодные, горячие или мокрые детали тормозной системы; отсутствие надлежащего обслуживания автомобиля; чрезмерный износ тормозов и шин; не соответствующий требованиям уровень давления в шинах).

- › Ограниченность диапазона обнаружения или неисправность датчика (например, датчик заслонен, его поверхность загрязнена и т. д.).
- › Водитель не пристегнут ремнем безопасности.
- › Передние двери открыты.
- › Водитель уже нажал педаль тормоза.
- › Педаль акселератора нажата сильно или резко.
- › Водитель выполняет крутой поворот.
- › Выполняется поворот на перекрестке, когда сигнал поворота не включен в соответствии с правилами дорожного движения.
- › С момента срабатывания активной системы помощи при торможении прошло менее 20 секунд.
- › Другие транспортные средства, велосипедисты или пешеходы впереди не обнаружены.
- › Осуществляется движение по обледенелым, скользким, гравийным или пустынным дорогам.

## ⚠ Предупреждение

- › Включенная активная система помощи при торможении может не снизить скорость автомобиля до полной остановки. Если система прерывает торможение, водитель должен быть готов взять управление автомобилем на себя.
- › Если водитель нажмет педаль газа, педаль тормоза или использует рулевое управление, когда автомобиль находится в режиме экстренного торможения, произойдет выход из функции экстренного торможения. Водитель должен быть готов взять на себя управление автомобилем.
- › Система автоматического экстренного торможения автоматически и быстро опускает педаль тормоза при автоматическом экстренном торможении. Во избежание получения травм запрещается ставить ногу под педаль тормоза. Также запрещается помещать под педаль тормоза какие-либо предметы, которые могут препятствовать торможению.
- › Функция предупреждения активной системы помощи при торможении предназначена только для информирования водителя и не освобождает его от необходимости следить и оценивать ситуацию на дороге. Если система выдает визуальный текстовый и графический, звуковой сигнал тревоги, необходимо немедленно принять меры по предотвращению столкновения для устранения потенциального риска. Не полагайтесь на систему помощи при торможении для остановки автомобиля.

- › Активная система помощи при торможении предназначена для обеспечения безопасности вождения. Работа системы зависит от ряда факторов, поэтому не отвлекайтесь, соблюдайте действующие нормы и правила дорожного движения, а также соблюдайте осторожность при управлении автомобилем. Водитель всегда несет основную ответственность за безопасность вождения.

## ⚠ Предупреждение

Следующие действия могут привести к тому, что активная система помощи при торможении не подаст сигнал тревоги или сигнал тревоги будет прерван, включая, помимо прочего:

- › Система автоматического экстренного торможения может не подать сигнал тревоги при нажатии на тормоз водителем.
- › Система автоматического экстренного торможения может не подать сигнал тревоги или сигнал тревоги может прерваться, если водитель сильно или резко нажимает на педаль газа.
- › Система автоматического экстренного торможения может не подавать сигнал тревоги или сигнал тревоги может прерываться, когда водитель резко поворачивает рулевое колесо.

## ⚠ Предупреждение

На функции активной системы помощи при торможении могут оказывать воздействие объекты, которые ограничивают работу данной системы или делают ее нефункциональной. Такие объекты включают следующее, помимо прочего:

- › Встречные автомобили и мотоциклы.
- › Автомобили или мотоциклы, пересекающие дорогу.
- › Автомобили и мотоциклы, припаркованные поперек движения, наискосок или в противоположном направлении.
- › Специальные транспортные средства, такие как тракторные прицепы, автобетоносмесители и т.д.
- › Бытовые средства переноски и перемещения (например, детские коляски, дорожные чемоданы, тележки, инвалидные кресла и т.д.).
- › Необычные средства передвижения (например, конные экипажи, повозки с крупным скотом и т.д.).
- › Светофоры, предупреждающие знаки, дорожные заграждения (конусы и т.д.)
- › Мусорные баки, картонные коробки, тюки.
- › Стены, камни, обочины дорог.
- › Летящие или падающие объекты.

- › Животные.
- › Прочие объекты, не относящиеся к транспортным средствам.

## ⚠ Предупреждение

Способность обнаружения у соответствующих камер активной системы помощи при торможении ограничена, в связи с чем в следующих случаях (в том числе) могут возникать необязательные сигналы тревоги и торможения или пропущенные сигналы тревоги и торможения:

- › Высокая скорость движения автомобиля, при которой система может не идентифицировать неподвижные цели.
- › Транспортное средство, совершившее маневр на близком расстоянии перед впереди идущим автомобилем (особенно это относится к автобусам, грузовикам и т. д.).
- › Высокая скорость движения автомобиля, при которой система может не идентифицировать неподвижные цели.
- › При движении по скользким, извилистым дорогам или на склонах.
- › При появлении впереди автомобиля с прицепом, тягача, автобетоносмесителя, транспортного средства нестандартной формы.
- › Загрязнения или наклейки на ветровом стекле, блокирующие обзор камеры.
- › При ограничении видимости погодными условиями (туман, пыль, дождь, снег, песчаная буря и т. д.).
- › При движении в темноте (например, на расвете или в сумерках, ночью, в туннеле и т. д.).
- › Если цвет обнаруженного объекта практически совпадает с цветом окружающей среды.
- › Когда на камеру попадает яркий свет либо при внезапном изменении силы освещения.
- › В случае внезапного изменения яркости окружающей среды (например, внезапный сильный свет, задний свет при въезде в туннель или выезде из туннеля).
- › При ограниченной возможности обнаружения камер. (стр. 65)

## ⚠ Предупреждение

Вышеуказанные предупреждения, напоминания и ограничения не исчерпывают всех ситуаций, которые могут повлиять на нормальную работу активной системы помощи при торможении. Другие факторы также могут препятствовать работе этой системы. Водитель должен оставаться сосредоточенным, постоянно следить за дорожной обстановкой и быть готовым принять меры по предотвращению столкновения. Во избежание или для уменьшения последствий столкновения не полагайтесь только на активную систему помощи при торможении.

## Уровень расстояния между участниками движения для предупреждения о лобовом столкновении

Поддерживаются 3 уровня:

- › [Низкий]: Система подает предупреждающий сигнал, когда автомобиль приближается к пешеходам или автомобилям, находящимся перед ним.
- › [Стандартный]: Система подает предупреждающий сигнал, когда расстояние между автомобилем и пешеходами, или автомобилями, находящимися перед ним, достигнет установленного в системе нормального значения.
- › [Высокий]: Система подает предупреждающий сигнал, когда автомобиль находится на большом расстоянии от пешеходов или автомобилей, находящихся перед ним.

## Интеллектуальное прохождение поворотов

Если данная функция включена, она будет соответствующим образом снижать скорость автомобиля, если он входит в поворот на слишком высокой скорости во время движения.

## ⚠ Предупреждение

- › При входе в поворот, выходе из него или во время поворота система может своевременно не обнаружить впереди идущий по той же полосе автомобиль, в таком случае возможно запоздалое торможение. Водитель должен быть внимателен и готов в любой момент взять под контроль управление автомобилем.
- › При движении по изгибу дороги система может ошибочно определять автомобили, движущиеся по другой полосе, что может привести к излишнему торможению.

- › Если при движении по дороге с крутыми поворотами (по извилистой дороге) впереди идущий автомобиль выходит из зоны обнаружения датчика, это может привести к внезапному прибавлению скорости, водитель должен быть внимателен и готов в любой момент взять под контроль управление автомобилем.

## Система мониторинга слепых зон

Система контроля слепых зон с помощью датчиков, расположенных по обеим сторонам заднего бампера, может распознать находящиеся сзади или на соседней полосе автомобили. Если существует риск столкновения, система подает предупреждающий сигнал, чтобы напомнить водителю о необходимости соблюдения безопасного движения.

На центральном дисплее выберите [Автомобиль] → [Ассистенты] → [Система мониторинга слепых зон], чтобы произвести соответствующие настройки.

### ⚠ Предупреждение

В некоторых ситуациях система может не срабатывать или срабатывать некорректно. Например:

- › Если объект не движется (автомобиль, пешеход и т. д.)
- › Во время дождя, снегопада и при иных неблагоприятных погодных условиях.
- › При движении на крутых поворотах, склонах, по очень широким или очень узким дорогам.

### **i** Полезная информация

- › Поддерживайте чистоту зон по краям заднего бампера. Здесь не должно быть наклеек, льда, снега, грязи и прочих посторонних предметов, которые могут помешать нормальной работе датчиков.
- › Неправильное техническое обслуживание или переоборудование автомобиля могут вызвать смещение датчиков и нарушить нормальную работу системы мониторинга задней и боковых зон. Поэтому рекомендуем обращаться за техническим обслуживанием и ремонтом автомобиля в официальные сервисные центры.
- › При буксировке другого автомобиля необходимо выключать систему контроля слепых зон.

## Лампы предупреждающей сигнализации



5228AG1A51AB

Лампы предупреждающей сигнализации расположены на поверхности левого и правого наружных зеркал заднего вида.

### ⚠ Предупреждение

Запрещено наклеивать что-либо на индикатор, поскольку это может препятствовать оповещению системы.

## Помощь при смене полосы движения

Если при движении со скоростью более 12 км/ч система обнаружит автомобиль, находящийся в слепой зоне наружного зеркала заднего вида или приближающийся сзади по соседней полосе, загорится соответствующий предупреждающий индикатор. Если при этом водитель включит указатель поворота в соответствующую сторону, индикатор замигает и раздастся звуковое предупреждение, информирующее об опасности при смене полосы.

## Предупреждение об опасности при открытии дверей

После остановки автомобиля система отслеживает приближающиеся по двум соседним полосам автомобили, велосипеды и другие объекты. Когда двери автомобиля открываются и возникает опасность столкновения, загорается лампа аварийной сигнализации на соответствующей стороне. Если при этом водитель или пассажир все же продолжат открывать соответствующую дверь, световой аварийный сигнал перейдет в режим мигания и прозвучит звуковое предупреждение, информирующее об опасности. Функция предупреждения об опасности открытия дверей будет работать корректно только в следующих ситуациях:

- › Нахождение питания в режиме ON.
- › В течение 3 минут после переключения питания из режима ON в режим OFF.



## **i** Полезная информация

Если установленное время функции задержки энергосбережения меньше 3 минут, она будет выполнена в соответствии с настройками задержки энергосбережения.

## Предупреждение о наезде сзади

Когда система обнаруживает, что сзади быстро приближается другое транспортное средство и существует риск столкновения, левый и правый указатели поворота начинают быстро мигать, напоминая водителю движущегося сзади транспортного средства о необходимости соблюдения правил безопасного вождения; при этом на комбинации приборов появляется сообщение и раздается звуковой предупреждающий сигнал, сообщающий водителю о приближении опасного объекта.

## Предупреждение/торможение при выезде задним ходом

Система помощи при выезде задним ходом

Если функция активирована, то при движении задним ходом система предупредит водителя об опасности столкновения с движущимся транспортным средством в слепой зоне наружных зеркал заднего вида, напоминая о необходимости безопасного движения.

Система помощи при выезде задним ходом с функцией торможения

Если после активации функции торможения при выезде задним ходом система определит риск столкновения, она его снизит, выполнив ограниченное торможение.

## **!** Внимание

В некоторых ситуациях функция помощи при выезде с парковки задним ходом будет ограничена. Например:

- » При наличии других припаркованных автомобилей или препятствий сзади автомобиля.
- » При слишком низкой или слишком высокой скорости автомобиля.
- » При резком нажатии педали акселератора.
- » При быстром вращении рулевого колеса.

## Система предупреждения о выходе из полосы движения

Система предназначена для помощи водителю при движении по скоростным и иным трассам с хорошим дорожным покрытием. С помощью камеры, установленной на ветровом стекле,

система распознает разделительную полосу на дорожном полотне и может при случайном отклонении автомобиля от полосы движения обратить на это внимание водителя для коррекции маршрута. Некоторые функции системы помогают водителю изменить траекторию движения, чтобы снизить риск столкновения.

В меню центрального дисплея [Автомобиль] → [Ассистенты] → [Предупреждение об опасности наезда сзади] можно выбрать соответствующие настройки функции.

## **!** Предупреждение

Функция помощи при движении по полосе не является полностью автоматической и не может заменить визуальный контроль, она требует внимания со стороны водителя и нахождения рук на рулевом колесе во время использования. Не допускается полностью полагаться на функцию помощи при движении по полосе.

## **!** Внимание

Система помощи движению по полосе может нормально работать только при наличии четкой дорожной разметки. В некоторых случаях она может не срабатывать или срабатывать неправильно. Например:

- » Если дорожная разметка нечеткая, нестандартная или чем-либо скрыта.
- » Если на дорожном полотне имеются объекты, которые препятствуют распознаванию разметки (например, лужи, трещины, колеи, текстовые отметки, пешеходные переходы, выступы и впадины).
- » При низкой видимости (в дождливую или снежную погоду, в туман, в темное время суток и пр.).
- » Если автомобиль подвергается воздействию сильного бокового ветра.
- » Если имеется слияние или расхождение полос.
- » Когда на камеру попадает яркий свет либо при внезапном изменении силы освещения.
- » Если ветровое стекло вокруг камеры загрязнено, обледенело, повреждено или закрыто чем-либо.
- » Если выполняется прохождение крутых поворотов или происходит движение по узким дорогам и дорогам с боковым уклоном.
- » При слишком сильном сближении с движущимся впереди автомобилем и в результате создания помех для камеры.

## **i** Полезная информация

- Если перед пересечением разметки, разграничивающей полосы движения, водитель включил указатель поворота, повернул рулевое колесо, нажал педаль акселератора или тормоза, система не будет вмешиваться в процесс управления. В таких случаях система будет считать, что водитель активно управляет автомобилем.
- Если водитель слабо удерживает рулевое колесо, система может не распознать его присутствие и на комбинации приборов появится соответствующее предупреждение.

После активации функции помощи при движении по полосе можно выбрать режим помощи.

- Предупреждение о выходе из полосы движения:  
Предупреждение водителя о непроизвольном выходе автомобиля из полосы движения и напоминание о необходимости соблюдения правил безопасного движения.

- Режим удержания в полосе: помогает водителю скорректировать положение рулевого колеса, чтобы находиться в полосе движения, когда автомобиль непроизвольно отклоняется от нее. Если коррекция не выполнена, подается предупреждающий сигнал, напоминающий водителю о необходимости соблюдения правил безопасного движения.

Если система определяет, что водитель активно управляет автомобилем, режим удержания в полосе отключается, возвращая водителю контроль над управлением.

## **i** Полезная информация

- Функция помощи при движении по полосе может работать только в том случае, когда скорость автомобиля находится в диапазоне 60-150 км/ч.
- Функция удержания в полосе не управляет автомобилем непрерывно и будет управлять им только в том случае, если обнаружит отклонение от линии полосы движения на одной из сторон полосы.
- Функция удержания в полосе имеет только функцию сигнализации и не управляет автомобилем, поэтому водителю необходимо своевременно управлять рулевым колесом, когда функция удержания в полосе подает сигнал тревоги.

После активации функции помощи при движении по полосе на комбинации приборов разграничение полосы выглядит следующим образом:

- Не отображается: означает, что система не обнаружила границы полосы движения.
- Серый цвет: означает, что система обнаружила границы полосы движения.
- Зеленый цвет: означает, что система корректирует положение рулевого колеса.
- Красный цвет и мигание: означает, что система подает сигнал предупреждения; в таком случае водителю необходимо немедленно скорректировать направление движения и вернуться на свою полосу.

## Способы предупреждений

Используется 3 типа предупреждений: [Звук], [Вибрация], [Вибрация + звук].

## Степень предупреждения

Предупреждение делится на 3 уровня: [Низкий], [Средний] и [Высокий].

## Экстренное удержание в полосе движения

После активации функции система более активно корректирует положение управляемых колес автомобиля в аварийных ситуациях, снижая риск столкновения. Например:

- Когда возникает риск столкновения с автомобилями, движущимися в соседних полосах, при смене полосы или выезде из нее.
- Когда при выезде из полосы движения или смене ее внешняя сторона полосы является обочиной.

## **⚠** Предупреждение

В некоторых случаях функция экстренного удержания в полосе движения может не срабатывать или срабатывать неправильно. Например:

- Если объект сравнительно небольшой (мотоцикл, велосипед и т. д.).
- Если объект неподвижен.
- При сильном сближении с впереди идущим автомобилем и появлении препятствия в зоне обнаружения камеры.
- При быстром приближении движущегося сзади автомобиля и появлении препятствия в зоне обнаружения датчика.

## Полезная информация

Функция возврата в полосу движения может работать только в том случае, когда скорость автомобиля находится в диапазоне 60-150 км/ч.

## Интеллектуальное уклонение

Если после включения этой функции и при активированной системе интеллектуального круиз-контроля система распознает приближающееся крупногабаритное транспортное средство (фура, грузовой автомобиль, автобус и т.д.), движущееся по соседней полосе, она будет управлять автомобилем таким образом, чтобы он уклонился от этого транспортного средства. После завершения обгона крупногабаритного транспортного средства функция возвратит автомобиль в центр выбранной полосы движения.

## Внимание

Следующие ситуации могут привести к отказу работы функции «интеллектуального уклонения»:

- › Когда система распознает, что с одной стороны находится крупногабаритное транспортное средство, а с другой стороны также находится транспортное средство или обочина дороги.
- › В темное время суток, во время сильного тумана, дождя, снегопада и при иных неблагоприятных погодных условиях.
- › При движении автомобиля по извилистой дороге.

## Полезная информация

Функция «интеллектуального уклонения» может работать только в том случае, когда скорость автомобиля находится в диапазоне 60-140 км/ч.

## Дорожные знаки

Функция информирования о дорожных знаках распознает дорожные знаки с помощью камеры на ветровом стекле и отображает их на комбинации приборов, помогая водителю управлять автомобилем.

В меню центрального дисплея [Автомобиль] → [Ассистенты] → [Дорожные знаки] можно выбрать соответствующие настройки функции.

## Распознавание дорожных знаков

После активации функции распознавания дорожных знаков система сможет распознавать дорожные знаки и уведомлять о них водителя, отображая информацию на комбинации приборов.

## Ограничение скорости круиз-контроля

После включения функции распознавания дорожных знаков можно включить функцию ограничения скорости круиз-контроля.

Если во время движения система распознает знак ограничения скорости значением  $\geq 30$  км/ч, она запросит у водителя, следует ли привести текущую крейсерскую скорость в соответствие с ограничением скорости, и после подтверждения нажатием кнопки [CRUISE] на левой стороне рулевого колеса система автоматически приведет текущую скорость круиз-контроля в соответствие со значением ограничения.

## Предупреждение о превышении скорости

После включения функции распознавания дорожных знаков можно включить функцию предупреждения о превышении скорости. Если после распознавания знака ограничения скорости водитель превысил скорость, система подаст предупреждающий сигнал, уведомляя о необходимости как можно быстрее снизить скорость до возвращения ее в требуемый диапазон.

## Чувствительности системы предупреждения о превышении скорости

Можно установить время подачи предупреждающего сигнала о превышении скорости в соответствии с предпочтениями водителя.

- › При установке значения 0: система подаст предупреждающий сигнал, как только автомобиль достигнет установленного ограничения скорости.
- › При установке значения больше 0: система подаст предупреждающий сигнал, когда скорость автомобиля превысит установленное ограничение скорости.
- › При установке значения меньше 0: система подаст предупреждающий сигнал, когда скорость автомобиля начнет приближаться к значению ограничения скорости.

После того, как скорость автомобиля достигнет суммы значения ограничения скорости на дорожном знаке и установленного значения чувствительности, система подаст предупреждающий сигнал, если скорость автомобиля увеличится еще на 5 км/ч.

## ⚠ Предупреждение

- › Функция распознавания дорожных знаков используется только для напоминания водителю о необходимости обращать внимание на дорожные знаки. Она не может использоваться во всех ситуациях и вместо водителя оценивать информацию о скоростных ограничениях на дороге.
- › Водитель в любом случае несет ответственность за безопасность автомобиля, должен осторожно управлять им и соблюдать соответствующие требования законодательства и правила дорожного движения.

## ⚠ Внимание

Функция может нормально работать, только если знаки ограничения скорости четко различимы. В некоторых случаях она может не срабатывать или срабатывать неправильно. Например:

- › Если дорожный знак выцвел.
- › Если дорожный знак расположен на повороте.
- › Если дорожный знак расположен под неправильным углом.
- › Если дорожный знак качается или поврежден.
- › Если дорожный знак полностью или частично скрыт.
- › Если дорожный знак полностью или частично покрыт льдом, снегом, инеем, пылью и т. д.
- › Если дорожный знак расположен слишком далеко или автомобиль движется на слишком большой скорости.
- › Если дорожный знак или предупреждение об ограничении скорости расположены на поверхности дорожного полотна.
- › При плохой видимости (например, в дождливую или снежную погоду, туман, темное время суток).
- › Если на камеру попадает яркий свет либо внезапно изменяется сила освещения.
- › Если ветровое стекло вокруг камеры загрязнено, обледенело, повреждено или закрыто чем-либо.
- › При слишком сильном сближении с движущимся впереди автомобилем и в результате создания помех для камеры.

## ℹ Полезная информация

- › Единица измерения скорости, распознаваемой системой, соответствует единице измерения скорости на комбинации приборов автомобиля.
- › Если один знак отображает несколько значений ограничения скорости, система покажет наибольшее из них.
- › Система отображает только максимально допустимую скорость на текущей полосе движения. Пожалуйста, ориентируйтесь на фактический скоростной режим на текущем участке дороги.
- › При выполнении поворота система может не распознать знак ограничения скорости.

## Система адаптивного круиз-контроля

На автомагистрали с низкой интенсивностью движения система адаптивного круиз-контроля позволяет автомобилю двигаться на заданной скорости без нажатия педали акселератора. Когда система обнаруживает, что скорость движущегося впереди автомобиля меньше установленной скорости круиз-контроля, автомобиль начнет следовать за другим автомобилем на установленном безопасном расстоянии.

## ⚠ Предупреждение

- › Система адаптивного круиз-контроля представляет собой лишь вспомогательный инструмент. Она не может выполнять оценку состояния дороги и дорожной обстановки вместо водителя и тем более не может осуществлять управление автомобилем вместо водителя. Водитель в любом случае несет ответственность за безопасность автомобиля, должен сохранять концентрацию и управлять автомобилем с осторожностью.
- › Неправильное использование системы адаптивного круиз-контроля может привести к аварии.
- › Систему адаптивного круиз-контроля можно использовать только в хороших погодных условиях при движении по свободным трассам.
- › Не рекомендуется использовать систему адаптивного круиз-контроля в городе, на извилистых, узких, скользких дорогах, во время дождя и при иных неблагоприятных погодных условиях.
- › Не рекомендуется использовать систему адаптивного круиз-контроля при движении на уклоне по следующим причинам:  
При движении на уклоне система не может поддерживать заданную скорость.

Система может оказаться не в состоянии обнаружить движущийся впереди автомобиль после того, как он преодолел вершину или основание склона, что может привести к резкому ускорению или позднему торможению.

- При буксировке других транспортных средств система адаптивного круиз-контроля не может нормально работать. В это время использовать систему запрещено.

## Кнопки управления

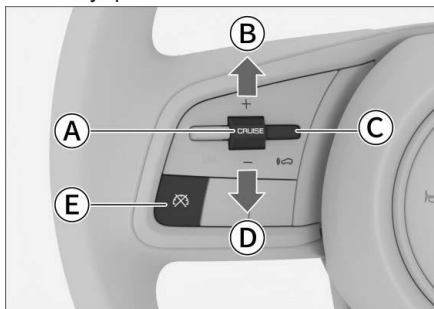

F0A2AC384095

- A Активация режима круиз-контроля [CRUISE]
- B Увеличение скорости круиз-контроля [+]
- C Кнопка регулирования дистанции
- D Снижение скорости круиз-контроля [-]
- E Выход из режима круиз-контроля

## Активация режима круиз-контроля

Условия активации:

- Все двери, в том числе и дверь багажного отделения, полностью закрыты.
- Водитель пристегнут ремнем безопасности.

Питание автомобиля включено, установлена передача D.

Включена электронная система стабилизации.

- Стояночный тормоз не используется.
- Скорость автомобиля менее 150 км/ч.
- Выбран режим вождения Стандарт, Эко или Спорт.

- Если во время движения выполняются условия для активации адаптивного круиз-контроля, на комбинации приборов загорается индикатор адаптивного круиз-контроля  (серый).
- Нажмите и отпустите кнопку [CRUISE] на левой стороне рулевого колеса, чтобы активировать систему адаптивного круиз-контроля, при этом на комбинации

приборов загорится индикатор адаптивного круиз-контроля  (зеленый).

## Полезная информация

Цифры на индикаторе изменяются в зависимости от установленной скорости круиз-контроля.

- Значение минимальной заданной скорости для системы адаптивного круиз-контроля составляет 30 км/ч. Если скорость автомобиля меньше 30 км/ч, система устанавливает скорость 30 км/ч; если скорость автомобиля больше 30 км/ч, система устанавливает круиз-контроль на текущей скорости.

## Регулировка скорости круиз-контроля

- Переключите кнопку [CRUISE] на левой стороне рулевого колеса вверх или вниз, а затем отпустите ее, чтобы с небольшим шагом увеличить или уменьшить скорость круиз-контроля.
- Переключите кнопку [CRUISE] на левой стороне рулевого колеса вверх или вниз и удерживайте ее, чтобы плавно увеличить или уменьшить скорость круиз-контроля; отпустите кнопку, когда будет достигнута желаемая скорость.

## Полезная информация

Автомобиль набирает установленную скорость только при условии наличия свободной дороги впереди. В противном случае автомобиль следует за движущимся впереди транспортным средством на установленной дистанции.

## Настройка уровня дистанции между автомобилями

- Нажмите кнопку  регулировки уровня дистанции на левой стороне рулевого колеса, чтобы настроить этот параметр.
- Уровень дистанции не является фиксированным значением расстояния. Значение одного и того же уровня может изменяться в зависимости от скорости движения.

## **i** Полезная информация

- › Если автомобиль находится слишком близко к едущему впереди автомобилю и не может быть достаточно замедлен автоматически с помощью круиз-контроля, система укажет, что необходимо нажать на педаль тормоза, чтобы сохранить безопасную дистанцию. Однако по причине ограничений датчиков, система не всегда может своевременно отправлять запросы на передачу управления.
- › Слишком малая установленная дистанция может привести к несвоевременному реагированию при возникновении аварийных ситуаций, Вы несете полную ответственность за установление разумной дистанции.
- › При движении по мокрой скользкой дороге необходимо выбирать дистанцию больше, чем при движении по сухой трассе.

## Выход из режима круиз-контроля

Выйти из режима круиз-контроля можно двумя способами:

- › Нажмите на педаль тормоза
- › Нажмите кнопку  выхода из режима круиз-контроля на левой стороне рулевого колеса и отпустите ее.

## **i** Полезная информация

Функция круиз-контроля автоматически отключается в следующих ситуациях:

- › Превышение скорости выше 155 км/ч.
- › Увеличение скорости при нажатой педали акселератора в течение более 15 минут.
- › Переключение на передачу N, R или P.
- › Отстегивание ремня безопасности водителя.
- › Открытие двери.
- › Включение стояночного тормоза.
- › Активация антиблокировочной тормозной системы.
- › Активация системы помощи при движении на склоне.
- › Активация электронной системы стабилизации
- › Активация антипробуксовочной системы.
- › Откатывание автомобиля назад.
- › Перегрев тормозных дисков.
- › Выключение двигателя автомобиля.

- › Переключение движения автомобиля на любой режим, отличный от Стандартного, Эко или Спортивного.

## Восстановление скорости круиз-контроля

После сброса скорости круиз-контроля во время движения нажмите на несколько секунд кнопку [CRUISE] на левой стороне рулевого колеса, а затем отпустите ее, чтобы снова активировать систему круиз-контроля.

## **i** Полезная информация

После возобновления работы круиз-контроля система устанавливает среднюю между текущей и максимальной скоростью с предыдущей поездки в качестве текущей скорости круиз-контроля.

## Функция следования за транспортным средством

Функция позволяет автоматически следовать за движущимся впереди автомобилем в диапазоне скорости 0-150 км/ч.

При движении в пробке система будет вслед за автомобилем впереди снижать скорость вплоть до остановки. При этом:

- › Если находящийся впереди автомобиль возобновляет движение в течение 30 секунд, система автоматически продолжит следование за ним.
- › Если находящийся впереди автомобиль неподвижен в течение длительного времени (от 30 секунд до 3 минут), легким нажатием на педаль акселератора можно перезапустить систему.
- › Если находящийся впереди автомобиль неподвижен более 3 минут, система автоматически активирует стояночный тормоз.
- › Если водитель откроет дверь или отстегнет ремень безопасности, система автоматически активирует стояночный тормоз.

## **i** Полезная информация

При отключении функции круиз-контроля функция следования за транспортным средством автоматически отключается.

## Интеллектуальное прохождение поворотов

Для ознакомления с функцией интеллектуального прохождения поворотов см. раздел «Помощь при движении по полосе». (стр. 70)

## Ограничения функции

Система круиз-контроля может не предпринять меры по торможению в следующих ситуациях:

- ▶ Автомобиль впереди появляется неожиданно.
- ▶ При движении на высокой скорости впереди присутствуют медленно движущиеся или стоящие автомобили.
- ▶ По той же дорожной полосе движется встречный автомобиль.
- ▶ Полосу движения пересекают другие автомобили или объекты.
- ▶ В зоне движения присутствуют пешеходы, животные, препятствия на дороге, конусы, прицепы, транспортные средства необычной формы, а также малогабаритные транспортные средства (например, велосипеды, мотоциклы и т. д.).
- ▶ Движущийся впереди автомобиль резко снижает скорость.
- ▶ Брызги воды, снега или грязи от движущихся рядом транспортных средств препятствуют корректной работе датчиков.
- ▶ Вследствие перегрузки багажного отделения передняя часть автомобиля находится в приподнятом состоянии.
- ▶ При повороте или сужении дороги.
- ▶ При малых габаритах задней части или большом дорожном просвете у движущегося впереди автомобиля.

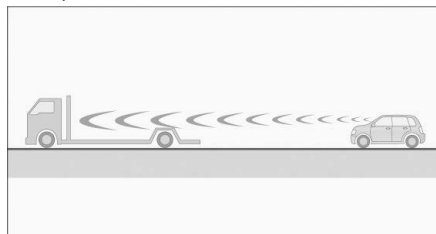

706СВЕ4С4337

- ▶ В случае возникновения нестабильности в работе рулевого колеса или по причине неустановившегося положения автомобиля на полосе движения.
- ▶ При движении в неблагоприятных погодных условиях (дождь, снег, туман, пыль и т. п.).
- ▶ При движении по крутым склонам.

## Система интеллектуального круиз-контроля

В основе системы интеллектуального круиз-контроля лежит функция адаптивного круиз-контроля, дополненная функцией помощи при движении по полосе. Когда датчик

обнаруживает границу полосы движения, система позволяет водителю удерживать автомобиль в середине полосы движения и способствует безопасному и легкому управлению автомобилем.

### ⚠ Предупреждение

Система не может правильно действовать при любых условиях движения, погодных и дорожных условиях. Способность датчиков распознавать объекты при плохой освещенности (например, ночью, в пасмурную погоду), при быстрых изменениях освещенности (например, при въезде и выезде из туннеля), при наличии больших теней на поверхности (объекты, элементы ландшафта, проецируемые на дорогу) ограничена, поэтому система не может заменить водителя при оценке дорожных условий. Водитель в любом случае несет ответственность за безопасность автомобиля, должен осторожно управлять им и соблюдать соответствующие требования законодательства и правила дорожного движения.

### ⚠ Внимание

- ▶ При использовании этой функции водитель должен держать руки на рулевом колесе и следить за дорожной ситуацией.
- ▶ Если система обнаруживает, что водитель отвлекся, устал, убрал руки с рулевого колеса на длительный период времени или что текущая обстановка не позволяет системе продолжать управление автомобилем, она предупредит водителя о необходимости взять управление автомобилем на себя. Если водитель не сможет вовремя это сделать, система будет управлять автомобилем для выполнения автоматической остановки на этой полосе.

Процесс автоматической остановки следующий: система медленно тормозит автомобиль до полной остановки, затем включает аварийную сигнализацию, переключает передачу в режим Р, активирует стояночный тормоз и автоматически набирает номер службы спасения.

## Кнопки управления

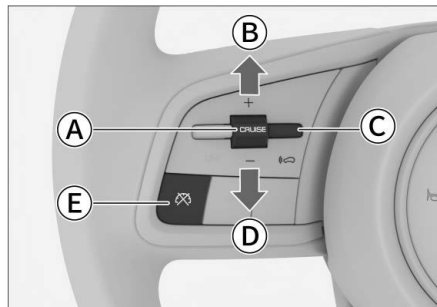

F0A2AC384095

- Ⓐ Активация режима круиз-контроля [CRUISE]
- Ⓑ Увеличение скорости круиз-контроля [+]
- Ⓒ Кнопка регулирования дистанции
- Ⓓ Снижение скорости круиз-контроля [-]
- Ⓔ Выход из режима круиз-контроля

## Активация режима круиз-контроля

Условия активации:

- › Все двери, в том числе и дверь багажного отделения, полностью закрыты.
- › Водитель пристегнут ремнем безопасности.
- › Питание автомобиля включено, установлена передача D.
- › Включена электронная система стабилизации.
- › Стояночный тормоз не используется.
- › Система определяет границу полосы.
- › Скорость автомобиля менее 150 км/ч.
- › Выбран режим вождения Стандарт, Эко или Спорт.

### **⚠ Внимание**

Если указанные условия не выполняются и система отключается, водитель должен немедленно взять на себя управление педалями тормоза и акселератора, а также рулевым колесом, чтобы контролировать скорость и направление движения автомобиля.

1. Если во время движения выполняются условия для включения системы интеллектуального круиз-контроля, индикатор  системы интеллектуального круиз-контроля на комбинации приборов загорится серым светом.
2. Дважды нажмите и отпустите кнопку [CRUISE] на левой стороне рулевого колеса, чтобы активировать систему интеллектуального круиз-контроля, при этом индикатор

 интеллектуального круиз-контроля на приборной панели загорится зеленым светом.

3. Значение минимальной заданной скорости для системы интеллектуального круиз-контроля составляет 30 км/ч. Если скорость автомобиля меньше 30 км/ч, система устанавливает скорость 30 км/ч; если скорость автомобиля больше 30 км/ч, система устанавливает круиз-контроль на текущей скорости.

## Регулировка скорости круиз-контроля

- › Переключите кнопку [CRUISE] на левой стороне рулевого колеса вверх или вниз, а затем отпустите ее, чтобы с небольшим шагом увеличить или уменьшить скорость круиз-контроля.
- › Переключите кнопку [CRUISE] на левой стороне рулевого колеса вверх или вниз и удерживайте ее, чтобы плавно увеличить или уменьшить скорость круиз-контроля; отпустите кнопку, когда будет достигнута желаемая скорость.

### **i** Полезная информация

Автомобиль набирает установленную скорость только при условии наличия свободной дороги впереди. В противном случае автомобиль следует за движущимся впереди транспортным средством на установленной дистанции.

## Настройка уровня дистанции между автомобилями

- › Нажмите кнопку  регулировки уровня дистанции на левой стороне рулевого колеса, чтобы настроить этот параметр.
- › Этот параметр не является фиксированной величиной. Значение одного и того же уровня может изменяться в зависимости от скорости движения.



## **i** Полезная информация

- › Слишком малая установленная дистанция может привести к несвоевременному реагированию при возникновении аварийных ситуаций. Водитель несет полную ответственность за установление разумной дистанции.
- › При движении по мокрой скользкой дороге необходимо выбирать дистанцию больше, чем при движении по сухой трассе.

## Выход из режима круиз-контроля

Выйти из режима круиз-контроля можно двумя способами:

- › Нажмите на педаль тормоза
- › Нажмите кнопку  выхода из режима круиз-контроля на левой стороне рулевого колеса и отпустите ее.

## **⚠** Предупреждение

После отключения интеллектуального круиз-контроля автомобиль не будет управляться системой круиз-контроля. Водитель должен немедленно взять на себя управление рулевым колесом, педалью акселератора и педалью тормоза, чтобы избежать возникновения опасной ситуации.

## **i** Полезная информация

Если водитель прикладывает большое усилие к рулевому колесу или поворачивает его в противоположном направлении, он временно перехватывает управление рулевым колесом, функция интеллектуального круиз-контроля в поперечном направлении временно блокируется, выполняется только продольное управление, и управление переходит в режим адаптивного круиз-контроля. После того как водитель прекратит управление рулевым колесом, система интеллектуального круиз-контроля автоматически активируется снова.

## **i** Полезная информация

Функция круиз-контроля автоматически отключается в следующих ситуациях:

- › Превышение скорости автомобиля более 15 км/ч.
- › Увеличение скорости при нажатой педали акселератора в течение более 15 минут.
- › Отключение круиз-контроля происходит после превышения времени в 5 минут.
- › Переключение на передачу N, R или P.
- › Отстегивание ремня безопасности водителя.

- › Открытие двери.
- › Включение стояночного тормоза.
- › Активация антиблокировочной тормозной системы.
- › Активация системы помощи при движении на склоне.
- › Активация электронной системы стабилизации.
- › Активация антипробуксовочной системы.
- › Откатывание автомобиля назад.
- › Перегрев тормозных дисков.
- › Выключение двигателя автомобиля.
- › Переключение движения автомобиля на любой режим, отличный от Стандартного, Эко или Спортивного.

## Восстановление скорости круиз-контроля

После сброса скорости круиз-контроля во время движения, если текущая скорость ниже ранее установленной, нажмите на несколько секунд кнопку [CRUISE] на левой стороне рулевого колеса, затем отпустите ее, чтобы восстановить скорость круиз-контроля. В этот момент снова дважды последовательно нажмите кнопку [CRUISE] на левой стороне рулевого колеса, чтобы активировать систему интеллектуального круиз-контроля.

Если во время движения скорость круиз-контроля была сброшена, а текущая скорость автомобиля превышает ранее установленную скорость круиз-контроля, предыдущую установленную скорость восстановить нельзя. В этом случае снова дважды последовательно нажмите кнопку [CRUISE] на левой стороне рулевого колеса, чтобы активировать систему интеллектуального круиз-контроля с текущей скоростью.

## **⚠** Внимание

При определенных обстоятельствах функция интеллектуального круиз-контроля может не работать или работать некорректно. Например:

- › Если отсутствуют линии дорожной разметки или если линии дорожной разметки с обеих сторон являются нечеткими, линии разграничения полос являются нестандартными или чем-либо скрыты.
- › Если на дорожном полотне имеются объекты, которые препятствуют распознаванию разметки (например, лужи, трещины, колеи, текстовые отметки, выступы и впадины).

## ⚠ Внимание

- › При плохой видимости (например, в дождливую или снежную погоду, туман, темное время суток).
- › Если автомобиль подвергается воздействию сильного бокового ветра.
- › При слиянии или расхождении полос, а также нечетком разделении полос, например, на перекрестках, съездах с автомагистрали, в зонах ожидания и т. д.
- › Когда на камеру попадает яркий свет либо при внезапном изменении силы освещения.
- › Если ветровое стекло вокруг камеры загрязнено, обледенело, повреждено или закрыто чем-либо.
- › Вождение на крутых поворотах или узких дорогах.
- › При слишком сильном сближении с движущимся впереди автомобилем и в результате создания помех для камеры.

## Функция следования за транспортным средством

Эта функция позволяет автомобилю следовать за другим автомобилем в диапазоне скорости 0-150 км/ч.

При движении в пробке система будет вслед за автомобилем впереди снижать скорость вплоть до остановки. При этом:

- › Если движущийся впереди автомобиль возобновляет движение в течение 3 секунд, система автоматически продолжит следование за ним.
- › Если находящийся впереди автомобиль неподвижен в течение длительного времени (от 3 секунд до 3 минут), легким нажатием на педаль акселератора можно перезапустить систему.
- › Если находящийся впереди автомобиль неподвижен более 3 минут, система автоматически активирует стояночный тормоз.
- › Если водитель откроет дверь или отстегнет ремень безопасности, система автоматически активирует стояночный тормоз.

## i Полезная информация

При отключении функции круиз-контроля функция следования за транспортным средством автоматически отключается.

## Функция интеллектуального уклонения

Для получения информации о функции интеллектуального уклонения см. раздел

«Помощь при движении по полосе». (стр. 74)

## Ограничения функции

Система круиз-контроля может не предпринять меры по торможению в следующих ситуациях:

- › Автомобиль впереди появляется неожиданно.
- › Присутствуют транспортные средства, движущиеся навстречу или поперек движения, а также тихоходные транспортные средства.
- › По той же дорожной полосе движется встречный автомобиль.
- › Полосу движения пересекают другие автомобили или объекты.
- › В зоне движения присутствуют пешеходы, животные, препятствия на дороге, конусы, прицепы, транспортные средства необычной формы, а также малогабаритные транспортные средства (например, велосипеды, мотоциклы и т. д.).
- › Движущийся впереди автомобиль резко снизил скорость.
- › Брызги воды, снега или грязи от движущихся рядом транспортных средств препятствуют корректной работе датчиков.
- › Если вследствие перегрузки багажного отделения передняя часть автомобиля находится в приподнятом состоянии.
- › При повороте или сужении дороги.
- › При малых габаритах задней части или большом дорожном просвете у движущегося впереди автомобиля.

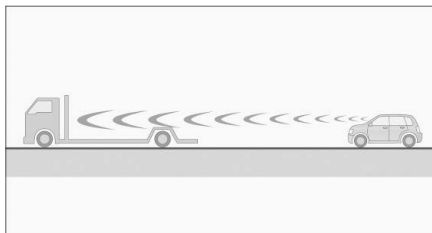

706CBE4C4337

- › В случае возникновения нестабильности в работе рулевого колеса или по причине неустановившегося положения автомобиля на полосе движения.
- › При движении в неблагоприятных погодных условиях (дождь, снег, туман, пыль и т. п.).
- › При движении по крутым склонам.

# Ограничитель скорости

## Описание функции

Ограничитель скорости предназначен для управления автомобилем на участке с ограничением скорости. Когда установлен верхний предел скорости, система ограничивает скорость движения и поддерживает ее ниже установленного значения, чтобы избежать штрафов за превышение скоростного режима.

### ⚠ Предупреждение

- Данная функция является лишь вспомогательным средством, и в любом случае Вы несете ответственность за безопасность автомобиля и всегда должны следить за безопасностью при вождении.
- Если ограничитель скорости не используется, выключите его во избежание его случайного срабатывания.

### **i** Полезная информация

При движении вниз по склону скорость автомобиля может увеличиться и превысить верхний предел, поэтому при необходимости нажмите на педаль тормоза для снижения скорости.

## Расположение кнопок

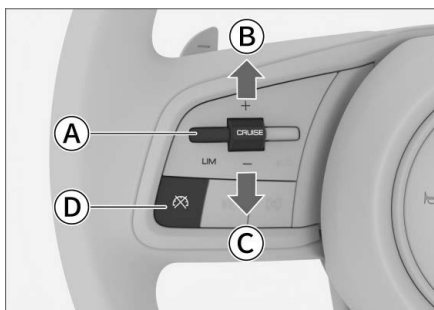

42F9D199B3D0

- A Включение/выключение системы (LIM)
- B Восстановление/увеличение заданной скорости (+)
- C Установка скорости/снижение установленной скорости (-)
- D Сброс заданной скорости

## Включение системы

В режиме ON выключателя питания нажмите кнопку [LIM], при этом на комбинации приборов загорится индикатор функции ограничителя скорости, указывая на включение функции.

### **i** Полезная информация

Функция ограничения скорости и система круиз-контроля не могут быть включены одновременно. При включении одной функции другая (если она включена) автоматически выключается.

## Установка скорости движения автомобиля

Когда функция ограничения скорости включена, переведите кнопку [CRUISE] в положение [-], после чего текущая скорость будет установлена как максимальное значение. На комбинации приборов будет отображаться установленный верхний предел скорости, что указывает на активацию функции ограничения скорости.

### **i** Полезная информация

Минимальная скорость, устанавливаемая для ограничителя скорости, составляет 30 км/ч.

- Когда скорость автомобиля будет меньше 30 км/ч, система по умолчанию принимает значение 30 км/ч в качестве исходного предела скорости.
- Когда скорость автомобиля превышает 30 км/ч, система использует текущую скорость автомобиля в качестве исходного предела скорости.

## Регулировка заданной скорости

Способы регулирования заданного предела скорости:

- Переведите кнопку [CRUISE] вверх или вниз в положение [+] или [-], а затем отпустите ее, чтобы с небольшим шагом увеличить или уменьшить предел скорости.
- Переведите кнопку [CRUISE] вверх или вниз в положение [+] или [-] и удерживайте, чтобы плавно увеличить или уменьшить предел скорости. Отпустите кнопку, когда будет достигнуто желаемое значение предела скорости.

## Временное превышение установленной скорости

Если требуется временно превысить заданный предел скорости, сильно нажмите на педаль акселератора. Когда скорость превысит заданный предел, значение предела, отображаемое на приборах, начнет мигать, сопровождаемое звуковым сигналом в течение некоторого времени. Когда скорость снова опустится ниже заданного предела, предупреждение отключится, и функция ограничения скорости восстановится.

## Временная отмена заданной скорости

Нажмите кнопку  выхода из режима круиз-контроля на левой стороне рулевого колеса, чтобы временно сбросить установленный верхний предел скорости.

После временной отмены заданного предела скорости система не выключится. На комбинации приборов продолжит гореть индикатор  ограничителя скорости.

## Восстановление заданной скорости

Функция ограничения скорости не выключается после временной отмены заданного предела скорости.

- › Если текущая скорость ниже верхнего предела скорости до его отмены, переведите кнопку [CRUISE] вверх в положение [+], и верхний предел скорости, установленный до его отмены, будет автоматически восстановлен.
- › Если текущая скорость превышает верхний предел скорости до его отмены, переведите кнопку [CRUISE] вверх в положение [+], чтобы установить текущую скорость в качестве верхнего предела.

## Выключение системы

Нажатие кнопки [LIM] выключает систему и отменяет установленный ранее заданный предел скорости, индикатор  ограничителя скорости на комбинации приборов гаснет.

## Описание системы

Интеллектуальная система «старт-стоп» помогает экономично расходовать топливо и сокращать объем выбросов углекислого газа.

Интеллектуальная система «старт-стоп» автоматически выключает двигатель, когда автомобиль неподвижен (например, перед красным сигналом светофора). Когда необходимо продолжить движение, происходит быстрый автоматический запуск двигателя.

## Включение/выключение системы

Когда питание установлено в режим ON, можно включить или выключить интеллектуальную функцию «старт-стоп» в меню [Автомобиль] → [Вождение] центрального дисплея.

### **Внимание**

При преодолении водного участка отключите интеллектуальную систему «старт-стоп».

## Способ использования

### **Полезная информация**

Нормальная работа интеллектуальной системы «старт-стоп» возможна только при соблюдении следующих условий:

- › Капот автомобиля закрыт.
  - › Дверь водителя закрыта.
  - › Водитель пристегнут ремнем безопасности.
  - › Скорость движения автомобиля после остановки превысила 10 км/ч.
- › При движении на передаче D сильно нажмите на педаль тормоза, чтобы остановить автомобиль. Не отпускайте педаль тормоза, чтобы автоматически выключить двигатель.
- › После того, как двигатель был автоматически выключен, отпустите педаль тормоза, и двигатель автоматически включится.

### **Полезная информация**

- › Если двигатель выключен, и при этом активен стояночный тормоз или функция автоматического удержания автомобиля, то при отпускании педали тормоза двигатель не будет запускаться автоматически.
- › Когда двигатель выключен, нажмите на педаль акселератора или включите любой режим, кроме режимов N и P, и двигатель запустится автоматически.

## Функции безопасности системы

В следующих случаях двигатель автоматически не выключится:

- › Низкая температура охлаждающей жидкости двигателя, недостаточная для нормальной работы интеллектуальной системы «старт-стоп».
- › Режим работы системы климат-контроля не позволяет автоматически остановить двигатель.
- › Заряд, напряжение и мощность 48-вольтовой аккумуляторной батареи ниже установленного предела.
- › Рабочий режим автоматической коробки передач не допускает автоматического отключения двигателя.
- › Слишком большой угол поворота рулевого колеса.
- › Большая высота над уровнем моря.
- › Большой уклон дороги.
- › При движении в режиме повышенной проходимости, который не допускает остановку.
- › Когда включены некоторые системы, которые не позволяют остановить двигатель. Например, если активирована система помощи при движении на спуске.

В перечисленных ниже случаях выключенный автоматически двигатель не включится автоматически. Включить его можно будет только с помощью выключателя питания.

- › Открыта дверь со стороны водителя.
- › Открывание крышки капота.
- › Отстегнут ремень безопасности водителя.

В перечисленных ниже случаях выключенный автоматически двигатель включится автоматически.

- › Отключение вручную интеллектуальной системы «старт-стоп».
- › Автомобиль скатывается со склона со скоростью более 3 км/ч.
- › Заряд 12-вольтовой аккумуляторной батареи ниже установленного предела.

- › Заряд, напряжение и мощность 48-вольтовой аккумуляторной батареи ниже установленного предела.
- › Режим работы системы климат-контроля требует автоматического запуска двигателя.
- › При вращении рулевого колеса.
- › При переключении на режим повышенной проходимости, который не допускает остановку.
- › При переключении с передачи D на передачу M или R.

## **Внимание**

- › Запрещается самостоятельно заменять или снимать 12-вольтовую аккумуляторную батарею. При необходимости замены аккумуляторной батареи обратитесь в сервисный центр. В противном случае можно повредить датчик аккумуляторной батареи, и система не сможет нормально функционировать.
- › Запрещено самостоятельно заменять или снимать 48-вольтовую батарею. При необходимости замены аккумуляторной батареи обратитесь в сервисный центр.
- › Если автомобиль не может запуститься из-за недостатка заряда 12-вольтовой батареи, можно использовать метод «прикуривания».

Если у Вас нет возможности использовать стороннюю аккумуляторную батарею, то во избежание отказа интеллектуальной системы «старт-стоп» рекомендуем Вам использовать электрогенератор для зарядки аккумулятора.

# Система контроля давления в шинах (TPMS)

## Описание системы

Система контроля давления в шинах (TPMS) в реальном времени отслеживает давление в шинах и их температуру. При отклонении от нормальных параметров она подает сигнал, информируя водителя, что необходимо принять соответствующие меры, и таким образом предупреждает аварию.

### ⚠ Внимание

- Использование очистителей карбюратора, наполнителей шин и других методов обслуживания шин может повредить датчик давления в шинах и привести к неправильной работе TPMS.
- Система TPMS может работать неправильно, если на автомобиле установлены неоригинальные шины.
- Датчик давления в шине установлен рядом с воздушным вентилем внутри шины. Для ремонта или замены шины обратитесь в сервисный центр, чтобы не допустить повреждения датчика давления, поскольку это может привести к неправильной работе системы TPMS.
- При установке цепей противоскольжения или колесных чехлов система TPMS может работать некорректно.
- В результате воздействия радиопомех система TPMS может работать некорректно.

### i Полезная информация

- Система TPMS не отменяет необходимости в регулярном обслуживании шин. Даже если система TPMS не подает предупреждающих сигналов, необходимо регулярно проверять шины и давление в них.
- На давление воздуха в шинах влияют нагрев при движении, условия окружающей среды и длительность поездки. Обычно оно колеблется на уровне 30 кПа, это нормальное явление.
- Система TPMS не может отслеживать давление в шине запасного колеса.



## Функция контроля



01BBV90796D1

Нажмите кнопку  переключения комбинации приборов/мультимедийной системы на рулевом колесе, чтобы переключить управление кнопками на правой стороне рулевого колеса на комбинацию приборов.

### i Полезная информация

Если на комбинации приборов горит , это означает, что кнопки на правой стороне рулевого колеса используются для управления комбинацией приборов; если горит , это означает, что кнопки на правой стороне рулевого колеса используются для управления мультимедийной системой.

Нажмите кнопку «влево» < или «вправо» >, чтобы переключить информационный центр комбинации приборов в меню данных о поездке. Затем поверните ручку вверх или вниз, чтобы переключиться на экран контроля давления в шинах и просмотреть информацию о давлении и температуре во всех четырех шинах.

## Функция предупреждения

При слишком низком давлении в шинах или слишком высокой температуре на комбинации приборов появляются следующие предупреждения:

- На экране информационного центра появляется предупреждающее окно, в котором шина с отклонением в параметрах отображается в желтом цвете, а также раздается звуковой предупреждающий сигнал.
- На комбинации приборов загорится предупреждающий световой индикатор  (желтый) системы контроля давления в шинах.

Если предупреждение о проблеме с шинами поступило во время движения, не совершайте резких поворотов и резкого торможения. Снизьте скорость, войдите в безопасную зону, как можно скорее остановите автомобиль и обратитесь в сервисный центр для устранения неисправности.

### Функция самоадаптации

Обновление данных после замены или перестановки шин может выполняться автоматически с помощью функции самоадаптации.

После остановки автомобиля более чем на 16 минут с последующим запуском и движением на скорости выше 30 км/ч в течение примерно 9 минут система автоматически завершит самоадаптацию давления в шинах.

Если самоадаптация выполнена неуспешно, как можно скорее обратитесь в сервисный центр для обновления настроек системы TPMS.



## Описание системы

Контроль усталости водителя непрерывно отслеживает действия водителя по управлению автомобилем и таким образом определяет степень усталости водителя. Если система определила, что водитель устал, раздается звуковой сигнал, и на дисплее появляется предупреждение о том, что водителю следует соблюдать осторожность.

### **i** Полезная информация

Если скорость автомобиля ниже 65 км/ч, система не будет выдавать предупреждения, даже если водитель проявляет признаки усталости.

### **!** Предупреждение

- › Воздержитесь от управления автомобилем, если чувствуете сильную усталость. В случае длительных поездок обязательно планируйте перерывы для отдыха.
- › Водитель несет полную ответственность за то, чтобы его состояние не мешало нормальному вождению.
- › Напоминание об усталости является вспомогательной функцией. Система не всегда способна правильно определить степень усталости водителя. В некоторых случаях система может принять нормальные действия за признаки усталости.

## Включение и выключение

Функцию напоминания об усталости за рулем можно включить или выключить с помощью мультимедийного дисплея [Автомобиль] [Вождение] [Напоминание об усталости за рулем].

## Предупреждение об усталости

На комбинации приборов появляется окно с сообщением «Возможно, Вам следует отдохнуть», сопровождаемое звуковым сигналом, при обнаружении системой перечисленных ниже обстоятельств.

- › Система определяет усталость водителя, если он пристегнут ремнем безопасности и скорость автомобиля превышает 65 км/ч.
- › Время непрерывного движения (работы двигателя) достигло 4 часов.

### **!** Предупреждение

- › Эта функция никак не ограничивает действий водителя. В случае длительных поездок обязательно спланируйте перерывы для отдыха.
- › В некоторых случаях усталость водителя не влияет на его способность управлять автомобилем. В этом случае система может не выдать никакого предупреждения. По этой причине, если водитель начинает ощущать признаки усталости, необходимо остановиться и как следует отдохнуть, даже если система не подает предупреждений.

## Описание системы

Система проекционного дисплея (HUD) обеспечивает проецирование соответствующей информации на область, находящуюся в поле зрения водителя. Такой подход позволяет водителю видеть информацию об автомобиле во время движения без необходимости смотреть вниз, что позволяет не отвлекаться и не напрягать глаза, поскольку не нужно переводить взгляд между дорогой и комбинацией приборов.

### **i** Полезная информация

- › При определенных погодных условиях (дождь, снег, сильный солнечный свет) информационный дисплей HUD может быть нечетким или отображать информацию с помехами.
- › При использовании некоторых солнцезащитных очков считываемая информация может искажаться.

### **i** Полезная информация

В зависимости от комплектации автомобиля пункты настройки HUD могут немного отличаться. Ориентируйтесь на фактическую комплектацию Вашего автомобиля.

## Способ использования

После включения двигателя можно настроить функции проекционного дисплея в меню [Автомобиль] → [Салон] → [Проекционный дисплей] центрального дисплея.

После включения проекционного дисплея доступны следующие настройки:

- › [Яркость], [Высота] и [Наклон]: можно настроить проекцию дисплея.
- › [Настройка проекционного дисплея на руле]: можно регулировать положение и яркость проекции с помощью кнопок на рулевом колесе.
- › [Выбор режима]: доступны режимы [NORMAL] и [OFF ROAD].
- › [Отображаемая информация]: можно настроить содержание проекции HUD.
- › [Режим Снег]: при включении этой функции усиливается эффект проецирования дисплея при движении автомобиля в снежных условиях.

### **⚠** Внимание

Не рекомендуется наносить пленку на переднее ветровое стекло, пленка влияет на проекцию HUD. Если Вы чувствуете, что проекция HUD становится размытой после нанесения пленки, рекомендуется удалить пленку.

## Меры предосторожности при использовании систем помощи при движении

### Безопасность движения

Не пренебрегайте правилами безопасного вождения, даже если автомобиль оснащен системами помощи при движении. Необходимо на протяжении всей поездки контролировать скорость и манеру вождения в соответствии с условиями видимости, погодой, состоянием дорожного покрытия, транспортной ситуацией.

### Переоборудование

Переоборудование подвески и использование шин или колес, отличных от указанных, влияет на работу систем помощи при движении и может привести к их сбою.

### Шумы и вибрация

- Во время работы некоторых систем помощи при движении (например, антиблокировочной тормозной системы) может возникать вибрация и раздаваться звук работы электрооборудования. Это не является признаком неисправности.
- После запуска двигателя от аккумуляторной батареи другого автомобиля при низком уровне заряда аккумуляторной батареи двигатель может работать нестабильно, а также могут загореться индикаторы антиблокировочной тормозной системы или электронной системы стабилизации. Это связано с пониженным напряжением аккумуляторной батареи и не свидетельствует о наличии неисправностей в указанных системах.

## Антиблокировочная тормозная система

При экстренном торможении или торможении на мокрой поверхности антиблокировочная тормозная система (ABS) предотвращает блокировку колес, помогая контролировать управление автомобилем.

### ⚠ Внимание

При экстренном торможении не нажимайте на педаль тормоза несколько раз с малым усилием. Это приведет к увеличению тормозного пути.

Система ABS разработана не для уменьшения тормозного пути. В ниже перечисленных ситуациях тормозной путь Вашего автомобиля может быть длиннее по сравнению с автомобилями без системы ABS. Поддерживайте достаточную дистанцию до впереди идущего автомобиля:

- При движении по грязи, песку или снегу.
- При движении с цепями противоскольжения.
- При движении по ухабистой дороге.
- При движении по дороге с выбоинами или неровной дороге.

В следующих случаях система ABS может работать неэффективно:

- При плохом сцеплении шин (например, при использовании чрезмерно изношенных шин на заснеженной дороге).
- При движении на высокой скорости по мокрой дороге.

## Электронная система распределения тормозных усилий

Электронная система распределения тормозных усилий (EBD) автоматически распределяет тормозное усилие между передними и задними колесами, повышая эффективность торможения, а также помогая системе ABS обеспечивать стабильность автомобиля при торможении.

## Система помощи при торможении

Резкое нажатие педали тормоза может активировать систему помощи при торможении, которая увеличит эффективность торможения и сократит тормозной путь при экстренном торможении.

## Противобуксовочная система

При начале движения или ускорении на скользком дорожном покрытии противобуксовочная система (TCS) помогает сохранить силу тяги и предотвратить пробуксовку ведущих колес.

## Система предотвращения опрокидывания

Во время прохождения поворота система предотвращения опрокидывания (RMI) осуществляет контроль движения и оценивает риск опрокидывания автомобиля. При наличии такого риска система замедляет одно или несколько колес, чтобы предотвратить опрокидывание.

## Система смягчения вторичного столкновения

Система смягчения вторичного столкновения (SCM) автоматически активирует тормоза после первого столкновения (срабатывания подушек безопасности), чтобы снизить скорость или остановить автомобиль, тем самым уменьшив вероятность вторичного столкновения и тяжесть травм.

## Система помощи при трогании на подъеме

При начале движения на подъеме после отпущания педали тормоза система помощи при трогании на подъеме (HHC) будет удерживать давление в тормозной системе еще в течение примерно 2 секунд, предотвращая откат автомобиля.

### ⚠ Предупреждение

Если крутизна склона превышает 30°, при трогании автомобиль может откатиться назад. Поэтому не следует чрезмерно полагаться на систему HHC. Соблюдайте правила безопасности движения.

## Система помощи при движении на спуске

Система помощи при движении на спуске (HDC) выполняет торможение при движении вниз по склону, обеспечивая безопасное и плавное движение.

### ⚠ Предупреждение

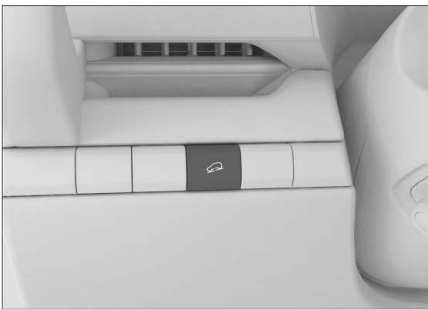

- › Система HDC является вспомогательной. Водитель в любом случае несет ответственность за безопасность автомобиля и должен постоянно следить за обстановкой на дороге.
- › Если склон слишком крутой, система HDC может не обеспечивать поддержание равномерного спуска. В таком случае контролируйте движение при помощи педали тормоза.

## Включение/выключение системы помощи при движении на спуске



EDA1BC4D8E92

Если питание находится в режиме ON или двигатель включен, нажмите кнопку, чтобы включить или выключить HDC.

- › После включения HDC на комбинации приборов загорается индикатор  системы помощи при движении на спуске (желтый).
- › После выключения HDC индикатор  системы помощи при движении на спуске (желтый) на комбинации приборов гаснет.
- › При работе HDC индикатор  контроля спуска с горы (желтый) на комбинированной панели приборов мигает.

### **i** Полезная информация

- › Рекомендуется использовать систему HDC при движении на низких передачах.
- › Если скорость автомобиля превышает 60 км/ч, система HDC автоматически выключится.
- › После включения системы HDC скорость по-прежнему можно регулировать нажатием на педали акселератора или тормоза.

## Система электроусилителя рулевого управления

Система электроусилителя рулевого управления отслеживает скорость движения и в реальном времени регулирует степень усилия рулевого управления, обеспечивая легкое и стабильное управление рулевым колесом и повышая безопасность движения.

## Электронная система стабилизации

Электронная система стабилизации (ESC) снижает риск заносов и в некоторых условиях притормаживает отдельные колеса, повышая устойчивость движения.



Когда ESC включена, на комбинации приборов мигает индикатор ESC  (желтый). В этот момент следует соблюдать особую осторожность.

### **i** Полезная информация

- В обычных условиях система ESC должна быть всегда включена. Ее выключение допускается в следующих исключительных случаях:
- › При движении с цепями противоскольжения.
  - › При движении по рыхлому грунту или глубокому снегу.
  - › Когда автомобиль застрял и необходимо его высвободить.
- Вне этих ситуаций следует незамедлительно включить систему ESC.

## Выключение и включение



После включения двигателя нажмите кнопку  выключения электронной системы стабилизации и на комбинации приборов загорится индикатор выключения ESC (желтый) , указывая на выключение системы; при повторном нажатии кнопки система ESC включится снова.

### Полезная информация

В следующих случаях система ESC включается автоматически:

- › При каждом запуске двигателя.
- › При скорости более 85 км/ч.

## Система динамической стабилизации (DST)

Когда разность коэффициентов сцепления левого и правого колес сравнительно велика (например, при движении по льду, снегу, скользкой дороге), в случае экстренного торможения или ускорения система динамической стабилизации (DST) автоматически отрегулирует угол вращения рулевого колеса на основании скоростной разницы колес одной оси, чтобы скорректировать направление движения автомобиля.

Систему динамической стабилизации (DST) можно включить или выключить в меню [Автомобиль] — [Вождение] — [Система динамической стабилизации] центрального дисплея.

### Предупреждение

- › Данная система является лишь вспомогательным инструментом и не может оценивать состояние дороги и дорожной обстановки вместо водителя, тем более не может управлять автомобилем вместо него. Водитель в любом случае несет ответственность за безопасность автомобиля, должен сохранять концентрацию и управлять автомобилем с осторожностью.
- › Система динамической стабилизации может автоматически регулировать угол вращения рулевого колеса в ограниченном диапазоне. Водитель должен активно управлять рулевым колесом в соответствии с фактической ситуацией, чтобы обеспечить требуемое направление движения.

### Полезная информация

Функцию DST можно использовать только при включенной электронной системе стабилизации.

## Уведомления

Системы снижения токсичности отработавших газов имеют свои отличительные особенности в зависимости от модели двигателя. Ориентируйтесь на фактическую комплектацию автомобиля.

Запрещается переоборудовать двигатель и какие-либо компоненты системы снижения токсичности отработавших газов.

## Датчик кислорода

Датчик кислорода измеряет концентрацию кислорода в отработавших газах и направляет данную информацию в электронный блок управления, помогая двигателю регулировать соотношение воздуха и топлива. Таким образом достигается максимальная эффективность сгорания топлива, снижается содержание угарного газа, углеводородов и оксидов азота в выхлопных газах.

## Каталитический нейтрализатор

Каталитический нейтрализатор является важнейшим устройством внешней очистки, установленным в выхлопной системе. В устройство каталитического нейтрализатора входит катализатор из благородных металлов, который посредством реакции окисления и восстановления преобразует вредные угарный газ, углеводороды и окиси азота в безвредные углекислый газ, водяной пар и азот.

Если каталитический нейтрализатор используется надлежащим образом, то он не нуждается в обслуживании, поэтому снимать его не требуется. Если требуется его замена, обратитесь в сервисный центр.

### ⚠ Внимание

Во избежание повреждения каталитического нейтрализатора соблюдайте следующие меры предосторожности:

- › Не используйте этилированный бензин и бензин с чрезмерной концентрацией марганца и серы.
- › Запрещается движение при крайне низком уровне топлива. Это может затруднить работу двигателя (он будет работать нестабильно или не на полной мощности), что приведет к повреждению каталитического нейтрализатора.
- › Запрещается продолжительная работа двигателя на высоких оборотах (5 минут и дольше).

- › Запрещается продолжать движение при наличии признаков неисправности двигателя (например, при неровной работе или снижении мощности двигателя).
- › Запрещается запускать двигатель без свечей зажигания.
- › Запрещается запускать двигатель путем толкания или буксировки автомобиля.
- › Запрещается заливать избыточное количество моторного масла.
- › Необходимо избегать ударного воздействия на каталитический нейтрализатор.

## Турбокомпрессор

Турбокомпрессор снижает расход топлива, повышает мощность и крутящий момент двигателя, снижает количество вредных веществ, таких как сажа и оксиды азота, в выхлопных газах.

## Система контроля паров топлива

При нормальной работе систем автомобиля во время движения система контроля паров топлива направляет пары топлива в двигатель для сгорания, предотвращая их попадание в атмосферу.

## Система рециркуляции картерных газов

Система рециркуляции картерных газов направляет смесь газов из картера (несгоревшие пары топлива, водяной пар, отработавшие газы) по патрубку к впускному коллектору, возвращая их для сгорания в цилиндрах двигателя. Таким образом снижается количество выхлопных газов и повышается экономичность двигателя.

## Система диагностики автомобиля

Индикатор неисправности двигателя является частью системы диагностики автомобиля.

Электронный блок управления двигателем, оборудованный системой диагностики автомобиля, сохраняет информацию обо всех неисправностях (в первую очередь об ошибках, связанных с выбросом отработавших газов). Отсоединение провода от аккумуляторной батареи приведет к удалению этих данных, и быстрая диагностика будет невозможна. Поэтому во время поиска причины срабатывания индикатора неисправности двигателя не отсоединяйте провод от аккумуляторной батареи.

## Описание системы

Система управления питанием способна отслеживать энергопотребление различного электрооборудования автомобиля и оптимально распределять его, чтобы улучшить характеристики запуска автомобиля и продлить срок службы аккумуляторной батареи. Основные функции системы управления питанием:

### › Мониторинг аккумуляторной батареи

Постоянный контроль напряжения, тока и температуры аккумуляторной батареи с помощью датчиков. На основании этого рассчитывается текущий оставшийся заряд и состояние батареи.

### › Управление питанием в спящем режиме

Постоянный контроль энергопотребления различного электрооборудования во время стоянки автомобиля. Согласно информации мониторинга аккумуляторной батареи, последовательно отключается ненужное электрооборудование, чтобы избежать большой разрядки аккумуляторной батареи и обеспечить характеристики запуска автомобиля.

### › Управление питанием неподвижного автомобиля

Постоянный контроль энергопотребления различного электрооборудования автомобиля при выключенном двигателе. Согласно информации мониторинга аккумуляторной батареи, последовательно отключается ненужное электрооборудование, чтобы избежать большой разрядки аккумуляторной батареи и обеспечить запуск автомобиля.

### › Управление питанием во время движения

Постоянный контроль энергопотребления различного электрооборудования во время движения. Электроэнергия, вырабатываемая генератором, по мере необходимости распределяется между различным электрооборудованием. Когда количество электроэнергии, вырабатываемой генератором, превышает потребности электрооборудования, питание в динамическом режиме регулируется и распределяется на аккумуляторную батарею для достижения оптимального уровня ее заряда.

## Полезная информация

Система управления питанием не может выходить за рамки физических законов. Необходимо учитывать, что мощность и срок службы аккумуляторной батареи ограничены.

## Информация, обязательная к ознакомлению

Система управления питанием уделяет приоритетное внимание обеспечению запуска автомобиля.

Во время поездок на короткие расстояния, при движении по городу или в условиях низких температур потребление электроэнергии увеличивается, а генератор вырабатывает сравнительно небольшое количество электроэнергии. Когда двигатель автомобиля выключен, и генератор не может обеспечить дополнительную мощность, использование электроприборов будет приводить к расходу заряда аккумуляторной батареи.

В этом случае система управления питанием работает на перераспределение мощности.

### › При длительной стоянке автомобиля

Если автомобиль не используется в течение нескольких дней или недель, система управления питанием постепенно отключает электрооборудование или снижает потребляемую им мощность, что способствует снижению энергопотребления автомобиля и сохранению пусковых характеристик.

После длительной стоянки автомобиля некоторые функции комфорта (например, дистанционное отпирание, функция управления через приложение мобильного телефона и т. д.) могут быть недоступны. После запуска автомобиля доступность таких функций восстанавливается.

### › При выключенном двигателе

Прослушивание радио или использование прочих функций мультимедийной системы при выключенном двигателе приводит к разряду аккумуляторной батареи.

Если потребление энергии аккумуляторной батареи влияет на запуск двигателя, на дисплее мультимедийной системы или на комбинации приборов появится соответствующее сообщение. В таком случае для продолжения использования ряда функций необходимо включить двигатель.

## Правила движения с прицепом

Убедитесь, что обладаете соответствующей водительской квалификацией, прежде чем принимать решение о движении с прицепом.

Приняв решение использовать прицеп, сначала изучите соответствующие региональные правила, после чего определитесь со способом буксировки.

Поскольку правила движения с прицепом и стандарты используемых устройств в разных странах различны, перед использованием прицепа обратитесь за консультацией в местный сервисный центр.

### ⚠ Внимание

- › При буксировке прицепа соблюдайте соответствующие требования местного законодательства и нормативных актов. Самовольно вносить изменения категорически запрещено.
- › Не используйте прицеп в период обкатки автомобиля.
- › Когда прицеп не используется, снимайте тягово-сцепное устройство.
- › При движении с прицепом зеркала заднего вида должны соответствовать требованиям, установленным правилами движения с прицепом. Если зеркала Вашего автомобиля не отвечают таким требованиям, установите соответствующие зеркала.

## Советы по вождению

Движение с прицепом влияет на управляемость, тормозные характеристики и расход топлива автомобиля. В целях безопасности водителя и пассажиров при движении с прицепом соблюдайте перечисленные ниже рекомендации.

### › Начало движения

Перед началом движения убедитесь, что давление в шинах автомобиля и прицепа, осветительные приборы и тягово-сцепное устройство находятся в норме.

Соблюдайте меры осторожности при размещении грузов в прицепе. Убедитесь, что грузы надежно зафиксированы в прицепе, а прицеп сохраняет горизонтальное положение. В противном случае движение не допускается.

Начало движения должно быть плавным. Избегайте резкого ускорения и экстренного торможения, особенно при движении на скользких дорогах. Это может привести к потере контроля над автомобилем в результате скольжения.

Боковой ветер и движения по неровной дороге могут привести к раскачиванию автомобиля, что также серьезно ухудшит его управляемость. Если есть ощущение, что автомобиль слегка раскачивается, при любых обстоятельствах крепко удерживайте рулевое колесо и медленно снижайте скорость. Не пытайтесь преодолеть раскачивание с помощью ускорения.

По возможности избегайте движения на ненагруженном автомобиле с нагруженным прицепом. Если невозможно избежать неравномерного распределения нагрузки, двигайтесь на низкой скорости.

### › Торможение

При движении с прицепом увеличивается тормозной путь. Поэтому необходимо поддерживать большую, чем обычно, дистанцию до движущегося впереди автомобиля.

### ⚠ Предупреждение

- › Если Ваш прицеп оборудован тормозной системой, при ее установке и использовании соблюдайте требования законодательства.
- › Категорически запрещается подключать гидравлическую тормозную систему прицепа напрямую к тормозной системе автомобиля.
- › Обгон  
При движении с прицепом учитывайте, что длина автомобиля увеличена на длину прицепа, поэтому для обгона и возвращения на исходную полосу движения требуется больший путь.
- › Повороты  
Повороты автомобиля с прицепом должны выполняться плавно. По возможности избегайте тряски при повороте и резких маневров. Заранее включайте указатели поворота. Радиус поворота автомобиля с прицепом должен быть больше, чем у обычного автомобиля. Это необходимо, чтобы прицеп не задевал обочину, дорожные знаки, деревья или другие объекты.
- › Движение на спуске  
Начиная движение с прицепом по крутому или затяжному спуску, снизьте скорость. Выбирайте скорость движения в соответствии с нагрузкой прицепа и крутизной склона, чтобы не допустить перегрева двигателя и коробки передач.



## Движение с прицепом

---

По возможности избегайте остановок на склоне. В случае остановки необходимо зафиксировать колеса автомобиля и прицепа с помощью упоров и активировать стояночный тормоз.

### Предупреждение

При движении с прицепом на спуске необходимо обращать особое внимание на указатель температуры охлаждающей жидкости, чтобы не допустить перегрева двигателя. Если двигатель перегрелся, в целях безопасности немедленно остановите автомобиль и дайте ему поработать на холостом ходу до тех пор, пока он не остынет.

## Место установки тягово-сцепного устройства

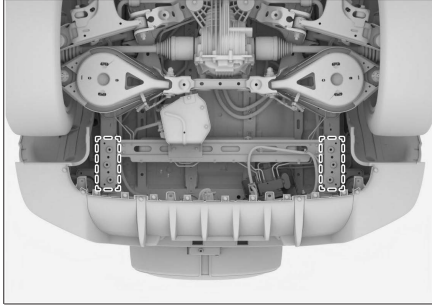

775246DDCB77

Точка установки тягово-сцепного устройства расположена в задней части рамы, как показана на изображении.

### **i** Полезная информация

Тягово-сцепное устройство приобретается самостоятельно. При установке необходимо соблюдать инструкцию производителя по эксплуатации тягово-сцепного устройства. Рекомендуется производить установку в сервисном центре.

## Разъем прицепа

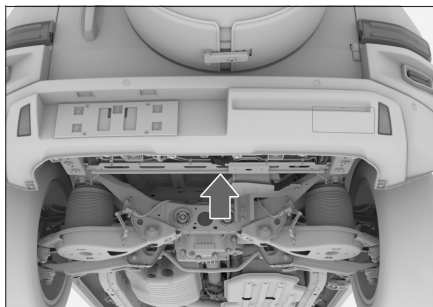

E7BCD37F660B

Разъем для подключения прицепа (разъемный соединитель) расположен на электрическом буксировочном устройстве. У представленного автомобиля 13-контактный разъем питания. Если прицеп (буксир) имеет 7-контактный разъемный соединитель, необходимо самостоятельно приобрести адаптер.

Разъем питания соответствует требованиям следующих стандартов: GB/T 20718-2006, ISO 11446:2004.

Информация о номерах контактов приведена на внутренней стороне крышки разъема.

Номер контакта (точка подключения)	Назначение
1	Лампа левого указателя поворота
2	Задний противотуманный фонарь
3	Общая цепь обратного тока для контактов 1–2 и 4–8
4	Лампа правого указателя поворота
5	Правый задний габаритный фонарь, правые задние габаритные огни, правые боковые сигнальные фонари, освещение заднего номерного знака
6	Стоп-сигнал
7	Левый задний габаритный фонарь, левые задние габаритные огни, левые боковые сигнальные фонари, освещение заднего номерного знака
8	Фонарь заднего хода

9	Источник питания от аккумуляторной батареи
10	Источник питания, управляемый выключателем питания
11	Цепь обратного тока контакта 10
12	Резерв
13	Цепь обратного тока контакта 9

### ⚠ Внимание

- › Запрещается подключать электрооборудование к трем контактам цепи (контакты 3, 11 и 13) на прицепе.
- › Запрещается подключать блок освещения заднего номерного знака одновременно к контактам 5 и 7.

### Технические параметры

Тяговая способность автомобиля зависит от спецификации, нагрузки, состояния дорожного покрытия и типа прицепа. В целях обеспечения безопасности движения не превышайте скорость и нагрузку, указанные в таблице ниже.

Параметр	Данные
Модель двигателя	E30Z
Тип коробки передач	9AT
Тип привода	4WD
Максимальная общая масса (кг)	5815 (прицеп с тормозным механизмом) 4065 (прицеп без тормозного механизма)
Максимально допустимая нагрузка на переднюю/заднюю ось (кг)	1585/1730
Масса прицепа (с тормозным механизмом) (кг)	2500
Масса прицепа (без тормозного механизма) (кг)	750
Статическая вертикальная нагрузка в точке сцепки (кг)	100
Давление в задних шинах прицепа (кПа)	Стандартное давление в шинах +20
Максимальная скорость при буксировке [км/ч]	100

#### **i** Полезная информация

Максимально допустимые нагрузки на переднюю и заднюю оси могут незначительно отличаться в зависимости от модели автомобиля. Ориентируйтесь на фактическую комплектацию Вашего автомобиля.

## Движение с прицепом

---

- › Максимальная общая масса  
Максимальная общая масса состоит из массы нагруженного автомобиля, массы тягово-сцепного устройства и массы нагруженного прицепа.

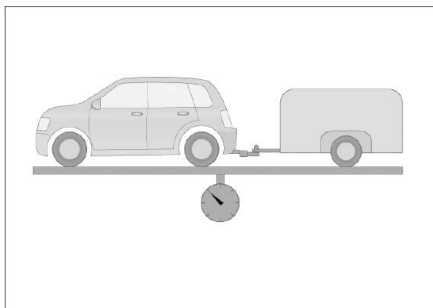

096EEAEA0BA9

- › Максимально допустимая нагрузка на переднюю и заднюю оси

Максимальная допустимая нагрузка на ось означает максимальную допустимую грузоподъемность оси.

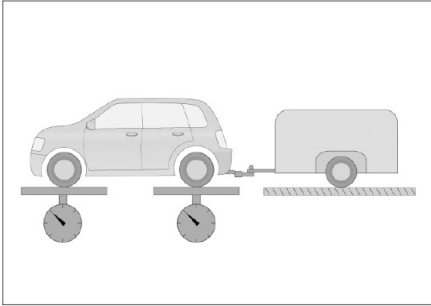

76934098A400

## Движение с прицепом

---

› Масса прицепа

Масса прицепа — это общая допустимая масса, представляющая собой сумму масс самого прицепа и перевозимых грузов.

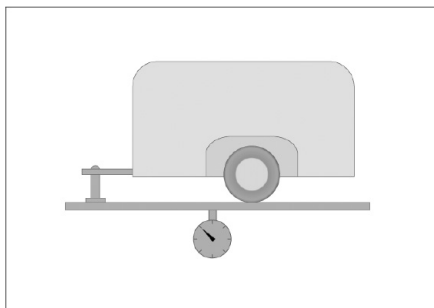

BFFCB1D4CF27

- › Статическая вертикальная нагрузка в точке сцепки

Под статической вертикальной нагрузкой в точке сцепки понимается максимальная вертикальная нагрузка, которую способно выдержать место сцепки прицепа и тягово-сцепного устройства, когда транспортное средство находится в состоянии покоя.

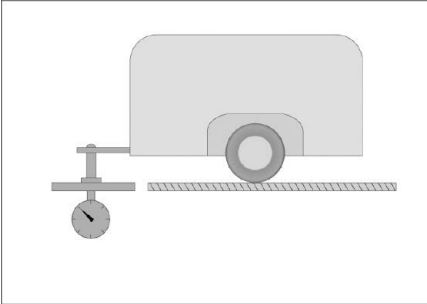

8592AA18FB55





# 4

## Системы движения по бездорожью

---

Система управления полным приводом ...	106
Экспертный режим .....	110
Блокировка дифференциала.....	112
Пневматическая подвеска .....	115
Полуактивная система стабилизаторов....	119
Внедорожный режим.....	120
Контроль уровня воды .....	121
Круиз-контроль для бездорожья.....	122
Танковый разворот .....	124

## Описание системы

В сложных дорожных условиях система управления полным приводом в соответствии с выбранным режимом вождения автоматически оптимизирует все системы управления автомобилем, чтобы они соответствовали текущим условиям, и значительно повышает проходимость и устойчивость автомобиля.

### ⚠ Внимание

- Неправильный выбор режима движения может привести к неправильной реакции системы на дорожные условия, что, в свою очередь, ведет к сокращению срока службы подвесок и системы трансмиссии.
- Водитель должен до момента выхода автомобиля на дорогу со сложным рельефом заранее произвести оценку местности и включить соответствующий режим во избежание потери управления автомобилем.

## Переключение на режим преодоления водного участка

Режим преодоления водного участка можно активировать или деактивировать в меню [Автомобиль] → [Вождение] центрального дисплея.

## Переключение ручкой управления

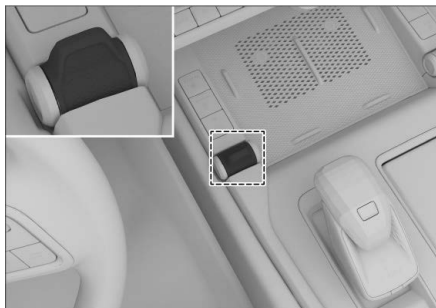

C02488497ACB

Если питание установлено в режим ON, а режимы Брод, 4L, Камни, Брод-4L не активированы:

Для переключения между режимами Автоматический, Эко, Стандарт, Спорт, Снег, Грязь и Песок перемещайте вперед/назад ручку управления режимами системы полного привода.



## 📘 Полезная информация

- Если автомобиль движется в режимах Автоматический, Снег, Грязь, Песок и 4H со скоростью более 80 км/ч, переключение на другие режимы невозможно из-за высокой скорости. Переключение режимов будет работать корректно только при скорости автомобиля менее 75 км/ч.
- Если автомобиль движется в режимах Стандарт, Эко или Спорт со скоростью более 80 км/ч, переключение возможно только между этими режимами из-за высокой скорости. Переключение в другие режимы возможно только при скорости автомобиля менее 75 км/ч.

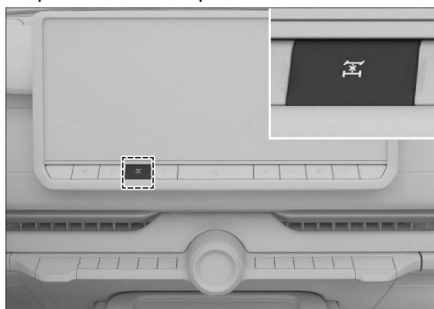
## Переключение в режим 4H



D4F10E8C179A

Если активированы режимы Стандартный, Спортивный или Эко системы управления полным приводом, а скорость не превышает 80 км/ч, нажмите кнопку  блокировки центрального дифференциала для перехода в режим 4H. Для выхода из режима 4H и возврата к последнему использованному режиму снова нажмите кнопку  блокировки центрального дифференциала или переместите вперед/назад ручку управления режимами системы полного привода.

## Переключение в режим 4L



5F30D3CE6CFE

Переключите передачу в положение N, удерживая автомобиль в неподвижном состоянии, и нажмите кнопку 4L, чтобы включить или выключить режим 4L. Индикатор на кнопке покажет, что режим 4L активирован. Режим 4L включает в себя режимы 4L, Камни и Брод-4L.

- › Если режим Брода не активирован, нажмите кнопку 4L для переключения в режим 4L. В этом случае можно переключаться между режимами 4L и Камни, перемещая вперед/назад ручку управления режимами системы полного привода. Нажмите кнопку 4L еще раз, чтобы вернуться к последнему использованному режиму вождения.
- › Если режим Брода активирован, нажмите кнопку 4L для переключения в режим Брод-4L. Нажмите кнопку 4L еще раз, чтобы вернуться в режим Брода.

### ⚠ Внимание

- › При движении в режимах 4L, Камни и Брод-4L скорость не должна превышать 40 км/ч. Старайтесь избегать крутых поворотов, чтобы автомобиль не получил повреждений.
- › Не начинайте движение до тех пор, пока не перейдете в режим 4L или не выйдете из него, удерживая передачу N. Несоблюдение этих условий может привести к повреждению раздаточной коробки.

### ℹ Полезная информация

- › После переключения режима на комбинации приборов и центральном дисплее появится соответствующее уведомление.

- › Если переключение режимов происходит ненормально или система выводит соответствующее сообщение, следуйте инструкциям и повторите попытку переключения после того, как убедитесь, что условия переключения соблюдены.

Если переключение режимов не удается выполнить согласно инструкциям на комбинации приборов, попробуйте немного пододвинуть автомобиль вперед или назад, убедитесь, что все условия для переключения выполнены, и затем попробуйте снова.

- › При входе или выходе из режима 4L может возникнуть звук механического сцепления и небольшая вибрация автомобиля, что является нормальным явлением.
- › Установка колес в нормальное положение позволит более плавно входить и выходить из режима 4L.
- › В режимах езды Грязь, Песок, 4L, Камни и Преодоления водного участка-4L электронная система стабилизации отключена.

## Память режима вождения

Включить или выключить функцию запоминания режимов вождения можно в меню [Автомобиль] → [Вождение] центрального дисплея. После активации этой функции при каждом включении двигателя система по умолчанию устанавливает последний использовавшийся режим вождения.

## Описание режимов

- › Автоматический режим: автоматически выбирает один из следующих режимов: Стандарт, Спорт, Эко, Снег, Грязь, Песок. Во время движения система автоматически выбирает режим, подходящий для текущих дорожных условий, в связи с этим будут меняться и характеристики автомобиля.
- › Эко: подходит для шоссе, дорог с твердым покрытием, асфальтовых, бетонных дорог и других хороших дорожных покрытий. В этом режиме в приоритете находится экономия топлива, расход которого снижается при сохранении динамики движения.
- › Стандарт: для шоссе, дорог с твердым покрытием, асфальтовых, бетонных дорог или дорог с твердым покрытием с небольшим количеством снега и льда. Обеспечивает оптимальное и сбалансированное вождение на хороших дорожных покрытиях.

# Система управления полным приводом

- › Спорт: для хорошего дорожного покрытия, такого как шоссе, дороги с твердым покрытием, асфальтовые и бетонные дороги. Повышенная мощность при старте и ускорении благодаря увеличенным оборотам на холостом ходу и задержке переключения передач.
- › Снег: подходит для движения по скользким дорогам, например, по глубокому снегу или гравию. Автомобиль начинает движение со второй передачи, что обеспечивает плавную работу полного привода и хорошую проходимость автомобиля.
- › Грязь: подходит для движения по грязи, бездорожью и для случаев застревания автомобиля. Электронная система блокировки дифференциала обеспечивает полное сцепление каждого колеса с грунтом, высокую мощность и проходимость автомобиля.

## ⚠ Внимание

Движение в этом режиме по дорогам или улицам с твердым покрытием запрещено.

- › Песок: подходит для движения по сухим, рыхлым поверхностям (например, барханы или пустыни). Усиленная реакция на повышение выходной мощности.

## ⚠ Внимание

Движение в этом режиме по дорогам или улицам с твердым покрытием запрещено.

- › Режим 4H: подходит для рыхлых и скользких дорог, например, горных, тропических лесных, дорог, покрытых неглубокой грязью и т. п.; оптимизирует управление дроссельной заслонкой для улучшения отклика и выходного крутящего момента. Жестко подключаемый полный привод не подходит для движения по дорогам с твердым покрытием.

## ⚠ Внимание

Движение в этом режиме по дорогам или улицам с твердым покрытием запрещено.

- › Режим 4L: подходит для подъема по крутым склонам и для случаев застревания автомобиля. За счет увеличенного на одну ступень передаточного числа автомобиль может получить максимальную тягу, что обеспечивает усилие при подъеме по крутым склонам и может помочь при застревании автомобиля.

## ⚠ Внимание

Движение в этом режиме по дорогам или улицам с твердым покрытием запрещено.

- › Камни: подходит для подъема по крутым или каменистым дорогам;

автоматически срабатывает блокировка дифференциала, оптимизируются работа дроссельной заслонки и выходной крутящий момент для улучшения способности автомобиля преодолевать подъемы.

## ⚠ Внимание

Движение в этом режиме по дорогам или улицам с твердым покрытием запрещено.

- › Режимы «Брод» и «Брод-4L»: подходят для дорожных участков с достаточно высоким уровнем воды; оптимизируются отбор мощности, распределение тормозных усилий и управление ходовой частью для улучшения проходимости автомобиля и повышения уверенности вождения.

## Меры предосторожности при управлении полноприводным автомобилем

- › Запрещается использовать привод на два колеса в любом режиме вождения (в том числе когда передние колеса не вращаются, а задние продолжают буксовать в колею или по льду/снегу).
- › При освобождении застрявшего автомобиля (например, в снегу, грязи, песке и пр.) и непрерывной пробуксовке колес может сработать функция защиты системы полного привода от перегрева. В этом случае немедленно прекратите попытки освободить автомобиль и, в целях обеспечения безопасности, выключите двигатель для охлаждения. Дождитесь, пока система полного привода автоматически отключит сигнал предупреждения о перегреве, а затем продолжите освобождать автомобиль. После отключения сигнала о перегреве рекомендуется подождать еще несколько минут для стабилизации температуры и восстановления эффективности работы системы полного привода. Если предупреждающий сигнал не отключается в течение длительного времени, обратитесь в сервисный центр.
- › Убедитесь, что радиус качения шин одинаков: При замене шин необходимо убедиться, что все четыре установленные шины имеют одинаковую марку и тип.

Когда при временной невозможности обеспечить однообразие используемых шин (например, при использовании неполноразмерного запасного колеса) и движении по дорогам с твердым покрытием или городским улицам (шоссе, дороги с бетонным покрытием) на центральной консоли появляется предупреждение «Системой полного привода временно заблокирован режим 4H», необходимо снизить скорость и двигаться в экономичном режиме не более 50 км; в противном случае будут повреждены детали трансмиссии, что приведет к серьезной поломке автомобиля. Замените шины как можно скорее и убедитесь, что все они имеют одну и ту же марку и модель.

Если срабатывает сигнализация давления в шинах, их следует проверить и своевременно подкачать, обеспечив необходимое давление, после чего сбросить предупреждающий сигнал.

- › Избегайте эксплуатации автомобиля в условиях заноса.
- › На дорогах с твердым покрытием или на городских дорогах (например, обычные шоссе, обычные дороги, дороги с бетонным покрытием) нельзя использовать режимы вождения Снег, Грязь, Песок, Камни, 4L и 4H.
- › Не включайте двигатель и не поворачивайте колеса после поднятия автомобиля домкратом, если в автомобиле активированы режимы Снег, Грязь, Песок, Камни, 4L и 4H.

В противном случае автомобиль может сорваться с домкрата и покатиться вперед, что крайне опасно.

## Экспертный режим

В соответствии с предпочтениями водителя относительно стиля вождения и комфорта можно установить режим полного привода, режим движения, режим подвески, высоту подвески, режим рулевого управления и настройки ESC.

Когда питание установлено в режим ON, и автомобиль не находится в режимах Брод, 4L, Камни и Брод-4L, активировать Экспертный режим можно в меню [Движение по бездорожью] — [EXPERT] центрального дисплея.

### Полезная информация

Для обеспечения безопасности на дороге, переход в режим EXPERT невозможен при скорости автомобиля более 75 км/ч.

### Интерфейс экспертного режима

В интерфейсе экспертного режима можно настроить до трех пользовательских режимов; также имеется предустановленный режим [Скоростная езда по бездорожью] для удовлетворения разнообразных потребностей вождения.

- ▶ [Режим AWD]: возможен выбор режимов 2H, 4A и 4H.

[2H]: высокоскоростной режим, привод на два колеса, подходит для дорог с хорошим покрытием, таких как шоссе, дороги с твердым, асфальтовым либо бетонным покрытием.

[4A]: автоматический полный привод, подходит для шоссе, дорог с твердым, асфальтовым либо бетонным покрытием, а также дорог с твердым покрытием с небольшим слоем льда, снега, песка или грязи.

[4H]: высокоскоростной полный привод, подходит для грунтовых дорог с плохим сцеплением (например, при наличии на поверхности грязи или песка).

### Внимание

В режиме 4H рекомендуется передвигаться со скоростью не выше 85 км/ч. При движении на слишком высокой скорости избегайте выполнения крутых поворотов, так как это может привести к повреждению компонентов трансмиссии и вызвать риск опрокидывания автомобиля.

- ▶ [Режим вождения]: доступны для выбора режимы [Легкий], [Комфортный] и [Спортивный].

[Легкий]: повышает экономию топлива автомобиля и подходит для ровных, твердых дорог, таких как городские дороги и дороги с твердым покрытием.

[Комфортный]: сочетание динамики и экономичности автомобиля, применим для движения по дорогам с любым покрытием.

[Спортивный]: повышенные динамические характеристики автомобиля, быстрый отклик и новый уровень ощущений от управления автомобилем. Подходит для широких дорог с невысокой интенсивностью движения и ровным покрытием.

- ▶ [Режим подвески]: доступны режимы [Комфортный], [Стандартный] и [Спортивный].

[Комфортный]: относительно мягкая подвеска обеспечивает высокий уровень комфорта при вождении.

[Стандартный]: умеренная жесткость подвески, подходит для обычного вождения по городским и стандартным дорогам.

[Спортивный]: достаточно жесткая подвеска обеспечивает высокую стабильность управления.

- ▶ [Высота подвески]: доступны режимы [Удобный вход/выход], [Стандартный], [Движение по бездорожью 1] и [Движение по бездорожью 2].

[Удобный вход/выход]: высота кузова снижена до минимума, что обеспечивает удобство посадки в автомобиль и выхода из него.

[Стандартный]: стандартная высота кузова, подходящая для движения по обычным городским дорогам.

[Движение по бездорожью 1]: высота кузова выше стандартной, подходит для движения в условиях умеренного бездорожья, например, по относительно ровным дорогам без твердого покрытия.

[Движение по бездорожью 2]: высота кузова выше, чем в режиме [Движение по бездорожью 1], подходит для движения в условиях существенного бездорожья, например, по грязи и каменистым дорогам.

- › [Усиление рулевого управления]: доступны режимы [Легкий], [Комфортный] и [Спортивный].  
[Легкий]: активная работа усилителя рулевого управления, рулевое управление достаточно легкое; режим подходит для вождения в условиях интенсивного движения, например, в городе.  
[Комфорт]: подходит для обычного стиля вождения; обеспечивает чувствительность рулевого колеса с учетом обратной связи с дорогой, улучшает управляемость при повседневной эксплуатации автомобиля.  
[Спортивный]: снижает усиление рулевого управления и увеличивает отклик рулевого колеса; рекомендуется использовать на высоких скоростях, в дождь, снег и т. п. условиях.
- › [Настройка ESC]: доступны режимы [Все настройки включены], [Отключены TCS и VDC] и [Всё выключено].  
[Все настройки включены]: электронная система стабилизации (ESC) включена.  
[Отключены TCS и VDC]: отключены противобуксовочная система (TCS) и система динамической стабилизации (VDC).  
[Всё выключено]: система ESC отключена.
- › [Скоростная езда по бездорожью]: для движения по пустыням и пересеченной местности.

Для восстановления системных настроек по умолчанию нажмите кнопку [Сброс].

Нажмите кнопку [Выход], чтобы выйти из экспертного режима.

### Полезная информация

- › Режимы дрифта и гонок по бездорожью предустановлены на заводе, но водитель может изменить настройки в соответствии со своими потребностями.
- › При выходе из режимов дрифта и гонок по бездорожью происходит сброс настроек, установленных водителем самостоятельно.



## Общие сведения о блокировке дифференциала

При пробуксовке одного из ведущих колес блокировка дифференциала обеспечивает получение ведущим колесом с другой стороны достаточного крутящего момента, чтобы автомобиль смог преодолеть препятствие.

### ⚠ Предупреждение

- › Запрещается переоборудовать силовой агрегат и трансмиссию, чтобы не повредить устройство блокировки дифференциала.
- › Запрещается использовать блокировку дифференциала на дорогах с твердым покрытием.
- › Блокировка дифференциала используется только для того, чтобы вывести застрявший автомобиль. После этого ее следует выключить.
- › После блокировки дифференциала следует проявлять осторожность в управлении автомобилем. Не следует резко вращать рулевое колесо, это может нарушить стабильность автомобиля, что повышает риск аварии.

### ⚠ Внимание

После блокировки дифференциала во избежание повреждения деталей избегайте крутых поворотов.

## Блокировка центрального дифференциала

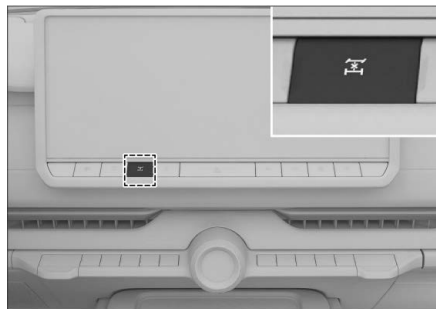

D4F10E8C179A

### ℹ Полезная информация

Нормальная блокировка и разблокировка возможны при скорости автомобиля менее 80 км/ч.

Если активированы режимы Стандарт, Спорт или Эко системы управления полным приводом, нажмите кнопку

блокировки центрального дифференциала, чтобы вручную заблокировать центральный дифференциал и переключить систему управления полным приводом в режим 4Н. Повторное нажатие кнопки блокировки центрального дифференциала позволит вручную разблокировать центральный дифференциал и выйти из режима 4Н системы управления полным приводом. Подробнее о режиме 4Н см. в разделе «Система управления полным приводом». (стр. 102)

Когда система управления полным приводом находится в режиме «Снег», нажмите кнопку блокировки центрального дифференциала, чтобы вручную заблокировать или разблокировать центральный дифференциал.

Если светятся индикатор на кнопке и индикатор блокировки центрального дифференциала (зеленый) на комбинации приборов, блокировка успешно выполнена.

Если индикатор на кнопке и индикатор блокировки центрального дифференциала (зеленый) на комбинации приборов погаснут, разблокировка успешно выполнена.

### ℹ Полезная информация

В случае проблем с разблокировкой можно слегка подвигать рулевое колесо вправо и влево.

## Блокировка дифференциала заднего моста

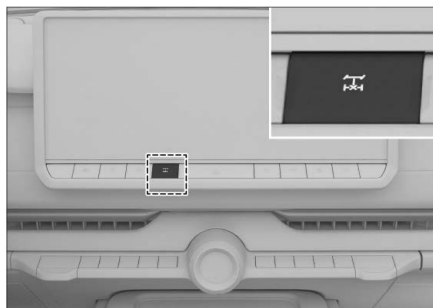

EE3696D9AE40

### ℹ Полезная информация

Блокировка возможна только при соблюдении следующих условий:

- › Скорость автомобиля менее 150 км/ч.
- › Разница в скорости вращения между левым и правым колесами составляет менее 50 об/мин.
- › Функция танкового разворота не используется.

- › Центральный дифференциал заблокирован.

Включите двигатель и нажмите кнопку  блокировки дифференциала заднего моста, чтобы заблокировать или разблокировать дифференциал заднего моста.

Если светятся индикатор на кнопке и индикатор блокировки дифференциала заднего моста  (зеленый) на комбинации приборов, блокировка успешно выполнена.

Если индикатор на кнопке и индикатор блокировки дифференциала заднего моста  (зеленый) на комбинации приборов погаснут, разблокировка успешно выполнена.

Если индикатор на кнопке мигает несколько секунд, а затем гаснет, а предупреждающий индикатор неисправности блокировки дифференциала заднего моста  (желтый) на комбинации приборов мигает несколько секунд, а затем гаснет, это означает, что блокировка не сработала. Перед выполнением действий убедитесь, что все условия выполнены.

## Полезная информация

В случае проблем с разблокировкой дифференциала можно слегка подвигать рулевое колесо вправо и влево.

## Блокировка дифференциала переднего моста





ABB09908D878

## Полезная информация

Блокировка возможна только при соблюдении следующих условий:

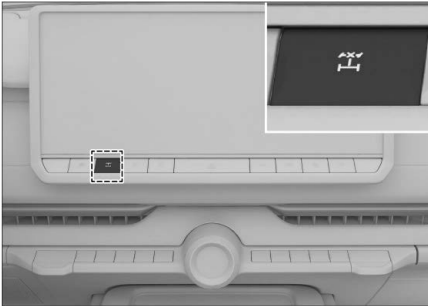
- › Скорость автомобиля менее 150 км/ч.
- › Дифференциал заднего моста заблокирован.
- › Автомобиль находится в режиме 4L.
- › Разница в скорости вращения между левым и правым колесами составляет менее 50 об/мин.

Включите двигатель и нажмите кнопку  блокировки дифференциала переднего моста, чтобы заблокировать или разблокировать дифференциал переднего моста.

Если светятся индикатор на кнопке и индикатор блокировки дифференциала переднего моста  (зеленый) на комбинации приборов, блокировка успешно выполнена.

Если индикатор на кнопке и индикатор блокировки дифференциала переднего моста  (зеленый) на комбинации приборов погаснут, разблокировка успешно выполнена.



Если индикатор на кнопке мигает несколько секунд, а затем гаснет, а предупреждающий индикатор неисправности блокировки дифференциала переднего моста  (желтый) на комбинации приборов мигает несколько секунд, а затем гаснет, это означает, что блокировка не сработала. Перед выполнением действий убедитесь, что все условия выполнены.

## Полезная информация

- › При разблокировке дифференциала заднего моста одновременно отключается блокировка дифференциала переднего моста.
- › При выходе из режима вождения 4L блокировка дифференциала переднего моста автоматически отключается.
- › В случае проблем с разблокировкой дифференциала можно слегка подвигать рулевое колесо вправо и влево.

## Предупреждение о превышении скорости

Устройства блокировки дифференциалов переднего и заднего мостов оснащены функцией предупреждения о превышении скорости. Появление предупреждения означает, что скорость автомобиля слишком высока, и следует снизить скорость.

- › Мигание индикатора на кнопке блокировки дифференциала.
- › Мигание индикаторов блокировки дифференциала заднего моста  (зеленый) и переднего моста  (зеленый) на комбинации приборов.

## Автоматическая разблокировка при превышении скорости

Если при движении с заблокированными дифференциалами переднего и заднего мостов скорость автомобиля превысит 40 км/ч, дифференциалы переднего и заднего мостов автоматически разблокируются.

## Последовательная блокировка и разблокировка дифференциала

Когда система управления полным приводом находится в режимах Грязь, Песок, Камни, 4L и Брод-4L, она автоматически блокирует центральный дифференциал. При переключении в режим, отличный от вышеуказанных, центральный дифференциал автоматически разблокируется.

Когда система управления полным приводом находится в режимах Камни и Брод-4L, она автоматически блокирует дифференциал заднего моста. При переключении в режим, отличный от вышеуказанных, дифференциал заднего моста автоматически разблокируется.

### Полезная информация

Если блокировка включена автоматически, после набора скорости автоматического отключения блокировки не происходит.

## Описание системы

Система пневматической подвески позволяет регулировать высоту кузова и демпфировать его колебания (регулируя мягкость/жесткость подвески). Работает вместе с интеллектуальной системой динамического подъема/опускания и системой управления полным приводом. Повышает комфортность, управляемость и проходимость автомобиля.

### ⚠ Предупреждение

- Желтый индикатор неисправности пневматической подвески загорается при ущемлении некоторых функций системы, а красный индикатор неисправности пневматической подвески загорается при полной потере функций системы.
- Если любой из индикаторов горит в течение продолжительного времени, это может указывать на неисправность системы пневматической подвески. Как можно скорее обратитесь в сервисный центр.

## Описание свойств высоты подвески

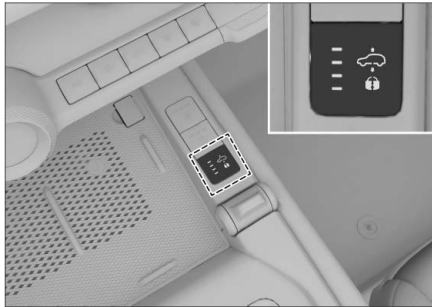

9326BDCE743E

Индикаторы пневматической подвески расположены сверху вниз в следующем порядке: 1, 2, 3, 4. Справа находится кнопка блокировки индикаторов.

В процессе изменения высоты подвески индикатор текущей высоты светится или мигает, индикатор целевой высоты мигает. После завершения переключения индикатор целевой высоты светится или мигает.

Высота подвески автоматически меняется в зависимости от скорости автомобиля. Если скорость превышает определенное значение, подвеска автоматически опускается до этого значения, улучшая безопасность и экономичность движения. Когда скорость автомобиля становится ниже определенного значения, подвеска автоматически поднимается, улучшая проходимость автомобиля.

- Высота преодоления водного участка (70 мм): мигает индикатор 1; подходит для преодоления водного участка на низкой скорости.

### ⚠ Внимание

- Высота преодоления водного участка может быть установлена только при скорости менее 12 км/ч и переключении на режим преодоления водного участка. Подвеска будет привязана к этой высоте и не сможет быть вручную переключена на другую.
  - Когда скорость превышает 12 км/ч в течение примерно 30 секунд или когда скорость превышает 17 км/ч, подвеска автоматически отходит от этой высоты и опускается до высоты режима «Движение по бездорожью 2».
  - Высота режима «Движение по бездорожью 2» (60 мм): светится индикатор 1; подходит для движения в условиях существенного бездорожья, например, по грязи и каменистым дорогам.
  - Высота режима «Движение по бездорожью 1» (40 мм): светится индикатор 2; подходит для движения в условиях умеренного бездорожья, например, по относительно ровным дорогам без твердого покрытия.
  - Высота режима «Стандартный» (0 мм): светится индикатор 3; подходит для движения в обычных городских условиях.
  - Высота режима «Стандартный» (-20 мм): светится индикатор 4; подходит для движения на высокой скорости.
  - Высота режима «Удобный вход/выход» (-50 мм): мигает индикатор 4; обеспечивает удобство посадки в автомобиль и выхода из него. Когда скорость автомобиля превысит 12 км/ч, подвеска автоматически поднимается до стандартной высоты.
  - Блокировка для режима «Удобный вход/выход» (-50 мм): светится индикатор блокировки; подходит в условиях движения, парковки с ограничением по высоте или подземной парковки. Когда скорость автомобиля превысит 63 км/ч, подвеска автоматически поднимается до стандартной высоты.
- ⚠ Внимание**
- Перед поднятием или опусканием подвески убедитесь, что над и под автомобилем есть достаточно свободного пространства, чтобы избежать столкновений.
  - При активированной функции удобной блокировки входа/выхода или перед выездом из подземной парковки с ограниченной высотой, убедитесь, что индикатор блокировки горит,

а скорость автомобиля не превышает 43 км/ч во избежание ударов автомобиля и его столкновений из-за увеличенной высоты пневматической подвески.

## **i** Полезная информация

- › На экране Движения по бездорожью можно увидеть информацию о высоте подвески. Подробную информацию см. в разделе «Движение по бездорожью». (стр. 116)
- › Подвеска может быть поднята только если закрыты все двери, дверь багажного отделения и капот. Опускание подвески возможно только если закрыты все двери и дверь багажного отделения.
- › При слишком низком заряде аккумулятора подвеска может не перемещаться. Переключайте высоту подвески только после запуска автомобиля.
- › Частое переключение высоты подвески в течение короткого времени может привести к перегреву системы пневматической подвески, что может вызвать задержку в работе или невозможность переключения высоты. В этом случае не переключайте высоту подвески, пока система пневматической подвески не остынет.
- › Во время движения автомобиля высота подвески может не переключаться.
- › После остановки автомобиль автоматически отрегулирует высоту передней и задней оси для балансировки.

## Ручное изменение высоты подвески

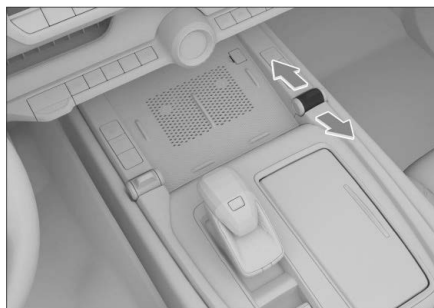

86DBFB5224A2

- › Когда питание установлено в режим ON, переключением ручки вперед/назад можно включить блокировку для режима «Удобный вход/выход», установить высоту подвески режимов «Удобный вход/выход», «Стандартный», «Движение по бездорожью 1» и «Движение по бездорожью 2».

- › На любой высоте подвески переместите ручку вперед и удерживайте некоторое время, чтобы переключиться на высоту режима «Движение по бездорожью 2».
- › На любой высоте подвески переместите ручку назад и удерживайте некоторое время, чтобы переключиться на высоту режима «Удобный вход/выход». При этом переключение ручки вперед вернет высоту подвески к исходному значению.

Когда высота подвески достигнет удобного уровня для входа или выхода (загорится индикатор 4), повторно опустите переключатель вниз для активации режима блокировки удобного входа/выхода (загорится соответствующий индикатор). Данный режим подходит для передвижений в местах с ограниченной высотой, например, в подземных парковочных помещениях и т.д.

## Регулировка высоты подвески с помощью ключа

Когда автомобиль остановлен на обочине (например, в ожидании пассажиров), питание автомобиля находится в режиме OFF, а аварийные сигнальные огни активированы, можно отрегулировать высоту подвески с помощью смарт-ключа, чтобы облегчить посадку и высадку пассажиров.

- › Одновременно нажмите и отпустите кнопки блокировки и разблокировки на смарт-ключе, и подвеска опустится до удобной высоты в режиме «Удобный вход/выход».
- › Одновременно нажмите и отпустите кнопку блокировки и кнопку управления дверью багажного отделения на смарт-ключе, и подвеска поднимется до исходной высоты.

## Синхронное переключение высоты подвески

При включении системы управления полным приводом высота подвески также изменяется.

Режим повышенной проходимости	Высота подвески
Брод	Преодоление водного участка
4L, Камни	Движение по бездорожью 2
Снег, Грязь, Песок, 4H	Движение по бездорожью 1
Стандарт, Эко	Стандартный
Спорт	Спортивный

## Режим загрузки задней оси

Режим загрузки задней оси позволяет уменьшить высоту задней подвески, чтобы облегчить доступ к вещам в багажном отделении.



А Кнопка поднятия задней подвески

Б Кнопка опускания задней подвески

Когда питание установлено в режим ON, откройте дверь багажного отделения и нажмите кнопку опускания задней подвески, чтобы снизить высоту подвески задней оси до минимума и войти в режим загрузки задней оси.

Выйти из режима загрузки задней оси, подняв заднюю подвеску до исходной высоты (в соответствии с высотой передней подвески), можно описанным ниже способом.

- › Когда питание установлено в режим ON, нажмите кнопку поднятия задней подвески.
- › Закройте дверь багажного отделения.

### ⚠ Внимание

- › При использовании режима загрузки задней оси убедитесь, что под автомобилем есть достаточно свободного пространства.
- › Обратите внимание, что при использовании режима загрузки задней оси высота автомобиля может немного изменяться при загрузке или выгрузке тяжелых предметов в багажнике.
- › При использовании режима загрузки задней оси, даже если дверь багажного отделения не закрыта, режим выключится, когда скорость превысит 12 км/ч. В целях безопасности закройте дверь багажного отделения перед началом и во время движения.

## Настройки подвески

В интерфейс настроек пневматической подвески можно зайти из меню [Автомобиль] → [Салон] → [Пневматическая подвеска центрального дисплея].

- › [Режим подъема]: когда требуется поднять автомобиль для проведения технического обслуживания, можно включить режим подъема. После включения этой функции отключается функция регулировки высоты подвески.

### 📌 Полезная информация

При скорости выше 9 км/ч подвеска автоматически выходит из режима подъема.

- › [Блокировка высоты]: после включения этой функции высота подвески автоматически устанавливается в стандартное значение и блокируется.
- › [Распознавание дороги]: эта функция может быть включена, когда высота подвески автомобиля соответствует высоте режимов «Стандартный» или «Движение по бездорожью 1». Во время движения система автоматически распознает информацию о дорожном покрытии и автоматически переключается между значениями высоты режимов «Стандартный» и «Движение по бездорожью 1» в соответствии с дорожными условиями.
- › Функция распознавания дорожного покрытия автоматически отключится, если нажать кнопку [Распознавание дороги] или изменить высоту подвески.
- › [Режим подвески] может быть установлен для режимов [Комфортный], [Стандартный] или [Спортивный].

[Комфортный]: относительно мягкая подвеска обеспечивает высокий уровень комфорта при вождении.

[Стандартный]: умеренная жесткость подвески, подходит для обычного вождения по городским и стандартным дорогам.

[Спортивный]: достаточно жесткая подвеска обеспечивает высокую стабильность управления.

## Синхронное переключение режимов подвески

При включении системы управления полным приводом режим подвески также переключается.

Режим повышенной проходимости	Режим подвески
Эко	Комфортный
Спорт, Снег, Грязь, Песок, 4H, 4L, Камни, Брод	Спортивный
Стандарт	Стандартный

### Внимание

- › При парковке убедитесь, что над автомобилем и под ним достаточно свободного пространства. Изменения температуры, нагрузки и режима вождения (режим повышенной проходимости) могут изменить высоту автомобиля.
- › Во время длительной стоянки автомобиля убедитесь, что под ним достаточно свободного пространства. Если автомобиль не используется длительное время, высота подвески может уменьшиться. Система автоматически выравнивает подвеску после разблокировки автомобиля или запуска двигателя.
- › При транспортировке автомобиля другим автомобилем, железнодорожным или водным транспортом необходимо надежно закрепить колеса, при этом нельзя устанавливать крепления на элементы оси, амортизаторы, буксировочный крюк и т. д. В противном случае изменение давления в пневматической подвеске во время транспортировки может вызвать смещение автомобиля, что может привести к серьезной аварии или материальному ущербу.

Этот автомобиль оборудован полуактивным передним стабилизатором поперечной устойчивости, который можно отключить вручную при движении по плохим дорогам, чтобы улучшить проходимость автомобиля.

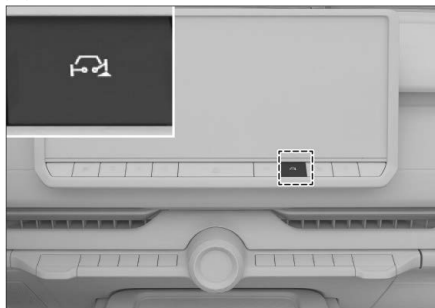

0FAEF683A2F6

Полуактивный передний стабилизатор поперечной устойчивости по умолчанию включен. При нажатии кнопки стабилизатора он отключается, а его индикатор загорается.

Отключение переднего стабилизатора поперечной устойчивости возможно при выполнении следующих условий:

- › Скорость автомобиля менее 32 км/ч.
- › Автомобиль не совершает резких поворотов, а боковое ускорение должно соответствовать условиям отключения.
- › Система ESC работает нормально.

Отключенный передний стабилизатор поперечной устойчивости автоматически выключится, если скорость автомобиля превысит 34 км/ч; при снижении скорости до 30 км/ч передний стабилизатор поперечной устойчивости автоматически отключится. При переключении автомобиля в режимы 4L, Песок или Грязь передний стабилизатор поперечной устойчивости автоматически отключится, повышая проходимость автомобиля.

### ⚠ Предупреждение

В случае неисправности полуактивной системы стабилизатора переведите выключатель зажигания в режим ON, и на комбинации приборов возникнет текстовое сообщение о неисправности стабилизатора. Как можно скорее обратитесь в сервисный центр, чтобы избежать возможных травм или материального ущерба.

### ⚠ Внимание

При отключенной переднего стабилизатора поперечной устойчивости не выполняйте резких поворотов, т. к. это может привести к повреждению деталей и увеличению риска аварии.



## Внедорожный режим

---

На центральном дисплее в главном меню приложения нажмите кнопку [Внедорожный режим], чтобы перейти на главную страницу внедорожного режима.

В этом интерфейсе можно просмотреть информацию о режиме вождения, давлении и температуре шин, направлении движения автомобиля, режиме блокировки дифференциала, углах наклона вперед/назад, угол бокового наклона, а также другие параметры для движения по бездорожью.

› [Вид из-под кузова]: после активации этого режима при движении автомобиля на экран будет выводиться видеоизображение из-под кузова. Эта функция помогает водителю управлять автомобилем в сложных дорожных условиях.

Если скорость автомобиля превышает определенное значение, эта функция автоматически отключается.

› [Контроль уровня воды]: нажмите эту кнопку, чтобы перейти в интерфейс измерения водного участка, где можно увидеть значение глубины воды на участке движения автомобиля.

› [Круиз-контроль на бездорожье]: показывает текущий режим работы круиз-контроля для бездорожья.

› [Танковый разворот]: показывает текущее состояние работы функции танкового разворота.

› Угол поворота колес: показывает угол поворота колес. 0° — колеса находятся в исходном положении.

› Состояние блокировки дифференциала: показывает рабочий режим блокировка дифференциала.

■ Иконка разблокировки: указывает, что блокировка дифференциала отключена. 🗝️ Значок блокировки: указывает, что блокировка дифференциала включена.

› [Угол наклона]: когда автомобиль находится на склоне, отображается угол наклона автомобиля вперед/назад. 0° означает, что автомобиль находится в горизонтальном положении без наклона вперед или назад.

› [Крен]: когда автомобиль находится на склоне, отображается угол наклона автомобиля влево/вправо. 0° означает, что автомобиль находится в горизонтальном положении без наклона влево/вправо.

› [Давление]: показывает значение атмосферного давления в месте нахождения автомобиля.

› [Высота]: показывает высоту над уровнем моря в месте нахождения автомобиля.

› [Высота пневматической подвески]: отображает текущую высоту пневматической подвески или процесс изменения высоты.

## Общие сведения

Водитель может активировать функцию «Контроль уровня воды», когда автомобиль движется по воде. Система в реальном времени измеряет глубину воды на дороге и сопоставляет эту информацию с данными о движении автомобиля, чтобы предупредить о возможных рисках при управлении автомобилем на водном участке.

### Предупреждение

- › Эта функция представляет собой только вспомогательный инструмент. Она не предназначена для оценки окружающей обстановки вместо водителя. В любых обстоятельствах водитель всегда должен нести ответственность за безопасность автомобиля и должен постоянно следить за окружающей обстановкой, особенно при движении по воде.
- › Функция не подходит для всех условий эксплуатации, возможны ошибки и неточности в работе.
- › Функция не гарантирует безопасное движение автомобиля в сложных условиях, например, при наводнении, высоком уровне воды, движении по реке, во время сильного дождя и т. д.

## Способ использования

На центральном дисплее в главном меню приложения выберите [Движение по бездорожью] → [Контроль уровня воды], чтобы перейти в интерфейс функции измерения глубины и активировать ее.

В этом интерфейсе можно просмотреть информацию о положении автомобиля, текущую глубину водного участка, предупреждения, режимы работы автомобиля и другую связанную информацию.

Водитель должен корректировать свой стиль вождения в соответствии с подсказками в интерфейсе и условиями движения.

### Полезная информация

- › Функция измерения контроля уровня воды автоматически активизируется при переключении из режима повышенной проходимости в режим преодоления водного участка.
- › При использовании некоторых функций автомобиля функция измерения глубины водного участка временно отключается. Например, при активации функций системы автоматической парковки и круиз-контроля для бездорожья.

## Описание функции

Функция крузи-контроля для бездорожья позволяет управлять автомобилем без использования педалей акселератора или тормоза и поддерживать заданную скорость движения.

Функцию можно использовать при движении по бездорожью, неровным дорогам или для освобождения застрявшего автомобиля.

### **i** Полезная информация

- › Поскольку крузи-контроль для бездорожья предназначен только для движения автомобиля по бездорожью, скорость устанавливается в диапазоне 4-12 км/ч.
- › Крейсерская скорость может незначительно колебаться в зависимости от дорожных условий, что является нормальным явлением.

### **⚠** Предупреждение

- › Крузи-контроль для бездорожья представляет собой вспомогательный инструмент. Он не может оценивать состояние дороги и условия движения вместо водителя и тем более не может управлять автомобилем вместо него. Водитель в любом случае несет ответственность за безопасность автомобиля, должен сохранять концентрацию и управлять автомобилем с осторожностью.

- › Неправильное использование крузи-контроля для бездорожья может привести к столкновению.

Непрерывная эксплуатация в течение длительного времени может привести к частичному перегреву системы. При этом на комбинации приборов появится предупреждение, а  индикатор крузи-контроля для бездорожья зеленого цвета погаснет. При возникновении вышеописанной ситуации немедленно припаркуйте автомобиль в безопасном месте и дайте системам охладиться.

- › Если во время движения в режиме крузи-контроля для бездорожья колеса с одной стороны автомобиля пробуксовывают, необходимо незамедлительно включить блокировку дифференциала. Подробную информацию см. в разделе «Блокировка дифференциала». (стр. 108)

### **i** Полезная информация

В некоторых ситуациях система крузи-контроля для бездорожья не способна поддерживать фиксированную низкую скорость автомобиля, что может привести к аварии. Например:

- › При движении по очень крутому склону.
- › При движении по труднопроходимому дорожному покрытию.
- › При движении по заснеженной, обледенелой или скользкой дороге.

### **i** Полезная информация

Функция крузи-контроля для бездорожья недоступна при движении автомобиля с высокой скоростью.

## Включение и выключение системы



E88CFF94B5C7

1. Нажмите кнопку  крузи-контроля для бездорожья, чтобы активировать эту функцию. Чтобы отключить функцию, нажмите кнопку еще раз.

Загорание на комбинации приборов индикатора  крузи-контроля для бездорожья (серый цвет) указывает на то, что функция активирована и находится в режиме готовности.

### **i** Полезная информация

При включении режима крузи-контроля для бездорожья должны быть соблюдены следующие условия:

- › Дверь водителя должна быть полностью закрыта.
- › Автомобиль должен быть заведен, и включена передача N, D или M.
- › Автомобиль должен быть в режиме 4L, Камни или Брод-4L.
- › Стояночный тормоз должен быть выключен.

## **i** Полезная информация

При использовании режима круиз-контроля для бездорожья небольшие колебания скорости из-за неровностей дороги в сложных условиях движения являются нормальным явлением.

- Включите передачу D или M, и система круиз-контроля для бездорожья автоматически перейдет в рабочий режим.

Загорание на комбинации приборов индикатора  круиз-контроля для бездорожья (зеленый цвет) указывает на то, что функция перешла в рабочий режим.

## Настройка скорости круиз-контроля

В режиме круиз-контроля есть 9 передач, которые устанавливаются описанными ниже способами и отображаются на комбинации приборов.

- Поверните переключатель управления на левой стороне руля в направлениях, показанных стрелками, чтобы настроить скорость.

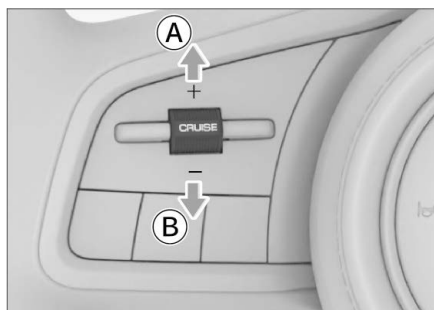

6A646A68A18A

- A** Увеличение скорости (+)
  - B** Снижение скорости (-)
- Нажмите на педаль акселератора или педаль тормоза, установите желаемую передачу круиз-контроля, а затем отпустите педаль.

## **i** Полезная информация

Когда скорость движения превышает 20 км/ч, система круиз-контроля для бездорожья переходит в режим ожидания; когда скорость превышает 36 км/ч, система автоматически отключается.

Ниже для справки перечислены типичные участки местности и рекомендуемые передачи круиз-контроля для бездорожья:

Передачи круиз-контроля для бездорожья (только для справки)	Дорожные условия
Передачи 1–2	Каменистые и неровные дороги (спуск по склону), пересеченная местность
Передачи 3–4	Неровные дороги (подъем по склону), дороги с щебеночным покрытием (спуск по склону)
Передачи 5–6	Покрытые снегом и грязью дороги, дороги с щебеночным покрытием (ровная дорога или подъем по склону)
Передачи 7–9	Песчаные, грязные дороги, трава и т. д.

# Танковый разворот

При включении системы круиз-контроля для бездорожья можно при необходимости активировать функцию танкового разворота для улучшения проходимости и уменьшения радиуса поворота при сохранении заданной скорости, что улучшает характеристики прохождения поворотов.

## Способ использования



6C94478AAD3A

1. После включения круиз-контроля для бездорожья нажмите кнопку  функции танкового разворота в нижней части дисплея мультимедийной системы, чтобы активировать эту функцию. Чтобы отключить функцию, нажмите кнопку еще раз.

На комбинации приборов светится индикатор  функции танкового разворота (серый): функция активирована и готова к работе.

2. Включите передачу D или M, полностью поверните рулевое колесо (против часовой стрелки или по часовой стрелке до предела), отпустите стояночный тормоз, отпустите педаль тормоза, и функция танкового разворота перейдет в рабочий режим.

На комбинации приборов светится индикатор  функции танкового разворота (зеленый): функция перешла в рабочий режим.

Для использования функции танкового разворота необходимо выполнение следующих условий:

- › Блокировка дифференциала заднего моста не активирована.
- › Нажатие на педаль акселератора или педаль тормоза несильное.

### Внимание

Запрещается использовать функцию танкового разворота на дорогах с твердым покрытием, так как это ускорит повреждение компонентов трансмиссии и износ шин.

### Полезная информация

- › Эта функция наиболее эффективна при использовании на самых низких скоростях при движении в режиме круиз-контроля для бездорожья.
- › Когда скорость автомобиля превышает 10 км/ч, функция танкового разворота переходит в режим ожидания; когда скорость автомобиля превышает 30 км/ч, функция автоматически отключается.

# 5

## Комбинация приборов и дисплеи

---

Комбинация приборов ..... 126

Центральный дисплей..... 134

Задний дисплей ..... 144

## Общие сведения о комбинации приборов

Для комбинации приборов можно выбрать классический режим или режим движения по бездорожью, при этом отображаемая информация будет несколько отличаться в зависимости от режима.

Режим движения по бездорожью: на комбинации приборов в первую очередь отображается информация, связанная с движением по бездорожью. Например: углы наклона вперед/назад и вправо/влево, направление движения, угол поворота колес и т. д.

Далее приведено описание только для классического режима.

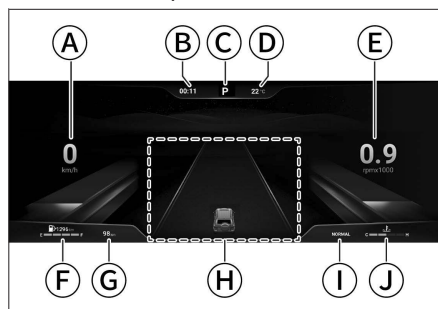

D93B54F6A640

- А Спидометр
- Б Цифровые часы
- В Индикация текущей передачи и переключения передач
- Г Наружная температура
- Д Пользовательская информация
- Е Указатель уровня топлива и дальности хода
- Ж Счетчик общего пробега
- З Дисплей интеллектуальных систем помощи водителю
- И Режимы вождения
- Й Указатель температуры охлаждающей жидкости

### Спидометр

Отображение текущей скорости движения.

### Индикация текущей передачи и переключения передач

Отображение текущей передачи. Когда система определяет необходимость повышения или понижения передачи, на экране появляется

символ повышения ▲ или понижения ▼ передачи в качестве подсказки водителю, что необходимо повысить или понизить передачу.

### Пользовательская информация

Содержимое дисплея информационного центра (данные о вождении, мультимедиа, скорость вращения двигателя и т. д.) можно настроить по своему усмотрению. Для изменения отображаемой на дисплее информации используйте кнопки на рулевом колесе.

### Указатель уровня топлива и дальности хода

Отображение приблизительного количества оставшегося в баке топлива и дальности хода.

### Полезная информация

- › Длительное движение автомобиля по склону или поворот вызывают перемещения топлива внутри бака, поэтому показатели могут быть нестабильными.
- › Пробег автомобиля зависит от манеры вождения и дорожных условий.
- › Если на комбинации приборов загорается желтый индикатор низкого уровня топлива, необходимо заправить автомобиль, даже если дисплей показывает, что Вы можете проехать еще некоторое расстояние.

### Счетчик общего пробега

Отображение общего пробега автомобиля.

### Режимы вождения

Отображение выбранного на текущий момент режима вождения.

### Информационный дисплей интеллектуальной системы помощи водителю

Отображение информации интеллектуальной системы помощи водителю.

### Указатель температуры охлаждающей жидкости

Отображение приблизительной температуры охлаждающей жидкости двигателя.

### Внимание

Если температура охлаждающей жидкости на указателе приближается к красной зоне, следует, убедившись в безопасности, немедленно снизить скорость, съехать на обочину и остановиться для проверки. Завести двигатель снова можно будет только после того, как температура охлаждающей жидкости нормализуется.

## Управление комбинацией приборов

### Кнопки управления

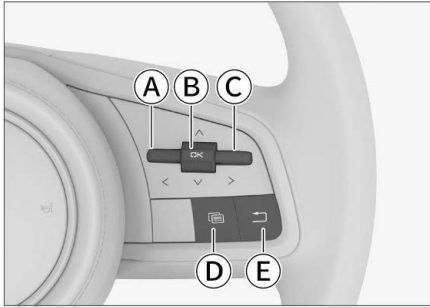



EE10764B53E8

- А Левая кнопка выбора
- Б Регулятор выбора вверх/вниз/кнопка подтверждения
- В Правая кнопка выбора
- Г Кнопка переключения комбинации приборов/мультимедийной системы
- Д Кнопка возврата

### Переключение управления комбинацией приборов/мультимедийной системой

Нажатие кнопки  комбинации приборов/мультимедийной системы на правой стороне рулевого колеса включает управление комбинацией приборов или мультимедийной системой. При переключении на комбинации приборов выводятся соответствующие текстовые подсказки.

#### **i** Полезная информация

- Если на комбинации приборов горит  зеленый индикатор, это означает, что кнопки на правой стороне рулевого колеса используются для управления комбинацией приборов; если горит  серый индикатор, это означает, что кнопки на правой стороне рулевого колеса используются для управления мультимедийной системой.
- Перед управлением комбинацией приборов, убедитесь, что кнопки на правой стороне рулевого колеса переключены на соответствующий режим.

### Скрытие предупреждений

Нажмите кнопку [OK], чтобы скрыть отображаемые в настоящий момент важные предупреждения.

Длительное нажатие кнопки [OK] позволит скрыть все важные предупреждения.

#### **i** Полезная информация

Если на комбинации приборов появляется предупреждение, его следует сначала закрыть. В противном случае, использование других функций комбинации приборов будет невозможно.

### Просмотр информации мультимедийной системы

Нажимайте левую < или правую > кнопку выбора, пока информационный центр не переключится в меню мультимедийной системы. Здесь можно просматривать информацию о воспроизводимом аудиофайле или радиостанции.

### Просмотр информации о вызовах через Bluetooth

Нажимайте левую < или правую > кнопку выбора, пока информационный центр не переключится в меню вызовов через Bluetooth. В меню вызовов через Bluetooth доступны следующие действия:

- Переключением вверх/вниз кнопки [OK] можно просмотреть историю вызовов через Bluetooth.
- Нажатием кнопки [OK], можно позвонить на выбранный номер.

### Переключение режимов

Нажимайте левую < или правую > кнопку выбора, пока информационный центр не переключится на меню переключения режимов.

Переключением вверх/вниз кнопки [OK] можно включить режим комбинации приборов, который применится после нажатия кнопки [OK].

### Просмотр данных о поездке

Нажимайте левую < или правую > кнопку выбора, пока информационный центр не переключится на меню данных о поездке.

На экране данных о поездке доступны следующие действия:

- Переключением вверх/вниз кнопки [OK] можно постранично просмотреть данные о поездке.
- Удержание кнопки [OK] позволяет просматривать истории предупреждающих сообщений и сбрасывать данные о поездке. Нажатием кнопки Возврат , можно перейти в предыдущее меню.



## Перезагрузка системы

Способы перезагрузки и меры предосторожности при перезагрузке системы комбинации приборов см. в разделе «Перезагрузка системы комбинации приборов и мультимедийной системы». (стр. 249)

## Индикаторы комбинации приборов

### **i** Полезная информация

- Когда питание переключается в режим ON, часть индикаторов или предупреждающих сигналов может загореться на некоторое время, что свидетельствует о выполнении самодиагностики систем и не является неисправностью.
- В зависимости от комплектации автомобиля на комбинации приборов могут загораться не все индикаторы или предупреждающие сигналы.



### **Индикатор важного предупреждения**

Горящий красный индикатор указывает, что в настоящий момент имеется важное предупреждающее уведомление, и что по крайней мере одно важное предупреждение было скрыто вручную.

### **⚠ Предупреждение**

Не игнорируйте предупреждающие уведомления и подсказки. В противном случае это может привести к серьезным повреждениям автомобиля или стать причиной аварии.

### **i** Полезная информация

Все поступившие уведомления можно просмотреть в окне уведомлений приборной панели.



### **Индикатор неисправности подушек безопасности**

Горящий красный индикатор указывает на неисправность системы подушек безопасности. В таком случае следует немедленно обратиться в сервисный центр для проверки и ремонта.



### **Индикатор непристегнутого ремня безопасности**

Горящий красный индикатор указывает, что водитель, передний пассажир или пассажиры на сиденьях заднего ряда не пристегнуты ремнями безопасности.



### **Индикатор слепых зон системы мониторинга**

Горящий красный индикатор указывает на неисправность системы мониторинга слепых зон. В этом случае необходимо отказаться от использования системы мониторинга слепых зон и как можно скорее обратиться в сервисный центр для проверки и ремонта.



### **Индикатор неисправности системы предупреждения о выезде из полосы движения**

Горящий красный индикатор указывает на неисправность системы предупреждения о выезде из полосы движения. В таком случае не используйте эту функцию и как можно скорее обратитесь в сервисный центр для проверки и ремонта.



### **Индикатор неисправности системы удержания в полосе движения**

Горящий красный индикатор указывает на неисправность системы удержания в полосе движения. В таком случае не используйте эту функцию и как можно скорее обратитесь в сервисный центр для проверки и ремонта.



### **Индикатор неисправности системы круиз-контроля для бездорожья**

Горящий красный индикатор указывает на неисправность системы круиз-контроля для бездорожья. В таком случае не используйте функцию круиз-контроля для бездорожья и как можно скорее обратитесь в сервисный центр для проверки и ремонта.



### **Индикатор функции танкового разворота**

Горящий красный индикатор указывает на неисправности функции танкового разворота.



### **Индикатор охлаждающей жидкости**

Горящий красный индикатор означает, что температура охлаждающей жидкости в системе охлаждения двигателя слишком высока. В таком случае остановите автомобиль и проведите техническое обслуживание, в противном случае возможно повреждение двигателя.



### **Индикатор зарядки аккумуляторной батареи**

Горящий красный индикатор после запуска двигателя свидетельствует о неисправности системы зарядки аккумуляторной батареи. В таком случае как можно скорее обратитесь в сервисный центр для проверки и ремонта.



## Индикатор незакрытой двери

Горящий красный индикатор указывает, что дверь или капот открыты или не полностью закрыты.



## Индикатор неисправности тормозной системы

Горящий красный индикатор указывает на слишком низкий уровень тормозной жидкости, неисправность системы распределения тормозных усилий или отказ системы электрического усилителя тормозов.

В таком случае немедленно остановите автомобиль в безопасном месте и обратитесь в сервисный центр. В противном случае может произойти серьезная авария.



## Индикатор стояночного тормоза

Горящий красный индикатор означает, что включен стояночный тормоз.

Мигающий красный индикатор указывает на перегрев тормозных дисков или чрезмерный наклон дорожного полотна. В этом случае существует риск отката автомобиля. Нажмите педаль тормоза и как можно скорее припаркуйте автомобиль на ровной площадке.



## Индикатор давления моторного масла

Горящий красный индикатор указывает на недостаток моторного масла. В этом случае как можно скорее остановите автомобиль в безопасном месте и выключите двигатель. В противном случае возможно серьезное повреждение деталей двигателя. Через несколько минут после остановки двигателя проверьте уровень моторного масла и при необходимости долейте его. Если уровень масла нормальный, но индикатор продолжает гореть, обратитесь в сервисный центр.



## Индикатор неисправности системы электроусилителя рулевого управления

Горящий красный индикатор указывает на неисправность системы электроусилителя рулевого управления и отсутствие усиления рулевого управления. В таком случае следует остановить автомобиль в безопасном месте. После выключения двигателя подождите несколько минут и снова включите его. Если индикатор продолжает гореть, как можно скорее обратитесь в сервисный центр для осмотра и ремонта.

## ⚠ Предупреждение

Горящий красным цветом индикатор указывает на отказ системы усилителя рулевого управления. В этом случае для вращения рулевого колеса требуется большее усилие. Незамедлительно обратитесь в сервисный центр для проверки автомобиля.



## Индикатор неисправности энергетической системы

Горящий красный индикатор указывает на серьезную неисправность энергетической системы. Автомобиль при этом не может продолжать движение. В таком случае обратитесь в сервисный центр.



## Индикатор перегрева автоматической коробки передач

Горящий красный индикатор указывает на слишком высокую температуру масла в автоматической коробке передач (частые старты на подъемах, старты с полностью нажатой педалью акселератора и т. п. обстоятельства могут привести к включению этого индикатора). Необходимо как можно скорее остановить автомобиль в безопасном месте, включить двигатель в режиме холостого хода и использовать стояночный тормоз для охлаждения коробки передач. Если после выполнения вышеуказанных действий индикатор продолжает гореть, обратитесь в сервисный центр.



## Индикатор неисправности пневматической подвески

Горящий красный индикатор указывает на отключение/неисправность функций пневматической подвески. Если индикатор продолжает гореть в течение длительного времени, возможна неисправность системы пневматической подвески. Как можно скорее обратитесь в сервисный центр для проведения проверки и ремонта.



## Индикатор неисправности тяговой аккумуляторной батареи

Горящий красный индикатор указывает на серьезную неисправность тяговой аккумуляторной батареи и аварийное отключение питания от энергетической системы. В таком случае обратитесь в сервисный центр.



## Индикатор неисправности антиблокировочной тормозной системы

Горящий желтый индикатор указывает на наличие неисправности антиблокировочной тормозной системы. В таком случае обратитесь в сервисный центр.

Если горит желтый индикатор, это свидетельствует о том, что тормозная система работает, но без антиблокировочной функции.



### Индикатор неисправности функции автоматического переключения дальнего и ближнего света

Горящий желтый индикатор указывает на наличие неисправности функции автоматического переключения дальнего и ближнего света. В этом случае включайте вручную дальний или ближний свет по мере необходимости и как можно скорее обратитесь в сервисный центр для проверки и ремонта.



### Индикатор задних противотуманных фонарей

Горящий желтый индикатор указывает, что задние противотуманные фонари включены.



### Индикатор неисправности стояночного тормоза

Горящий желтый индикатор указывает на неисправность электромеханического стояночного тормоза.



### Индикатор автоматического стояночного тормоза

Горящий желтый индикатор указывает, что автоматический стояночный тормоз включен и находится в режиме готовности.



### Индикатор неисправности интеллектуальной системы «старт-стоп»

Горящий желтый индикатор указывает, что интеллектуальная система «старт-стоп» включена и сработала по условию запрета остановки.



### Индикатор системы мониторинга слепых зон

Горящий желтый индикатор означает, что датчики системы мониторинга слепых зон заблокированы. В этом случае необходимо проверить внутреннюю и наружную поверхности заднего бампера на наличие предметов, закрывающих эти зоны, и своевременно удалить препятствия.



### Индикатор неисправности двигателя

Если желтый индикатор загорелся после запуска двигателя, это указывает на неисправность двигателя, влияющую на качество выхлопных газов. В таком случае обратитесь в сервисный центр.



### Индикатор необходимости проведения технического обслуживания двигателя

Горящий желтый индикатор указывает на неисправность двигателя, не связанную с выхлопными газами. В таком случае обратитесь в сервисный центр.



### Индикатор электронной системы стабилизации

Мигающий желтый индикатор означает, что электронная система стабилизации находится в рабочем режиме. Горящий желтый индикатор указывает на неисправность электронной системы стабилизации.



### Индикатор отключения электронной системы стабилизации

Горящий желтый индикатор означает, что электронная система стабилизации отключена.



### Индикатор неисправности системы электроусилителя рулевого управления

Горящий желтый индикатор означает, что эффективность усиления рулевого управления снижена и для управления рулевым колесом потребуются большие усилия. Если индикатор продолжает гореть после остановки и повторного запуска двигателя или поездки на небольшое расстояние, следует немедленно обратиться в сервисный центр для проведения проверки и ремонта.



### Индикатор неисправности функции автоматического экстренного торможения

Горящий желтый индикатор указывает на неисправность функции автоматического экстренного торможения. В этом случае как можно скорее обратитесь в сервисный центр для проверки и ремонта.



### Индикатор отключения функции автоматического экстренного торможения

Горящий желтый индикатор указывает на отключение функции автоматического экстренного торможения.



### Индикатор блокировки дифференциала переднего моста

Горящий желтый индикатор означает, что механизм блокировки дифференциала переднего моста неисправен. Как можно скорее обратитесь в сервисный центр для проверки и ремонта.



### Индикатор блокировки центрального дифференциала

Горящий желтый индикатор означает, что механизм блокировки центрального дифференциала неисправен. Как можно скорее обратитесь в сервисный центр для проверки и ремонта.



**Индикатор блокировки дифференциала заднего моста**

Горящий желтый индикатор означает, что механизм блокировки дифференциала заднего моста неисправен. Как можно скорее обратитесь в сервисный центр для проверки и ремонта.



**Индикатор низкого уровня топлива**

Горящий желтый индикатор указывает на низкий уровень топлива.

Этот индикатор также может загореться, если движение на склоне или поворот вызовут перемещение топлива внутри бака.

**⚠ Внимание**

Запрещается движение при минимальном количестве топлива. В противном случае из-за выработки топлива могут выйти из строя система контроля вредных выбросов и двигатель.



**Индикатор системы помощи при движении на спуске**

Горящий желтый индикатор означает, что система помощи при движении на спуске включена и находится в состоянии готовности.

Мигающий желтый индикатор означает, что система помощи при движении на спуске перешла в рабочий режим.



**Индикатор неисправности энергетической системы**

Горящий желтый индикатор указывает на неисправность энергетической системы автомобиля. В этом случае немедленно остановите автомобиль в безопасном месте и обратитесь в сервисный центр.



**Индикатор датчика опрокидывания подушки безопасности**

Горящий желтый индикатор указывает на отключение защитной функции подушки безопасности, срабатывающей от датчика опрокидывания.



**Индикатор системы контроля давления в шинах**

Горящий желтый индикатор указывает на слишком низкое давление или слишком высокую температуру в шинах. В этом случае остановите автомобиль, осмотрите его и обратитесь в сервисный центр.

Мигающий, а также сопровождаемый звуковым сигналом в течение некоторого времени желтый индикатор указывает на неисправность системы контроля давления в шинах.

**⚠ Предупреждение**

При включении этого индикатора необходимо избегать резких поворотов и экстренного торможения, как можно скорее остановить автомобиль в безопасном месте и осмотреть его.

Вождение автомобиля при слишком низком давлении или слишком высокой температуре в шинах повышает вероятность повреждения шин и может привести к возникновению серьезных неисправностей автомобиля или к аварии.



**Индикатор неисправности пневматической подвески**

Горящий желтый индикатор означает, что некоторые функции пневматической подвески ухудшены/ослаблены. Горящий длительное время желтый индикатор указывает на возможную неисправность системы пневматической подвески. Как можно скорее обратитесь в сервисный центр для проверки и ремонта.



**Индикатор неисправности тяговой аккумуляторной батареи**

Горящий желтый индикатор указывает на незначительную неисправность тяговой аккумуляторной батареи



**Индикатор снижения мощности**

Горящий индикатор указывает на наличие в автомобиле неисправности, влияющей на отбор мощности. В этом случае общая мощность автомобиля снижается, а скорость движения ограничивается.



**Индикатор ограничителя скорости**

Горящий желтый индикатор означает, что функция ограничителя скорости активирована.



**Индикатор включения питания (READY)**

Горящий зеленый индикатор означает, что 48-вольтовая гибридная система готова к работе.



**Индикатор бокового управления**

Горящий зеленый индикатор означает, что кнопки на правой стороне рулевого колеса используются для управления комбинацией приборов.



## Индикаторы указателей поворота

При включении левого указателя поворота загорается индикатор левого поворота.

При включении правого указателя поворота загорается индикатор правого поворота.

При включении аварийной сигнализации одновременно мигают указатели поворотов и их индикаторы.

### **Внимание**

Если индикатор указателя поворота быстро мигает, это говорит о неисправности указателя поворота и необходимости заменить его лампу. Необходимо сделать это как можно скорее, иначе другие водители не увидят подаваемый сигнал.



## Индикатор включения освещения

Горящий зеленый индикатор указывает на работу комбинированного переключателя освещения.



## Индикатор габаритных огней

Горящий зеленый индикатор означает, что габаритные огни и освещение номерного знака включены.



## Индикатор автоматического переключения ближнего и дальнего света

Горящий зеленый индикатор означает, что функция автоматического переключения ближнего и дальнего света активирована.



## Индикатор передних противотуманных фар

Горящий зеленый индикатор означает, что передние противотуманные фары включены.



## Индикатор автоматического стояночного тормоза

Горящий зеленый индикатор означает, что функция автоматического стояночного тормоза активирована и находится в рабочем режиме.



## Индикатор интеллектуальной системы «старт-стоп»

Горящий зеленый индикатор означает, что автоматически остановленный двигатель автомобиля готов к автоматическому запуску.



## Индикатор предупреждения о выходе из полосы движения

Горящий зеленый индикатор означает, что функция предупреждения о выезде из полосы движения активирована.



## Индикатор функции удержания в полосе движения

Горящий зеленый индикатор означает, что функция удержания в полосе движения активирована.



## Индикатор функции помощи при перестроении

Горящий зеленый индикатор означает, что функция помощи при перестроении активирована.



## Индикатор функции предупреждения при выезде задним ходом

Горящий зеленый индикатор означает, что функция предупреждения при выезде задним ходом активирована.



## Индикатор круиз-контроля для бездорожья

Горящий зеленый индикатор означает, что функция круиз-контроля для бездорожья активирована.



## Индикатор танкового разворота

Горящий зеленый индикатор означает, что функция танкового разворота активирована.



## Индикатор блокировки дифференциала переднего моста

Горящий зеленый индикатор означает, что блокировка дифференциала переднего моста активирована.



## Индикатор блокировки центрального дифференциала

Горящий зеленый индикатор означает, что блокировка центрального дифференциала активирована.



## Индикатор блокировки дифференциала заднего моста

Горящий зеленый индикатор означает, что блокировка дифференциала заднего моста активирована.



## Указатель поворота прицепа

При правильном подключении разъема прицепа загорается зеленый индикатор, при этом указатели поворота прицепа будут работать синхронно с указателями поворота автомобиля.



#### Индикатор системы адаптивного круиз-контроля

Горящий зеленый индикатор означает, что функция адаптивного круиз-контроля активирована и скорость круиз-контроля установлена.

#### **i** Полезная информация

Цифровые данные на индикаторе изменяются в зависимости от изменения скорости круиз-контроля.



#### Индикатор функции интеллектуального круиз-контроля

Горящий зеленый индикатор означает, что функция интеллектуального круиз-контроля активирована и скорость круиз-контроля установлена.



#### Индикатор дальнего света

Горящий синий индикатор означает, что включены фары дальнего света.



#### Индикатор круиз-контроля для бездорожья

Горящий серый индикатор означает, что функция круиз-контроля для бездорожья активирована и находится в режиме готовности.



#### Индикатор танкового разворота

Горящий серый индикатор означает, что функция танкового разворота активирована и находится в режиме готовности.



#### Индикатор системы адаптивного круиз-контроля

Горящий серый индикатор означает, что функция адаптивного круиз-контроля активирована и находится в режиме готовности.



#### Индикатор функции интеллектуального круиз-контроля

Горящий серый индикатор означает, что функция интеллектуального круиз-контроля активирована и находится в режиме готовности.



#### Индикатор бокового управления

Горящий серый индикатор означает, что кнопки на правой стороне рулевого колеса используются для управления мультимедийной системой.

## Управление мультимедийной системой

Кнопки на левой стороне рулевого колеса

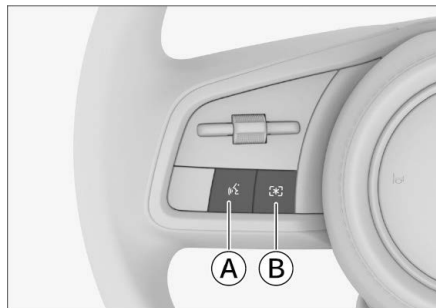

8A0F6893A4D7

- А Кнопка голосового управления
- В Кнопка пользовательских функций

› Если подключение к телефону отсутствует, нажмите и удерживайте кнопку голосового управления, чтобы войти в меню настройки соединения с мобильным телефоном.

Если подключение к мобильному телефону уже настроено, нажмите и удерживайте кнопку голосового управления для запуска голосового помощника Apple CarPlay или Android Auto.

› Нажмите кнопку Пользовательских функций для вывода установленной в настоящий момент пользовательской функции. Длительное нажатие этой кнопки выведет меню настроек, в котором можно установить пользовательскую функцию.

Кнопки на правой стороне рулевого колеса

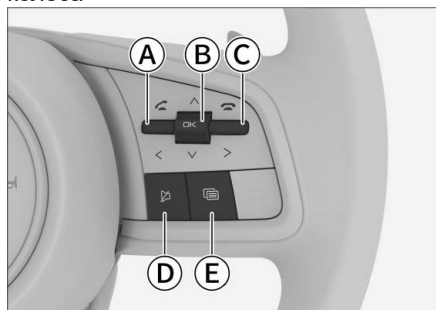

053F72312A11

- А Левая кнопка выбора/ответа на телефонный вызов
- В Регулятор громкости/кнопка подтверждения
- С Правая кнопка выбора/завершения телефонного вызова

- Д Кнопка «Беззвучный режим»
- Е Кнопка переключения комбинации приборов/мультимедийной системы

## Переключение управления комбинацией приборов/мультимедийной системой

Нажмите кнопку переключения. Если на комбинации приборов горит зеленый индикатор управления рулевым колесом, кнопки на правой стороне рулевого колеса управляют комбинацией приборов; если на комбинации приборов горит серый индикатор управления рулевым колесом, кнопки на правой стороне рулевого колеса управляют мультимедийной системой.

Расположенные на рулевом колесе кнопки управления мультимедийной системой служат не только для удобства управления стандартными функциями системы, но и для безопасного управления автомобилем при использовании специальных функций системы, а также при управлении телефонными вызовами, что позволяет расширить возможности управления.

Приоритет (от высшего к низшему): управление телефонными вызовами > специальные функции > стандартные функции.

## Управление телефонными вызовами

При поступлении вызова нажмите кнопку ответа, чтобы ответить на вызов. Чтобы завершить вызов, нажмите кнопку завершения вызова.

## Специальные функции

При использовании специальных функций системы на соответствующем экране появляются подсказки по использованию кнопок на рулевом колесе. Следуйте этим сообщениям.

## Стандартные функции

Основные функции кнопок на рулевом колесе:

› Воспроизведение медиа: для переключения на предыдущий/следующий файл нажмите левую < или правую > кнопку выбора, а для быстрой перемотки назад/вперед удерживайте соответствующую кнопку.

При прослушивании местных радиостанций: однократное нажатие левой < или правой > кнопки выбора позволит перейти к предыдущей или следующей активной радиостанции. При длительном нажатии этих кнопок Вы перейдете к предыдущей или следующей сохраненной радиостанции.

› Для увеличения или уменьшения громкости нажимайте кнопку [OK] вверх или вниз. Нажатием на кнопку [OK] можно поставить медиа на паузу или начать воспроизведение.

› Нажатием кнопки «Беззвучный режим» можно включить или отключить звук медиа.

## Перезагрузка системы

Способы перезагрузки и меры предосторожности при перезагрузке мультимедийной системы см. в разделе «Перезагрузка системы комбинации приборов и мультимедийной системы». (стр. 249)

## Подключение внешних устройств

### USB-порты

USB-порт расположен в правой центральной части блока подстаканников для пассажиров переднего ряда. Его можно найти, открыв крышку блока. Для использования USB-порта необходимо открыть его крышку.



9D1FCE0A871B

### ⚠ Внимание

Перед закрытием крышки передних подстаканников закройте крышку USB-порта, чтобы избежать повреждений.

### **i** Полезная информация

- › Убедитесь в том, что внешнее устройство надежно подключено через порт ввода.
- › Запрещено извлекать устройство во время воспроизведения. Это может привести к тому, что система перестанет распознавать устройство, а также к другим ошибкам.

## Спецификации устройств

Система поддерживает устройства с перечисленными ниже спецификациями:

Тип устройства	Спецификация
USB-устройства	USB-накопители с файловыми системами FAT16, FAT32, ExFAT

Звуковое оборудование Bluetooth

Базовый протокол Bluetooth версии 5.0 (поддержка версий с обратной совместимостью 4.2 и ниже, поддержка BLE), звуковое оборудование Bluetooth версий AVRCP 1.6, A2DP 1.3

### **i** Полезная информация

Поскольку существует множество типов USB-накопителей, невозможно гарантировать совместимость системы со всеми устройствами.

## Форматы файлов

Система поддерживает следующие форматы файлов:

Файл	Формат
Аудио	MP3, WMA, AAC, AAC PLUS (воспроизведение: ACC LC, HE-AAC v1, HEAACv2 поддерживается, запись: ACC LC, HE ACC v1 не поддерживается), WAV/WAVE, FLAC, APE, OGG vorbis, LPCM
Видео	MP4, M4V, MOV, 3GP, WMV, AVI, MPEG, MKV, XVID, WebM

### **i** Полезная информация

Из-за свойств файлов (качество, битрейт, частота кадров, разрешение, качество сжатия, наличие повреждений и пр.), условий воспроизведения, устройств хранения и прочих факторов файлы могут не воспроизводиться, несмотря на то, что их формат поддерживается системой.

## Дисплей

### ⚠ Предупреждение

- › Во время движения автомобиля водителю запрещается управлять мультимедийной системой. Громкость следует настроить так, чтобы звук не отвлекал внимание и не влиял на безопасность движения.



В некоторых странах и регионах запрещено использовать дисплей, находящийся в поле зрения водителя. Находясь в этих странах или регионах, соблюдайте данное правило.

Не пытайтесь самостоятельно ремонтировать, разбирать или модифицировать мультимедийную систему.

В случае неисправности немедленно прекратите использование и обратитесь в сервисный центр для ремонта.

## ⚠ Внимание

- Когда автомобиль начинает движение, некоторые функции из соображений безопасности становятся недоступны.
- Не давите на дисплей и не царапайте его острыми предметами.
- Не используйте для очистки дисплея абразивные чистящие средства и моющие средства, содержащие органические растворители.
- Если изображение дрожит, не стучите по дисплею.
- Протектор экрана может повлиять на дисплей и чувствительность сенсора. Удалите протектор перед использованием.
- Не наклеивайте пленку самостоятельно. В случае повреждения дисплея из-за данной пленки гарантия предоставляться не будет.
- В случае применения резервного источника питания используйте автомобильное зарядное устройство с фильтром для питания внешних устройств. Это поможет избежать помех в работе радио и других функций.

## Верхняя панель

Значки строки состояния отображаются в верхней части центрального дисплея и показывают состояние каждой функции. Вид верхней панели изменяется в реальном времени в зависимости от характеристик функций, уровня сигнала, состояния соединения, режимов включения/выключения и т. д.

Значок	Состояние функции
	Отображение времени
	Отображение температуры

	Сигнал сети интернет-соединения, меняется в зависимости от общего состояния сети
	Отсутствует подключение к точке доступа
	Точка доступа подключена
	Bluetooth-соединение не установлено
	Bluetooth-соединение установлено
	USB-соединение установлено
	Неполадки в работе USB
	Беспроводная зарядка в режиме ожидания
	Беспроводная зарядка активирована
	Беспроводная зарядка завершена



## «Домой»

Нажмите кнопку  «Домой» на боковой панели, чтобы перейти на главную страницу. На главной странице отображаются карточки приложений, кнопка перехода в режим движения по бездорожью и боковая панель.

### Полезная информация



Отображаемая на дисплее информация может отличаться в зависимости от комплектации автомобиля, версии программного обеспечения, используемых тем и настроек. Руководствуйтесь фактической комплектацией Вашего автомобиля.

## Боковая панель

- › Для перехода в меню приложений нажмите кнопку  [Приложения]. В этом меню коснитесь значка нужного приложения, чтобы перейти в его интерфейс.
- › Для перехода в меню настроек автомобиля нажмите кнопку  [Автомобиль].
- › Нажмите кнопку  подключения к мобильному телефону, чтобы перейти на экран настроек подключения. Если подключение к мобильному телефону установлено, здесь отобразится соответствующий значок подключения. Коснитесь значка, чтобы перейти в меню подключения к мобильному телефону.
- › Нажмите кнопку системы климат-контроля (с одним значком вентилятора), чтобы перейти в меню настроек системы.

### Полезная информация

Отображение кнопок кондиционера изменяется в зависимости от его текущего состояния.

- › Нажмите кнопку  [Музыка], чтобы перейти в меню проигрывания музыки.
- › Для перехода на главную страницу коснитесь кнопки  [Домой].

## Иконки приложений

На некоторых иконках присутствуют кнопки быстрого доступа или значки состояния функции. Коснитесь кнопки быстрого доступа, чтобы запустить соответствующую функцию.

Нажмите иконку приложения (кроме кнопки быстрого доступа), чтобы перейти в меню соответствующего приложения.

## Режим движения по бездорожью

Проведите пальцем вверх от нижней части экрана в направлении стрелки, чтобы перейти в меню режима движения по бездорожью.

## Панель быстрого доступа

В большинстве окон центрального дисплея скользящее движение от верхней части экрана вниз открывает панель быстрого доступа.

## Регулировка яркости/громкости

Громкость: коснитесь ползунка и перетащите его, чтобы отрегулировать уровень громкости.

Яркость экрана: коснитесь ползунка и перетащите его, чтобы настроить яркость экрана.

## Кнопки быстрого доступа

Коснитесь соответствующей кнопки быстрого доступа, чтобы переключить или включить/выключить соответствующую функцию. Длительное нажатие некоторых кнопок позволяет перейти в соответствующее меню настроек.

Нажмите кнопку [Блокировка функций заднего ряда сидений], чтобы включить или выключить блокировку этих функций. При включении блокировки функций сидений заднего ряда можно заблокировать заднюю панель управления системой климат-контроля и дисплей в центральном подлокотнике заднего ряда, что позволит предотвратить случайные операции при присутствии детей в салоне.

Коснитесь кнопки [Пользовательские настройки], чтобы перейти в меню редактирования и поменять кнопки быстрого доступа.

## Настройки автомобиля

Нажмите кнопку  [Автомобиль] на боковой панели, чтобы перейти в меню настроек автомобиля.

Последовательно нажмите кнопки  [Приложения] → [Автомобиль] на боковой панели, чтобы перейти в меню настроек автомобиля.

Информацию о конкретных параметрах настройки автомобиля см. в описании соответствующих функций в каждом разделе.

## Системные настройки

Последовательно нажмите кнопки  [Приложения] → [Настройки] на боковой панели, чтобы перейти в меню настроек системы.

### Подключение к мобильному телефону

- ▶ [Bluetooth]: коснитесь переключателя, чтобы включить или выключить системный Bluetooth.
- ▶ [Обнаружение Bluetooth]: после активации функции другим устройствам разрешено обнаруживать Bluetooth этой системы для сопряжения и подключения к нему.
- ▶ [Имя устройства]: отображает имя устройства этой системы, которое можно изменить на пользовательское имя.
- ▶ [Текущее соединение]: отображение информации о подключенных в настоящий момент устройствах.  
Способы подключения: Bluetooth, Apple CarPlay и Android Auto.  
Состояние значка: горит (подключен), не горит (не подключен).  
Коснитесь значка Apple CarPlay или Android Auto (когда он горит), чтобы отключиться от Apple CarPlay или Android Auto.  
Коснитесь значка Apple CarPlay или Android Auto (когда он не горит), чтобы подключиться к соответствующему устройству с Apple CarPlay или Android Auto.  
Коснитесь значка Bluetooth, чтобы прервать Bluetooth-соединение.
- ▶ [История подключений]: отображает информацию об устройствах, в отношении которых выполнялось сопряжение и подключение, включая название устройства и значок способа подключения.  
Коснитесь значка Bluetooth, Apple CarPlay или Android Auto, чтобы установить с соответствующим устройством соединение через Bluetooth, Apple CarPlay или Android Auto.
- ▶ [Устройство]: список ближайших устройств, с которыми можно выполнить сопряжение через Bluetooth. Коснитесь названия устройства в списке, чтобы отправить запрос на сопряжение. Нажмите кнопку [Поиск], чтобы повторно выполнить поиск Bluetooth-устройств.

Если устройство поддерживает Apple CarPlay или Android Auto, то после первого Bluetooth-сопряжения с ним система предложит Вам выполнить подключение через Apple CarPlay или Android Auto. При необходимости можно выбрать этот вариант.

## Полезная информация

Чтобы отменить подключение, необходимо снова подключиться к данному устройству через Apple CarPlay или Android Auto. Необходимо прервать текущее подключение или удалить устройство из списка сопряженных устройств, повторно подключиться к Bluetooth и, следуя подсказкам, выбрать подключение через Apple CarPlay или Android Auto.

## Настройка точки доступа

- › [Точка доступа]: коснитесь переключателя, чтобы включить или выключить точку доступа. После активации функции другие устройства могут подключаться к этой точке доступа.

## Полезная информация

Точка доступа автомобиля поддерживает только функцию подключения к мобильному телефону и не обеспечивает подключение к мобильному интернету.

- › [Имя устройства]: отображает имя устройства точки доступа. Можно изменить на имя пользователя.
- › [Пароль]: отображает пароль точки доступа. Можно изменить на пользовательский пароль.
- › [Подключенные устройства]: отображает список устройств, подключенных к точке доступа автомобиля.

## Настройки звука

- › [Системный звук]: позволяет регулировать уровень громкости мультимедиа, звонков и т. д., установить адаптивную громкость при включении, звук системных подсказок, настроить другие переключатели, выбрать звук сигнализации автомобиля, уровень звука в зависимости от скорости автомобиля и т. д.
- › [Настройка звуковых эффектов]: можно выбрать или настроить оптимальный уровень звука, активное шумоподавление, эквалайзер, звуковое поле и т. д.

## Внимание

- › Функция активного шумоподавления работает только при полностью закрытых дверях, окнах и люке.
- › Если нарушения в работе стеклоподъемников или люка произошли по причине разрядки аккумуляторной батареи или по другим причинам, необходимо выполнить сброс программы управления, в противном случае, система активного шумоподавления не будет функционировать корректно.

## Настройки дисплея

- › [Автоматическое переключение режима яркости]: коснитесь переключателя, чтобы включить или выключить эту функцию. После ее включения яркость экрана будет меняться автоматически в зависимости от интенсивности освещения и положения источника света.
- › [Настройка яркости приборной панели]: используется для настройки яркости дисплея приборной панели.
- › [Настройка яркости центрального дисплея]: используется для настройки яркости центрального дисплея.
- › [Настройка яркости подсветки салона]: используется для регулировки яркости подсветки дисплея комбинации приборов, центрального дисплея и кнопок в салоне.
- › [Формат отображения времени]: позволяет выбрать 12- или 24-часовой формат отображения системного времени.

# Центральный дисплей

- ▶ [Автоматическая синхронизация времени]: коснитесь переключателя, чтобы включить или выключить эту функцию. При включении функции время автоматически синхронизируется.
- ▶ Другие настройки. К прочим настройкам относятся [Настройка времени], [Настройка даты], [Настройка региона], [Настройка часового пояса], [Режим контроля давления в шинах], [Единицы измерения температуры], [Выбор единиц измерения (метрическая/дюймовая)] и [Настройка языка].

## Персональные настройки

- ▶ [Режим отображения комбинации приборов]: позволяет выбрать режим отображения комбинации приборов.  
Нажмите кнопку описания ⓘ справа от [Внедорожный режим] и установите флажок [Синхронизация приложения Внедорожный режим]. При выборе режима движения по бездорожью на комбинации приборов, на центральном дисплее синхронно открывается интерфейс с информацией о параметрах режима движения по бездорожью.
- ▶ [Настройка рулевого колеса]: позволяет выбрать пользовательскую настройку кнопки на рулевом колесе. [ \* ]

## Система

- ▶ [Информация о версии]: позволяет просмотреть и изменить имя устройств системы, а также версию программного обеспечения системы автомобиля.
- ▶ [Перезапустить сеть]: Вы можете перезапустить сеть при возникновении технических неполадок в сети транспортного средства.  
[Сброс системных настроек]: возвращает все системные настройки к значениям по умолчанию.  
[Возврат к заводским настройкам]: восстановление всех настроек (системных настроек и настроек автомобиля) до значений по умолчанию. При этом все локальные файлы, данные приложений, личные файлы и т. д. будут удалены.

### **i** Полезная информация

Сброс системных настроек и восстановление заводских настроек:

- ▶ В процессе сброса системных настроек и восстановления заводских настроек интерфейс не работает.
- ▶ Операции сброса системных настроек и восстановления заводских настроек не могут быть отменены.
- ▶ Условия восстановления заводских настроек: питание включено, коробка передач находится в режиме P, автомобиль неподвижен.

## Источники воспроизведения

### Радио

Последовательно нажмите кнопки [■] [Приложения] → [Радио], чтобы перейти в меню радиоприемника и прослушивать местные радиостанции.

### Музыка

Последовательно нажмите кнопки [■] [Приложения] → [Музыка], чтобы перейти в меню прослушивания музыки. Функция позволяет воспроизводить музыку через Bluetooth, с USB-накопителя, через Apple CarPlay и Android Auto.

Для воспроизведения музыки по Bluetooth, Apple CarPlay и Android Auto перейдите в раздел [Персонализация] → [Подключения] и выполните сопряжение и подключение других устройств воспроизведения звука.

Для воспроизведения музыки с USB-накопителя вставьте USB-накопитель с аудио в бортовой USB-порт (расположен под крышкой подстаканников в центральной консоли).

## Воспроизведение видеофайлов с USB-устройства

Последовательно нажмите кнопки [Приложения] → [Видео USB], чтобы перейти в меню воспроизведения видео с USB-устройства. Для воспроизведения видео с USB-устройства вставьте USB-устройство с видео в бортовой USB-порт (расположен под крышкой подстаканников в центральной консоли).

### Связь

Последовательно нажмите кнопки [Приложения] → [Связь], чтобы перейти в интерфейс связи. Если не подключены другие устройства Bluetooth, нажмите [Приложения] → [Настройки] → [Подключение], чтобы включить Bluetooth и установить соединение.

- › После ввода номера телефона коснитесь кнопки «Вызов» для совершения вызова.
- › Коснитесь кнопки [Контакты], и после завершения синхронизации отобразится список контактов. Нажмите на контакт или номер телефона в списке, чтобы совершить вызов.
- › Коснитесь кнопки [История вызовов], и после завершения синхронизации отобразится журнал вызовов. Нажмите на любую запись в списке, чтобы совершить звонок.

### Полезная информация

Для использования списка контактов и истории вызовов требуется авторизация на сопряженном мобильном устройстве. Обычно при сопряжении на телефоне появляется всплывающее окно авторизации.

## Во время телефонного разговора

После установления соединения переключитесь в интерфейс вызова.

- › Чтобы отклонить вызов, нажмите кнопку завершения вызова.
- › Нажмите кнопку [Микрофон], чтобы выключить или включить микрофон мультимедийной системы. Горящий значок кнопки означает, что микрофон в автомобиле отключен.
- › Коснитесь кнопки [Клавиатура], чтобы открыть или закрыть клавиатуру для набора номера.

## При поступлении вызова

При поступлении входящего вызова и появлении на экране окна входящего звонка коснитесь кнопки «Ответить», чтобы принять вызов. Чтобы завершить вызов, нажмите кнопку завершения вызова.

### Предупреждение

Внимание водителя всегда должно быть сосредоточено на управлении автомобилем. Во избежание аварии водитель ни в коем случае не должен отвлекаться на разговоры.

- › Используйте звонки по Bluetooth в пути, только если позволяет дорожная обстановка и погодные условия.
- › Громкость должна быть отрегулирована таким образом, чтобы всегда можно было услышать звуки вне автомобиля, например, сигналы полицейских или пожарных автомобилей.
- › В местах с отсутствующим или очень слабым сигналом сети, а также внутри туннелей или в гараже связь может отсутствовать.
- › Если водителю необходимо воспользоваться мобильным телефоном, лучше всего сначала остановить автомобиль в безопасном месте.

## Подключение к мобильному телефону

### Описание функции

Функция подключения мобильного телефона позволяет проецировать некоторые приложения Вашего смартфона, включая приложения для навигации, воспроизведения музыки и телефонных вызовов, на дисплей мультимедийной системы автомобиля и управлять ими. Это делает управление автомобилем более комфортным и безопасным.

#### **i** Полезная информация

- › Поскольку разные типы и версии операционных систем мобильных устройств и их версии имеют разную совместимость, некоторые телефоны с операционной системой iOS могут не поддерживать функцию Apple CarPlay.
- › Если на Вашем телефоне Android не установлено приложение Android Auto, загрузите и установите последнюю версию приложения из магазина приложений Google Play. Вследствие того, что совместимость телефонных операционных систем и версий различна, часть телефонов с операционной системой Android может не поддерживать функцию Android Auto.
- › Во время подключения к мобильному телефону функция телефонных звонков по Bluetooth недоступна, в это время можно пользоваться функцией телефонных звонков через мобильный телефон.

### Интерфейс подключения мобильного телефона

На боковой панели отображаются следующие значки, связанные с подключением мобильного телефона:

- › Если подключение к мобильному телефону не установлено, нажмите кнопку  подключения на боковой панели, чтобы перейти в меню настроек подключения к мобильному телефону.
- › Если установлено соединение с Apple CarPlay, в этом поле отобразится значок Apple CarPlay. Коснитесь значка, чтобы переключиться в соответствующее меню Apple CarPlay.
- › Если установлено соединение с Android Auto, в этом поле отобразится значок AndroidAuto. Коснитесь значка, чтобы переключиться в соответствующее меню Android Auto.

Коснитесь кнопки  [Приложения], чтобы перейти в меню приложений, где отображаются значки Apple CarPlay и AndroidAuto:

- › Если соединение с Apple CarPlay не установлено, значок приложения Apple CarPlay будет серого цвета, при касании этого значка появится меню настроек подключения к мобильному телефону. Если соединение через Apple CarPlay установлено, значок приложения Apple CarPlay подсвечивается. Коснитесь его для перехода в интерфейс Apple CarPlay.
- › Если соединение с Android Auto не установлено, значок приложения AndroidAuto будет серого цвета, при касании этого значка появится всплывающее окно с подсказкой о способе подключения. Если соединение с Android Auto установлено, значок приложения Android Auto подсвечивается. Коснитесь этого значка для входа в интерфейс Android Auto.

### Беспроводное подключение

Нажмите  [Приложения] → [Настройки] → [Подключения], включите Bluetooth автомобиля и выполните сопряжение и подключение к Bluetooth автомобиля своего смартфона iPhone или Android. Следуя подсказкам, завершите подключение к Apple CarPlay или Android Auto.

В меню [Настройки] → [Подключения] → [Текущее соединение] выберите значок Apple CarPlay или Android Auto, чтобы прервать соединение с AppleCarPlay или Android Auto.

## Проводное подключение

С помощью USB-кабеля подключите смартфон iPhone или Android к бортовому USB-разъему (расположен под крышкой подстаканников в центральной консоли) и следуйте подсказкам для использования Apple CarPlay или Android Auto.

Для выхода из Apple CarPlay или Android Auto отсоедините USB-кабель.

### **i** Полезная информация

Рекомендуется использовать оригинальный кабель телефона. В противном случае могут возникнуть проблемы с соединением.

## I-Space

Последовательно нажмите кнопки  [Приложения] → [I-Space], чтобы перейти в интерфейс I-Space.

### **i** Полезная информация

В некоторых государствах и регионах часть моделей не оснащена функцией I-Space. Ориентируйтесь на фактическую комплектацию Вашего автомобиля.

## Режим уютный

В интерфейсе I-Space нажмите кнопку [Режим уютный], чтобы активировать режим отдыха.

Коснитесь кнопки ●●●«Настройки» для выполнения настроек отдыха. Можно задать время напоминания об отдыхе, сохранить настройки положения сиденья для режима отдыха и т. п. Для сохранения настроек нажмите кнопку [OK].

- › Система будет воспроизводить белый шум, а переключить звук можно, проведя пальцем по дисплею влево или вправо.

Белый шум — это мягкий шум (звуки костра, шум дождя и т. д.), который оказывает расслабляющее действие, успокаивает и помогает восстановить концентрацию.

- › Люк автоматически поднимется в настроенное положение, окна закроются.
- › Если кондиционер выключен, при активации данного режима он включится автоматически.

По прошествии установленного времени отдыха прозвучит сигнал.

## Режим романтический

В интерфейсе I-Space нажмите кнопку [Режим романтический], чтобы перейти в этот режим.

- › Система будет воспроизводить фоновую музыку, переключать которую можно, проводя по дисплею влево и вправо или нажимая стрелки влево и вправо.
- › Люк автоматически поднимется в настроенное положение, окна закроются.
- › Подсветка салона автоматически включится.
- › Если система климат-контроля выключена, она автоматически включится.



## Задний дисплей



Задний дисплей расположен на подлокотниках сидений второго ряда. Его можно найти, опустив подлокотники.

### Полезная информация

Проведите пальцем вниз на центральном дисплее, чтобы открыть панель быстрого доступа. Нажмите кнопку [Блокировка функций заднего ряда сидений] на панели быстрого доступа, чтобы заблокировать панель управления кондиционером заднего ряда для предотвращения случайных операций при присутствии детей в салоне.

### Строка состояния

В строке состояния верхней панели можно настроить громкость, яркость или блокировку экрана.

- › Нажмите кнопку  громкости для открытия соответствующего окна. Вы можете настраивать уровень громкости скользящим движением или нажатием кнопки.
- › Нажмите кнопку  яркости для открытия соответствующего окна. Вы можете настраивать уровень яркости скользящим движением или нажатием кнопки. Для отключения автоматической настройки яркости нажмите на значок слева от кнопки настройки яркости.
- › Нажмите кнопку  блокировки экрана, чтобы заблокировать экран для предотвращения случайных операций.

### Система климат-контроля

Нажмите кнопку  системы климат-контроля, чтобы перейти в меню настроек этой системы и установить параметры кондиционирования, AQS, ионной очистки и т. д.

### Сиденья

Нажмите кнопку  «Сиденья», чтобы перейти в меню настроек сидений, где можно отрегулировать положение сиденья переднего пассажира и настроить функции подогрева, вентиляции или массажа для сидений заднего ряда.

### Тип устройства

Нажмите кнопку  Медиа, чтобы перейти к настройкам мультимедийной системы для управления текущим воспроизводимым медиафайлом.

### Настройки

Нажмите кнопку  Настройки, чтобы перейти в интерфейс настроек, где можно управлять окнами автомобиля, светом, экраном, регулировать звуковое поле и т. д.

# 6

## Заправка

---

Заправка топливом..... 146

## Способ заправки

1. После остановки автомобиля переключите питание в режим OFF.
2. Убедившись, что дверь водителя разблокирована, нажмите на край дверцы топливозаправочной горловины ближе к задней части автомобиля, и она плавно откроется.



DAA43D2516FD

3. Откройте пробку топливозаправочной горловины против часовой стрелки и снимите ее. Повесьте трос пробки на дверцу топливозаправочной горловины, чтобы не испачкать кузов.

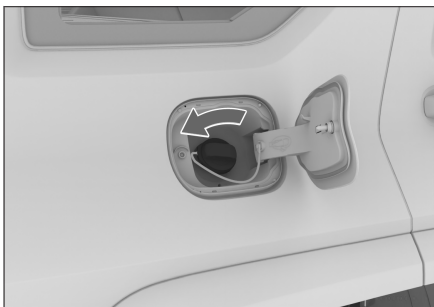

E22DACFC54F6

4. При заправке топливом полностью вставьте заправочный пистолет в заправочное отверстие, чтобы предотвратить проливание топлива.
5. После заправки установите пробку топливозаправочной горловины на место и поверните ее по часовой стрелке до щелчка, убедившись, что она установлена правильно.
6. Убедитесь, что пробка топливозаправочной горловины полностью закручена.

## **i** Полезная информация

Во избежание дальнейших проблем с открытием дверцы топливозаправочной горловины перед блокировкой машины полностью ее закройте. В этом случае попробуйте нажать и удерживать дверцу топливозаправочной горловины в открытом положении, а затем нажмите кнопку разблокировки на ключе.

## **⚠** Предупреждение

Топливо и его пары очень огнеопасны и могут даже вызвать взрыв в замкнутом пространстве.

При заправке топлива следует учитывать следующее:

- › Двигатель автомобиля должен быть выключен.
- › Рядом с автомобилем не должно быть источников огня.
- › Нельзя разговаривать по мобильному телефону.
- › Нельзя оставлять топливный пистолет без присмотра во время заправки.
- › Нельзя подпускать детей к заправочному оборудованию и разрешать им управлять топливным пистолетом.
- › При самообслуживании на автозаправочной станции необходимо сначала снять статическое электричество с рук с помощью соответствующей кнопки на колонке, а затем приступить к работе.
- › Необходимо соблюдать прочие меры предосторожности, принятые на автозаправочной станции.

## **⚠** Предупреждение

- › Если при откручивании крышки горловины топливного бака слышен звук выходящего воздуха, следует остановиться, дождаться прекращения звука и затем медленно открутить крышку.
- › Не откручивайте пробку топливозаправочной горловины слишком быстро и не переполняйте бак. В жаркую погоду топливо под высоким давлением может выплеснуться из бака из-за избыточного внутреннего давления. Если топливо попадет на людей или автомобиль, немедленно уберите его, иначе это может привести к материальному ущербу или травмам.

- › При возникновении пожара в зоне заправки запрещается вынимать топливный пистолет. В подобных ситуациях выключите заправочный насос самостоятельно или проинформируйте о необходимости выключить насос ответственный персонал. Немедленно покиньте место заправки.

## Внимание

- › Заправляйте автомобиль только указанным типом топлива.
- › Не переполняйте бак топливом. Вынимайте заправочный пистолет после первого щелчка.
- › Во избежание деформации и поломки запорного механизма, запрещается применять силу при открывании дверцы топливозаправочной горловины, т. к. это может привести к невозможности ее открытия или закрытия.

## Информация о топливе

Параметр	Данные
Спецификация топлива	Бензин с высоким октановым числом марки 95 и выше
Емкость топливного бака [литр] (справочное значение)	100



# 7

## Устройства для обеспечения удобства и комфорта

---

Сиденья переднего ряда.....	150
Сиденья заднего ряда .....	154
Система климат-контроля.....	157
Жидкокристаллические часы... ..	167
Солнцезащитный козырек.....	168
Косметическое зеркало .....	169
Разъем источника питания.....	170
Беспроводная зарядка для мобильного телефона .....	173
Крючки .....	175

# Сиденья переднего ряда

## Подголовники сидений переднего ряда

Подголовник лучше всего выполняет свои защитные функции, когда его центр находится на уровне верхней части ушей.

### ⚠ Предупреждение

- › Запрещается регулировать подголовники во время движения автомобиля.
- › Запрещается управлять автомобилем со снятыми подголовниками. В противном случае при столкновении область шеи подвергнется сильному ударному воздействию, что может привести к получению серьезных травм или даже смерти.

### i Полезная информация

- › Крайнее нижнее положение подголовника — нерабочее. Для использования подголовника обязательно поднимите его до требуемой высоты.
- › Отрегулировав подголовник, надавите на него, чтобы убедиться, что он надежно зафиксирован.

## Регулировка подголовников

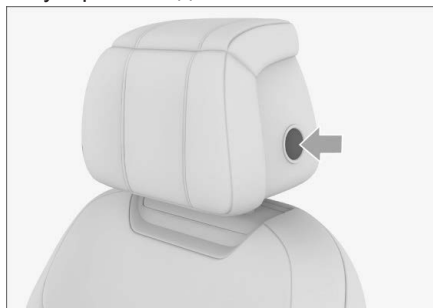

2CC9E917D7F0

Нажмите и удерживайте кнопку регулировки подголовника, чтобы отрегулировать его по вертикали и горизонтали.

Поднимите или сдвиньте подголовник вверх или вперед, чтобы поднять или отрегулировать его положение.

## Регулировка угла боковых элементов аэроподголовника



0C0AF7271B11

Слегка отведя внутрь или наружу боковые части подголовника, можно отрегулировать его углы наклона.

## Снятие подголовников

Чтобы снять подголовник, выполните описанные ниже действия. Метод снятия передних и задних подголовников одинаковый.

1. Поднимите подголовник до предельного верхнего положения.
2. Обернутой тканью отверткой аккуратно подденьте крышку на сиденье, как показано на изображении.



598BC61B2820

3. Нажмите кнопку снятия подголовника, поднимите его и снимите.



22CAECA82919

## Регулировка сиденья водителя

### ⚠ Предупреждение

- Запрещается регулировать сиденье во время движения автомобиля.
- Перед началом движения приведите сиденье в правильное положение. Неправильное положение сиденья может привести к ошибкам в управлении и стать причиной аварии. Кроме того, в этом случае становится невозможной эффективная работа ремней безопасности, подушек безопасности, подголовников и другого оборудования.
- Не наклоняйте спинку сиденья слишком сильно, чтобы во время столкновения не соскользнул поясной ремень. Ремень безопасности обеспечивает максимальную защиту водителя и пассажиров только в том случае, когда они сидят прямо, опираясь на спинку сиденья.

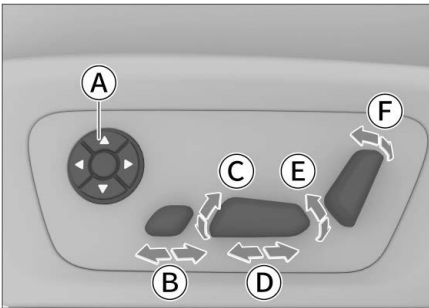

951596618F15

- Ⓐ Поясничная поддержка/массаж
- Ⓑ Регулировка подножки сиденья
- Ⓒ Регулировка наклона подушки сиденья

- Ⓓ Регулировка сиденья в продольном направлении
- Ⓔ Регулировка высоты сиденья
- Ⓕ Регулировка угла наклона спинки сиденья

## Регулировка сиденья переднего пассажира

### ⚠ Предупреждение

- Перед началом движения установите сиденье в подходящее положение. В противном случае это может привести к аварии и снизить эффективность ремней безопасности, подушек безопасности, подголовников и другого оборудования.
- Не наклоняйте спинку сиденья слишком сильно, чтобы во время столкновения не соскользнул поясной ремень. Ремень безопасности обеспечивает максимальную защиту водителя и пассажиров только в том случае, когда они сидят прямо, опираясь на спинку сиденья.

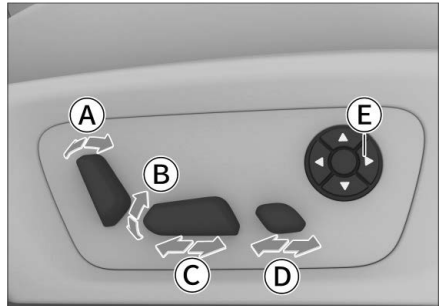

645A13EF7E5E

- Ⓐ Регулировка угла наклона спинки сиденья
- Ⓑ Регулировка высоты сиденья
- Ⓒ Регулировка сиденья в продольном направлении
- Ⓓ Регулировка подножки сиденья
- Ⓔ Поясничная поддержка/массаж

Также можно отрегулировать сиденье переднего пассажира в интерфейсе дисплея в центральном подлокотнике заднего ряда.



# Сиденья переднего ряда

Нажмите на значок  сиденья переднего пассажира в нижней части дисплея в центральной подлокотнике заднего ряда, выберите [Пассажир]. Нажмите на изображение подушки сиденья, чтобы отрегулировать продольное положение сиденья переднего пассажира; нажмите на изображение спинки сиденья, чтобы отрегулировать угол наклона спинки сиденья переднего пассажира.

## Подогрев/вентиляция передних сидений

### Настройка в меню дисплея мультимедийной системы

- › Функцию подогрева/вентиляции соответствующего сиденья можно настроить в интерфейсе системы климат-контроля переднего ряда сидений на дисплее мультимедийной системы.
- › При нажатии значка сиденья в нижней части экрана управления системой климат-контроля откроется область прокрутки настроек подогрева/вентиляции сиденья, при этом на горизонтальной линии полосы прокрутки будет установлено положение выключения. Перетащите бегунок полосы прокрутки вверх, чтобы настроить интенсивность подогрева сиденья; перетащите бегунок полосы прокрутки вниз, чтобы настроить интенсивность вентиляции сиденья.
- › После активации функции текущее положение регулировки отобразится на значке сиденья в верхней части полосы прокрутки и в нижней части экрана настроек системы климат-контроля.

### Настройка с помощью кнопок

Также можно настроить подогрев/вентиляцию сидений переднего ряда с помощью кнопок, расположенных по обеим сторонам центральной консоли.

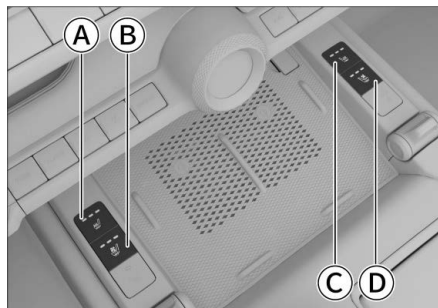

35AFDCD5185E

- Ⓐ Кнопка подогрева сиденья водителя

- Ⓑ Кнопка вентиляции сиденья водителя
- Ⓒ Кнопка подогрева сиденья переднего пассажира
- Ⓓ Кнопка вентиляции сиденья переднего пассажира

Когда питание установлено в режим ON, нажатием левой или правой кнопки в передней части центральной консоли можно настроить функцию подогрева/вентиляции соответствующего сиденья.

### ⚠ Предупреждение

Перечисленным ниже людям не рекомендуется пользоваться функцией подогрева сидений, так как это может привести к ожогам:

- › Младенцы, дети, пожилые люди, люди с ограниченными возможностями или люди с чувствительной кожей.
- › Люди, страдающие от усталости, депрессии, вызванной алкоголем или лекарствами.

### ⚠ Внимание

- › Запрещается переоборудовать сиденья и их электросистему. Это может негативно повлиять на функциональность и срок службы системы подогрева.
- › Не вставляйте на сиденье коленями и не подвергайте его сосредоточенным нагрузкам, чтобы не повредить нагревательные элементы сиденья.
- › Не кладите на сиденье подушку при использовании функции подогрева сиденья, чтобы избежать перегрева сиденья.
- › Функция подогрева сидений может быть включена только при запуске автомобиля, чтобы избежать снижения заряда аккумулятора и влияния на нормальное использование автомобиля.
- › Функция подогрева сидений может не работать в следующих случаях, поэтому перед использованием его необходимо проверить:
  - › Сиденье залито большим количеством воды;
  - › Сиденье было повреждено острым предметом;
  - › От сиденья исходит посторонний запах.

### ⓘ Полезная информация

Функции подогрева сидений и вентиляции для сиденья не могут быть активированы одновременно.

## Память/приветствие/массаж для передних сидений

### Настройки сиденья водителя

Из меню [Автомобиль] → [Салон] → [Водитель] центрального дисплея можно перейти в интерфейс настроек сиденья водителя.

- › [Память положения сиденья]: кнопка памяти позволяет сохранить положение сиденья водителя. Удерживая кнопку памяти, можно сохранить текущее положение сиденья водителя, при этом отобразится подтверждение успешного сохранения положения сиденья. Нажмите кнопку памяти, чтобы привести сиденье в положение, сохраненное для этой кнопки.

#### **i** Полезная информация

Одновременно сохраняются положения сиденья водителя, наружных зеркал заднего вида и рулевого колеса.

- › [Режим комфортной посадки]: если при включенной функции и питании в режиме OFF сиденье водителя и рулевое колесо автоматически перемещаются в положение, при котором удобно садиться и выходить из автомобиля. Когда питание переключается в режим ON, сиденье водителя и рулевое колесо автоматически возвращаются в исходное положение.

#### **i** Полезная информация

- › Если во время автоматического изменения положения сиденья водителя и рулевого колеса нажать на переключатель регулировки сиденья или рулевого колеса, то сиденье или рулевое колесо выполнит команду переключателя регулировки.
- › После автоматического перемещения сиденья водителя и рулевого колеса в положение, облегчающее посадку и высадку из автомобиля, сиденье водителя и рулевое колесо не вернутся в исходное положение, если будут выполнены какие-либо регулировки сиденья или рулевого колеса.
- › [Массаж]: при активации этой функции можно настроить режим и интенсивность массажа спины водителя.

### Настройки сиденья переднего пассажира

Из меню [Автомобиль] → [Салон] → [Пассажир] центрального дисплея можно перейти в интерфейс настроек сиденья переднего пассажира.

- › [Режим комфортной посадки]: можно сохранить положение пассажирского сиденья в памяти кнопки. Удерживая кнопку памяти, можно сохранить текущее положение сиденья переднего пассажира, при этом отобразится подтверждение успешного сохранения положения сиденья. Нажмите кнопку памяти, чтобы привести сиденье в положение, сохраненное для этой кнопки.
- › [Массаж]: при активации этой функции можно настроить режим и интенсивность массажа спины переднего пассажира.

## Подголовники сидений заднего ряда

Регулировка подголовников сидений заднего ряда выполняется так же, как и подголовников сидений переднего ряда. Подробнее см. в разделе «Подголовники сидений переднего ряда». (стр. 146)

## Сиденья заднего ряда

### Складывание и раскладывание спинки сиденья

Сиденья заднего ряда — это левое заднее и правое заднее сиденья, оснащенные функцией складывания 4/6 с электроприводом, позволяющей расширить пространство для размещения крупных предметов.



E36AECFA80DA

### **i** Полезная информация

- ▶ Перед складыванием сиденья переместите подголовник в подходящее положение, чтобы при складывании он не создавал помех.
- ▶ Перед складыванием или раскладыванием обратите внимание на положение ремня безопасности, чтобы регулировка спинки сиденья не мешала его нормальному использованию.

Складывание спинки сиденья: поднимите и удерживайте переключатель складывания, медленно опустите вперед спинку заднего сиденья до нужного положения или полностью сложите ее, после чего отпустите переключатель.

- ▶ Раскладывание спинки: нажмите и удерживайте переключатель складывания, медленно разложите назад спинку заднего сиденья до нужного угла наклона или до горизонтального положения, после чего отпустите переключатель.

### **⚠** Предупреждение

Перед складыванием спинки сидений заднего ряда убедитесь, что на них нет посторонних предметов. Несоблюдение этого правила может привести к ненужным материальным потерям.

### Операции в багажном отделении

На левой боковой панели багажного отделения расположена кнопка складывания спинок задних сидений, что облегчает их регулировку при перевозке крупногабаритного багажа.



D62570005180

- Ⓐ Кнопка раскладывания спинки правого сиденья заднего ряда
- Ⓑ Кнопка складывания спинки правого сиденья заднего ряда
- Ⓒ Кнопка раскладывания спинки левого сиденья заднего ряда
- Ⓓ Кнопка складывания спинки левого сиденья заднего ряда

При нажатии на кнопку управления соответствующая спинка сиденья заднего ряда автоматически складывается или раскладывается.

### **⚠** Предупреждение

- ▶ Нельзя регулировать положение или складывать спинку сиденья во время движения автомобиля.
- ▶ Во время движения автомобиля пассажирам запрещено сидеть на сложенных спинках сидений или в багажнике. Используйте сиденья заднего ряда и ремни безопасности правильно.

### **⚠** Внимание

- ▶ Перед тем, как сложить спинку сиденья, снимите с нее все предметы.
- ▶ Не размещайте тяжелые предметы на сложенной спинке.

## **i** Полезная информация

- › При складывании сидений заднего ряда сначала автоматически изменяется положение и угол наклона спинки сидений переднего ряда до соответствующей величины.
- › Во время автоматического складывания или раскладывания спинки сиденья заднего ряда повторным нажатием соответствующего переключателя или кнопки складывания спинки в багажнике можно остановить движение спинки.

## Подлокотник сидений заднего ряда



28A03C0156DC

Подлокотники сидений заднего ряда обеспечивают поддержку локтей для пассажиров заднего ряда, обеспечивая комфортное положение рук. Чтобы воспользоваться подлокотником, потяните кнопку наружу и опустите ее.

## Сиденья заднего ряда с подогревом/вентиляцией/массажем

### Настройка с центрального дисплея

Из меню [Автомобиль] → [Салон] → [Второй ряд] центрального дисплея можно перейти в интерфейс настроек сидений заднего ряда.

[Массаж]: при активации этой функции можно настроить режим и интенсивность массажа спины пассажира левого или правого сиденья заднего ряда.

### Настройки в интерфейсе системы климат-контроля

- › Функцию подогрева/вентиляции соответствующего сиденья можно настроить в интерфейсе системы климат-контроля заднего ряда сидений на центральном дисплее.
- › Сначала нажмите кнопку заднего ряда сидений в левом верхнем углу интерфейса системы климат-контроля заднего ряда сидений, чтобы

перейти в интерфейс управления системой климат-контроля заднего ряда сидений. Затем нажмите на значок сиденья в нижней части интерфейса управления системой климат-контроля, чтобы вызвать полосу прокрутки настроек подогрева/вентиляции сидений. Среднее положение бегунка — это положение выключения. Переместите бегунок полосы прокрутки вверх, чтобы установить интенсивность подогрева сидений; переместите бегунок полосы прокрутки вниз, чтобы установить интенсивность вентиляции сидений.

- › После активации функции текущее положение регулировки отобразится на значке сиденья в верхней части полосы прокрутки и в нижней части экрана настроек системы климат-контроля.

### Настройка на панели управления системой климат-контроля заднего ряда сидений

Можно настроить функцию подогрева соответствующего сиденья на панели управления системой климат-контроля заднего ряда сидений

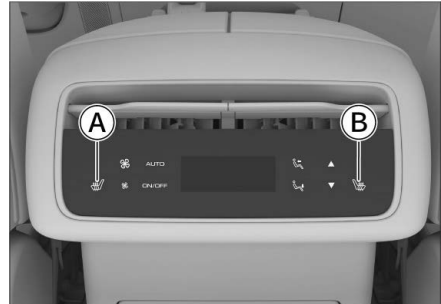

45135A82A47C

- А) Переключатель подогрева заднего левого сиденья
- Б) Переключатель подогрева заднего правого сиденья

## **i** Полезная информация

Проведите пальцем вниз на центральном дисплее, чтобы открыть панель быстрого доступа. Нажмите кнопку [Блокировка функций заднего ряда сидений] на панели быстрого доступа, чтобы заблокировать панель управления кондиционером заднего ряда для предотвращения неправильного управления системой пассажирами заднего ряда.

Когда питание находится в режиме ON, нажмите на соответствующий переключатель, чтобы установить интенсивность подогрева для соответствующего сиденья.

## Сиденья заднего ряда

### Настройка на заднем дисплее

Нажимая кнопки  [Второй ряд слева] или [Второй ряд справа] в нижней части интерфейса дисплея в центральном подлокотнике заднего ряда, можно выбирать настройки подогрева, вентиляции или массажа для левого или правого заднего задних сидений.

#### Предупреждение

Перечисленным ниже людям не рекомендуется пользоваться функцией подогрева сидений, так как это может привести к ожогам:

- › Младенцы, дети, пожилые люди, люди с ограниченными возможностями или люди с чувствительной кожей.
- › Люди, страдающие от усталости, депрессии, вызванной алкоголем или лекарствами.

#### Внимание

- › Запрещается переоборудовать сиденья и их электросистему. Это может негативно повлиять на функциональность и срок службы системы подогрева.
- › Не вставайте на сиденье коленями и не подвергайте его сосредоточенным нагрузкам, чтобы не повредить нагревательные элементы сиденья.
- › Не кладите на сиденье подушку при использовании функции подогрева сиденья, чтобы избежать перегрева сиденья.
- › Функция подогрева сидений может быть включена только при запуске автомобиля, чтобы избежать снижения заряда аккумулятора и влияния на нормальное использование автомобиля.
- › Функция подогрева сидений может не работать в следующих случаях, поэтому перед использованием его необходимо проверить:
  - › Сиденье залито большим количеством воды;
  - › Если сиденье повреждено острым предметом;
  - › От сиденья исходит посторонний запах.

#### Полезная информация

Функции подогрева сидений и вентиляции для сиденья не могут быть активированы одновременно.

## Панель управления системой климат-контроля

Панель управления системой климат-контроля переднего ряда сидений

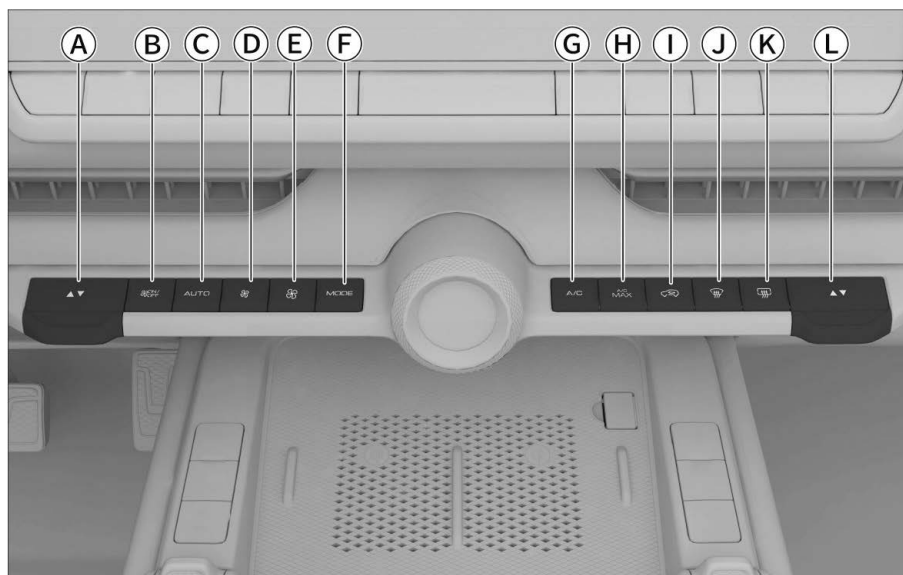

AE66EE9FEA53

- |   |   |
|---|---|
| <ul style="list-style-type: none"> <li>Ⓐ Кнопка регулировки температуры на стороне водителя</li> <li>Ⓑ Кнопка включения/выключения системы климат-контроля</li> <li>Ⓒ Кнопка автоматического режима работы кондиционера [AUTO]</li> <li>Ⓓ Кнопка уменьшения объема воздушного потока</li> <li>Ⓔ Кнопка увеличения объема воздушного потока</li> <li>Ⓕ Кнопка переключения режима подачи воздуха [MODE]</li> </ul> | <ul style="list-style-type: none"> <li>Ⓖ Кнопка охлаждения системы климат-контроля [A/C]</li> <li>Ⓗ Кнопка быстрого охлаждения [A/C MAX]</li> <li>Ⓘ Кнопка переключения внутренней/внешней циркуляции</li> <li>Ⓢ Кнопка максимального обдува ветрового стекла</li> <li>Ⓚ Кнопка обогрева заднего стекла</li> <li>Ⓛ Кнопка регулировки температуры на стороне переднего пассажира</li> </ul> |
|---|---|



- › Перемещайте вверх/вниз кнопки регулировки температуры ▲ ▼ на стороне водителя или переднего пассажира, чтобы настроить температуру на соответствующей стороне.
- › Нажмите кнопку включения/выключения системы климат-контроля, чтобы включить или выключить систему климат-контроля переднего ряда сидений.
- › Нажмите кнопку [AUTO], чтобы включить автоматический режим, при этом на кнопке загорится индикатор. Система климат-контроля будет автоматически регулировать режим подачи и объем воздушного потока, а также режимы внутренней и внешней циркуляции для достижения установленной температуры.

### **i** Полезная информация

Если функция автоматической регулировки системы климат-контроля не отвечает Вашим потребностям, можно вручную задать собственные настройки. При этом автоматический режим выключится, и его индикатор погаснет.



- › Нажмите кнопки уменьшения или увеличения объема воздушного потока, чтобы отрегулировать объем воздушного потока.

# Система климат-контроля

- › Повторным нажатием кнопки [MODE] система климат-контроля переключает режимы обдува лица, обдува лица/ног, обдува ног/стекла.
- › Нажмите кнопку [A/C], чтобы включить функцию охлаждения компрессора кондиционера. Индикатор на кнопке загорится. При повторном нажатии кнопки компрессор кондиционера выключится, а индикатор на кнопке погаснет.
- › Нажатием кнопки [A/C MAX] можно включить или выключить режим максимального охлаждения. Индикатор на кнопке загорается, указывая на включение режима максимального охлаждения. Кондиционер работает при самой низкой температуре, максимальном объеме воздушного потока, в режиме внутренней циркуляции и обдува лица, чтобы быстро снизить температуру в салоне.
- › Нажмите кнопку  переключения внутренней/внешней циркуляции, чтобы переключиться между режимами внутренней и внешней циркуляции. Индикатор загорается, если система находится в режиме внутренней циркуляции.  
 Длительное нажатие на кнопку переключения внутренней/внешней циркуляции включает функцию внутренней циркуляции. В этом случае система климат-контроля переключается в режим внутренней циркуляции, а окна и люк автоматически закрываются.

## Предупреждение

Перед включением функции внутренней циркуляции воздуха одним нажатием, убедитесь, что все пассажиры отодвинули головы, руки и другие части тела от окон и люка. В противном случае это может привести к серьезным травмам.

- › Нажатием кнопки  максимального обдува ветрового стекла можно включить или выключить эту функцию. При этом индикатор на кнопке загорится, указывая на включение данной функции, позволяющей постепенно устранить иней и запотевание ветрового стекла и боковых стекол.
- › Нажатием кнопки  обогрева заднего стекла можно включить или выключить эту функцию. При этом загорится индикатор на кнопке, указывая на включение функции обогрева заднего стекла, позволяющей постепенно устранить иней и запотевание наружных зеркал заднего вида и заднего стекла. Функция размораживания автоматически отключится через некоторое время, а индикатор на кнопке погаснет.

## Предупреждение

При включении функции обогрева заднего стекла заднее стекло и наружные зеркала заднего вида нагреваются. Не прикасайтесь к ним во избежание ожогов.

## Полезная информация

Во избежание разряда аккумуляторной батареи не следует в течение длительного времени использовать эту функцию без запуска двигателя.

## Панель управления системой климат-контроля заднего ряда сидений

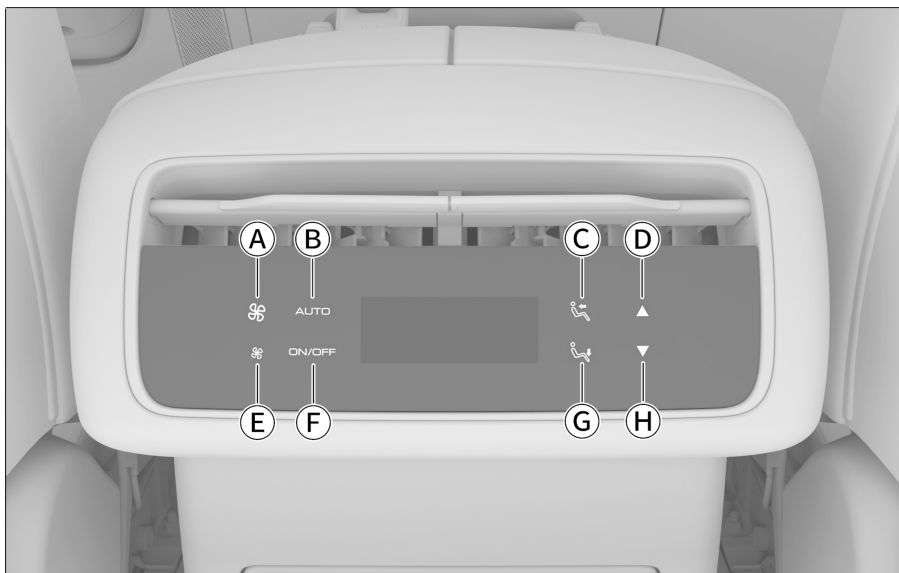

56575E275125

- Ⓐ Кнопка увеличения объема воздушного потока
- Ⓑ Кнопка автоматического режима работы кондиционера [AUTO]
- Ⓒ Кнопка режима обдува лица
- Ⓓ Кнопка увеличения температуры
- Ⓔ Кнопка уменьшения объема воздушного потока
- Ⓕ Кнопка включения/выключения системы климат-контроля заднего ряда сидений
- Ⓖ Кнопка режима обдува ног
- Ⓗ Кнопка уменьшения температуры

- › Нажмите кнопку увеличения или кнопку уменьшения объема воздушного потока, чтобы настроить объем подаваемого воздушного потока.

### **i** Полезная информация

Когда на заднем ряду включен режим обдува ног, значок регулировки воздушного потока гаснет и не может быть отрегулирован отдельно. Объем воздуха в режиме обдува ног заднего ряда совпадает с объемом воздуха в переднем ряду. Отрегулируйте объем воздуха спереди, чтобы одновременно изменить объем воздуха на заднем ряду.

- › Нажмите кнопку [AUTO], чтобы включить автоматический режим, при этом на кнопке загорится индикатор. Система климат-контроля будет автоматически регулировать режим подачи и объем воздушного потока, а также температуру подаваемого воздуха для достижения установленной температуры.
- › Нажмите кнопки [ON]/[OFF], чтобы включить или выключить систему климат-контроля заднего ряда сидений.

### **i** Полезная информация

Включение кондиционера заднего ряда приводит к одновременному включению кондиционера переднего ряда.

- › Нажмите кнопки «Режим обдува лица» или «Режим обдува ног», чтобы выбрать соответствующий режим воздушного потока.
- › Нажмите кнопки «Увеличение температуры» или «Уменьшение температуры», чтобы отрегулировать температуру.



### **i** Полезная информация

Проведите пальцем вниз на центральном дисплее, чтобы открыть панель быстрого доступа. Нажмите кнопку [Блокировка функций заднего ряда сидений] на панели быстрого доступа, чтобы заблокировать панель управления кондиционером заднего ряда для предотвращения неправильного управления системой пассажирами заднего ряда.

## Экран настроек системы климат-контроля

### Настройки системы климат-контроля переднего ряда сидений

Нажатие на кнопку системы климат-контроля на боковой панели центрального дисплея вызовет интерфейс системы климат-контроля.

#### **i** Полезная информация

Интерфейс системы климат-контроля может незначительно отличаться в зависимости от модели автомобиля или выбранной темы оформления передней панели.

- Нажмите кнопки [ON]/[OFF] переключателя, чтобы включить или выключить систему климат-контроля переднего ряда сидений.

#### **i** Полезная информация

Если при включенной системе климат-контроля заднего ряда сидений выключить систему климат-контроля переднего ряда сидений, то вместе с ней выключится и система климат-контроля заднего ряда сидений.

- Нажмите кнопку [AUTO], чтобы включить автоматический режим, при этом на кнопке загорится индикатор. Система климат-контроля автоматически регулирует режим подачи и объем воздушного потока, а также режимы внутренней и внешней циркуляции для достижения установленной температуры.

#### **i** Полезная информация

Если функция автоматической регулировки системы климат-контроля не отвечает Вашим потребностям, можно вручную задать собственные настройки. При этом автоматический режим выключится, и его индикатор погаснет.

- Нажмите кнопку [A/C], чтобы включить функцию охлаждения компрессора кондиционера. Индикатор на кнопке загорится. При повторном нажатии кнопки компрессор кондиционера отключится, а индикатор кнопки погаснет.
- Нажмите кнопку [A/C MAX], чтобы включить или выключить режим максимального охлаждения. Индикатор на кнопке загорается, указывая на включение режима максимального охлаждения. Кондиционер работает при самой низкой температуре, максимальном объеме воздушного потока, в режиме внутренней циркуляции и обдува лица, чтобы быстро снизить температуру в салоне.

- Нажмите кнопки «Режим обдува лица» , «Режим обдува лица/ног» , «Режим обдува ног»  или «Режим обдува ног/стекла»  чтобы выбрать соответствующий режим воздушного потока.
- Проведите пальцем вверх/вниз в области отображения температуры, чтобы отрегулировать температуру.
- Нажмите кнопку [ZONE], чтобы активировать режим синхронизации, при этом индикатор кнопки погаснет. Если в этот момент нажать кнопку регулировки температуры на стороне водителя, система климат-контроля будет синхронно регулировать температуру на стороне водителя, переднего пассажира и в области сидений заднего ряда. Повторное нажатие кнопки [ZONE] или регулировка температуры климат-контроля со стороны пассажира, регулировка температуры, объема воздушного потока и режима подачи воздуха в системе климат-контроля заднего ряда сидений приведет к выходу из синхронного режима, при этом загорится индикатор кнопки.

#### **i** Полезная информация

В синхронном режиме при включении обогрева ветрового стекла системой климат-контроля переднего ряда сидений режим обдува системы климат-контроля заднего ряда сидений не изменится.



- Нажмите кнопку  максимального обдува ветрового стекла, чтобы включить или выключить эту функцию. При этом индикатор на кнопке загорится, указывая на включение функции максимального обдува ветрового стекла, позволяющей постепенно устранить иней и запотевание ветрового и боковых стекол.
- Нажмите кнопку  обогрева заднего стекла, чтобы включить или выключить эту функцию. При этом загорится индикатор на кнопке, указывая на включение функции обогрева заднего стекла, позволяющей постепенно устранить иней и запотевание наружных зеркал заднего вида и заднего стекла. Через некоторое время функция обогрева заднего стекла автоматически выключится, и индикатор функции погаснет.

#### **⚠** Предупреждение

При включении функции обогрева заднего стекла заднее стекло и наружные зеркала заднего вида нагреваются. Не прикасайтесь к ним во избежание ожогов.

## **i** Полезная информация



Если кондиционер переднего ряда выключен, он будет автоматически включен при активации компрессора двигателя.

- › Нажмите кнопку  уменьшения воздушного потока или кнопку  увеличения воздушного потока или сдвиньте бегунок полосы прокрутки регулировки воздушного потока, чтобы настроить интенсивность обдува.
- › Нажмите кнопку  «Природный ветер» для включения соответствующего режима, при этом загорится индикатор кнопки.

Дополнительную информацию о режиме [Природный ветер] и его настройке см. далее в разделе «Интерфейс дополнительных настроек системы климат-контроля».

## **i** Полезная информация

Если режим «Природный ветер» выключен, он автоматически включается после настройки.

- › Нажмите кнопку  «Внутренняя циркуляция» или  «Внешняя рециркуляция», чтобы переключиться между этими режимами. Длительным нажатием этой кнопки можно активировать функцию внутренней циркуляции, при этом система климат-контроля переключится в режим внутренней циркуляции, а окна и люк автомобиля автоматически закроются.

## **⚠** Предупреждение

Перед включением функции внутренней циркуляции воздуха одним нажатием, убедитесь, что все пассажиры отодвинули головы, руки и другие части тела от окон и люка. В противном случае это может привести к серьезным травмам.

## **i** Полезная информация

- › В режиме внутренней циркуляции воздух циркулирует только внутри автомобиля, что помогает быстро охладить или нагреть салон и предотвращает попадание загрязненного воздуха извне в салон, например, в туннеле или в пробке.
- › Длительное использование режима внутренней циркуляции может привести к загрязнению воздуха в салоне или запотеванию стекол.
- › Нажмите кнопку [Обогрев одним нажатием], чтобы включить соответствующую функцию обогрева.

## **i** Полезная информация

Нажмите кнопку  на экране настроек системы климат-контроля центрального дисплея, чтобы войти в интерфейс настроек системы климат-контроля и активировать функцию обогрева.

## Настройки системы климат-контроля заднего ряда сидений

Нажмите кнопку [Второй ряд] в интерфейсе системы климат-контроля центрального дисплея, чтобы переключиться в интерфейс системы климат-контроля заднего ряда сидений.

Нажатие на кнопку  системы климат-контроля в левом нижнем углу дисплея в центральном подлокотнике заднего ряда позволяет переключиться в интерфейс системы климат-контроля заднего ряда.

- › Нажмите на кнопку [ON]/[OFF] в окне настроек системы кондиционирования заднего ряда на центральном дисплее, чтобы включить или выключить систему климат-контроля на заднем ряду.
- › Кондиционирование заднего ряда также можно отключить, нажав на кнопку выключения , расположенную на дисплее для сидений заднего ряда в центральном подлокотнике.



## **i** Полезная информация

Включение кондиционера заднего ряда приводит к одновременному включению кондиционера переднего ряда.

- › Нажмите кнопку [AUTO], чтобы включить автоматический режим, при этом на кнопке загорится индикатор. Система климат-контроля автоматически регулирует режим подачи и объем воздушного потока, а также температуру подаваемого воздуха для достижения установленной температуры.



## **i** Полезная информация

Если Вы вручную отрегулировали режим подачи воздуха или объем воздуха при автоматическом режиме, данный режим выключается, и индикатор на кнопке гаснет.



- › Нажмите кнопки «Режим обдува лица» , «Режим обдува лица/ног» , «Режим обдува ног» , чтобы выбрать соответствующий режим воздушного потока.
- › Нажмите кнопку [A/C] в интерфейсе системы климат-контроля на дисплее в центральном подлокотнике заднего ряда, чтобы активировать функцию охлаждения компрессора кондиционера. При этом загорится индикатор кнопки. При повторном нажатии этой кнопки компрессор кондиционера выключится, а индикатор кнопки погаснет.

## **i** Полезная информация

Если кондиционер переднего ряда выключен, он будет автоматически включен при активации компрессора.

- Нажмите кнопку  «Внутренняя циркуляция» или кнопку  «Внешняя циркуляция» в интерфейсе системы климат-контроля на дисплее в центральном подлокотнике заднего ряда, чтобы переключаться между режимами внутренней и внешней циркуляции.

## **i** Полезная информация

- В режиме внутренней циркуляции воздух циркулирует только внутри автомобиля, что помогает быстро охладить или нагреть салон и предотвращает попадание загрязненного воздуха извне в салон, например, в туннеле или в пробке.
- Длительное использование режима внутренней циркуляции может привести к загрязнению воздуха в салоне или запотеванию стекол.
- Проведите пальцем вверх/вниз в области отображения температуры, чтобы отрегулировать температуру.
- Нажмите кнопку  уменьшения воздушного потока или кнопку  увеличения воздушного потока или сдвиньте бегунок полосы прокрутки регулировки воздушного потока, чтобы настроить интенсивность обдува.

## **i** Полезная информация

Когда на заднем ряду включен режим обдува ног, значок регулировки воздушного потока и шкала регулировки воздушного потока гаснут и не могут быть отрегулированы отдельно. Объем воздуха в режиме обдува ног заднего ряда совпадает с объемом воздуха в переднем ряду. Отрегулируйте объем воздуха спереди, чтобы одновременно изменить объем воздуха на заднем ряду.

## Интерфейс дополнительных настроек системы климат-контроля

Нажмите на кнопку **...** «Большее» в интерфейсе системы климат-контроля на центральном дисплее или в меню дисплея в центральном подлокотнике заднего ряда, чтобы перейти к интерфейсу дополнительных настроек системы климат-контроля

- [AQS]: позволяет включить или выключить функцию автоматического контроля качества воздуха. При включении этой функции система климат-контроля автоматически определяет качество воздуха и автоматически

переключается между режимами внутренней/внешней циркуляции.

- [Ионизация воздуха]: позволяет включить или выключить функцию очистки воздуха ионизацией. При включении этой функции отрицательные ионы, генерируемые системой климат-контроля, циркулируют внутри автомобиля, эффективно очищая воздух, снимая заряд статического электричества, устраняя из воздуха вредные составляющие, например, бактерии, и повышая комфорт.

## **i** Полезная информация

- Не закрывайте воздуховыпускное отверстие, когда включен режим очистки воздуха ионизацией. В противном случае плазма не сможет распространиться по автомобилю и эффективно очистить воздух.
- Регулярно проверяйте и меняйте фильтр кондиционера, чтобы обеспечить оптимальный эффект очистки воздуха в салоне.
- [Быстрый запуск системы климат-контроля]: позволяет включить или выключить соответствующую функцию. Когда функция включена, нажатие на кнопку системы климат-контроля на боковой панели центрального дисплея вызовет интерфейс системы климат-контроля, которая автоматически включится.
- [Автоматическое отпотевание]: можно включить или выключить соответствующую функцию. Когда эта функция включена, а система климат-контроля находится в режиме [AUTO], она автоматически регулирует кондиционирование воздуха для постепенного уменьшения запотевания ветрового стекла.
- [Режим осушения кондиционера]: можно включить или выключить соответствующую функцию. После активации этой функции система климат-контроля в закрытом автомобиле автоматически диагностирует свое состояние и при необходимости включает вентилятор для осушения испарителя, чтобы предотвратить появление неприятного запаха, вызванного влагой и плесенью.
- [Режимы A/C]: настройки режимов системы климат-контроля в режиме [AUTO].  
[Умеренный]: обеспечивает более мягкий по сравнению со стандартным режим охлаждения или нагрева, а также низкую интенсивность обдува.

[Стандартный]: система климат-контроля автоматически регулирует температуру на выходе и интенсивность обдува в соответствии с пользовательскими настройками.

[Сильный]: обеспечивает более мощный по сравнению со стандартным режимом охлаждения или нагрева, а также высокую интенсивность обдува системы климат-контроля.

- › [Природный ветер]: способен имитировать ощущение ветра, меняющегося в реальном времени в естественной среде.

[Легкий ветер]: интенсивность воздушного потока циклически меняется в диапазоне от 1 до 3 уровней.

[Порывистый ветер]: интенсивность воздушного потока циклически меняется в диапазоне от 3 до 6 уровней.

[Настройка]: можно самостоятельно настроить диапазон и период изменения интенсивности воздушного потока.

- › [Обогрев ветрового стекла]: после запуска двигателя коснитесь кнопки выключателя обогрева ветрового стекла, чтобы включить или выключить обогрев ветрового стекла. Если соответствующий индикатор светится, это означает, что функция обогрева ветрового стекла включена. Эта функция позволяет быстро очистить ветровое стекло от инея и снега.

## **⚠ Предупреждение**

После включения функции обогрева ветровое стекло сильно нагревается. Не прикасайтесь к нему во избежание ожогов.

- › [Обогрев форсунок]: подробную информацию см. в разделе «Очиститель ветрового стекла». (стр. 54)

## Дефлекторы

### Регулировка дефлекторов переднего ряда сидений

Дефлекторы переднего ряда сидений оснащены электрическим приводом и могут регулироваться в интерфейсе управления системой климат-контроля на центральном дисплее.

- › Дважды нажмите на значок соответствующего дефлектора, чтобы открыть или закрыть его.
- › Нажмите кнопку [Природный ветер], чтобы установить режим работы передних дефлекторов.

Также можно регулировать направление воздуха в соответствующем дефлекторе непосредственным перетаскиванием его значка.

## **i** Полезная информация

В различных режимах дефлекторов можно регулировать разные направления воздушных потоков. В одних режимах можно регулировать только верхнее и нижнее направления, в других — только левое и правое.

### Регулировка дефлекторов сидений заднего ряда



B67A49F8F001

Перемещайте регулятор дефлектора вверх и вниз, чтобы настроить направление воздушного потока.

- › Задний левый дефлектор: переместите регулятор дефлектора в крайнее левое положение, чтобы закрыть дефлектор.
- › Задний правый дефлектор: переместите регулятор дефлектора в крайнее правое положение, чтобы закрыть дефлектор.

### Регулировка дефлектора в центральной стойке



7C7270E993CD

Перемещая регулятор дефлектора, можно регулировать направление воздушного потока. Поверните регулятор вверх до предельного положения, чтобы закрыть дефлектор.

## Регулировка дефлектора в отделении для хранения



2C5318698CA3

Для открытия поднимите накладку воздухозаборника системы вентиляции внутри отделения для хранения. Нажмите вниз, чтобы закрыть.

Когда накладка поднята, а система климат-контроля заднего ряда работает в режиме обдува лица или обдува ног, воздух из системы климат-контроля можно направить в отделение для хранения.

## Рекомендации по использованию системы климат-контроля

### **i** Полезная информация

- › При длительном нахождении автомобиля под солнцем температура в салоне может стать очень высокой. Если в такой ситуации необходимо совершить поездку, рекомендуется открыть все окна для проветривания, а затем включить режим кондиционирования воздуха. После того как теплый воздух в салоне рассеется, закройте все окна.
- › После установки температуры система климат-контроля будет автоматически управлять работой систем кондиционера и отопителя с учетом температуры воздуха в салоне и снаружи. При включении системы климат-контроля в холодное время года отопитель должен прогреться, прежде чем сможет нормально работать. Поэтому до завершения полного прогрева системы отопителя система климат-контроля может не поставлять горячий воздух, либо интенсивность обдува будет сравнительно низкой. Это нормальное явление.
- › Если воздух в салоне загрязнен или слишком влажный, рекомендуется включить режим забор воздуха снаружи.

### **⚠** Внимание

- › Регулярно проверяйте радиатор и конденсатор системы климат-контроля. Используйте водяной пистолет низкого давления или мягкую щетку для удаления листьев, насекомых и пыли, скопившихся на поверхности. В противном случае загрязнение будет мешать воздушному потоку, снижая охлаждающий эффект.
- › Регулярное включение системы климат-контроля позволяет поддерживать требуемый уровень смазки компрессора и уплотнителей и предотвратить их протекание. Даже в холодное время года, когда использование кондиционера не требуется, включайте его как минимум раз в неделю не менее, чем на 10 минут.
- › Если система климат-контроля недостаточно эффективно охлаждает воздух, обратитесь в сервисный центр для ее проверки и ремонта.
- › Слив хладагента непосредственно в атмосферу наносит ущерб окружающей среде. Сбор хладагента должен осуществляться обученными и сертифицированными специалистами с использованием специальных контейнеров для утилизации.

### **i** Полезная информация

#### Посторонние запахи из системы климат-контроля

- › Источники посторонних запахов  
Кондиционирование подразумевает обмен внутреннего и внешнего воздуха. После длительного использования в системе климат-контроля накапливается грязь, которая вызывает появление плесени и специфических запахов.  
После продолжительного использования фильтра системы климат-контроля на фильтре скапливается водяной пар и пыль, выделяющие посторонние запахи.
- › Рекомендуемые меры  
Если воздух снаружи автомобиля достаточно чистый, для поддержания циркуляции воздуха в салоне рекомендуется использовать режим забор воздуха снаружи.  
Если система климат-контроля работает в режиме охлаждения, то для ее выключения рекомендуется сначала выключить кондиционер переключателем [A/C] и оставить систему работать еще на 3-5 минут, только после этого можно будет отключить систему климат-контроля. Это позволит убрать влагу с испарителя кондиционера, просушить систему климат-контроля, предотвратив появление плесени и уменьшив неприятный запах.

При сильном запахе рекомендуется обратиться в сервисный центр для проведения осмотра. При необходимости очистите или замените фильтр кондиционера.

## Система очистки салона

Функция очистки салона позволяет из интерфейса мобильного приложения дистанционно управлять подачей воздуха извне в салон автомобиля перед входом в автомобиль, обеспечивая поступление чистого воздуха внутрь салона.

Функция очистки салона автоматически отключается через некоторое время после включения или при открытии двери.

При использовании функции очистки салона убедитесь, что выполнены следующие условия:

- › Сигнал автомобильной сети стабилен.
- › Автомобиль заперт, противоугонная система активирована.

### **Внимание**

- › Во избежание разрядки аккумулятора, не используйте эту функцию слишком часто перед запуском автомобиля.
- › Не используйте эту функцию при очень плохих погодных условиях.

### **Полезная информация**

При недостаточном заряде батареи эта функция может быть недоступна или завершиться некорректно.

Автомобиль оснащен жидкокристаллическими часами, расположенными в центре приборной панели, см. рис.

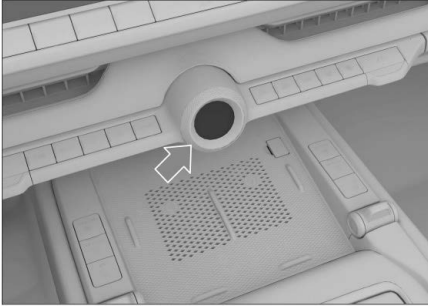

Яркость отображения жидкокристаллических часов и самого дисплея регулируются одновременно.

Для переключения стилей циферблата сдвиньте экран часов влево или вправо.

Функцию включения одним нажатием на ЖК-часах можно включить или выключить в меню [Автомобиль] → [Салон] → [ЖК-часы] центрального дисплея. После активации функции:

- › После нахождения автомобиля в запортом состоянии в течение нескольких минут разблокируйте его, откройте водительскую дверь, а затем закройте ее. ЖК-часы автоматически активируют виртуальный выключатель питания. Смахивание дисплея ЖК-часов сверху вниз также активирует виртуальный выключатель питания.
- › Виртуальный выключатель питания можно использовать для переключения режимов питания, а также для пуска и выключения двигателя.

### **i** Полезная информация

Виртуальный выключатель питания на жидкокристаллических часах можно использовать только когда автомобиль неподвижен, его нельзя использовать во время движения.



## Солнцезащитный козырек



0C180B4B13D9

Солнцезащитные козырьки установлены над водителем и передним пассажиром и предназначены для защиты от прямого солнечного света.

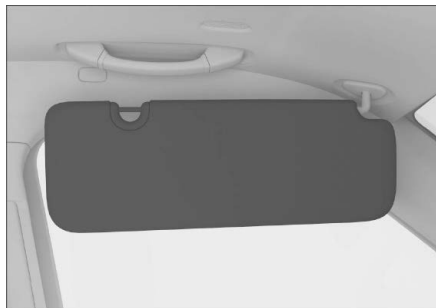

D4ECBAB55A43

Если солнце светит сбоку автомобиля, солнцезащитный козырек можно снять с фиксатора и повернуть к двери, заслоняясь от света.



6D4237F3913F

Солнцезащитный козырек оснащен косметическим зеркалом, которое можно использовать, откинув крышку. При открытии крышки косметического зеркала автоматически включается его подсветка.

Когда косметическое зеркало не используется, закрывайте его крышку.

## Разъем источника питания

### USB-разъем питания переднего ряда сидений

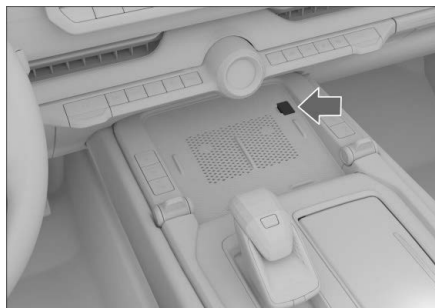

AC7CA6C5E1A3

USB-разъем питания Type-C переднего ряда сидений расположен в правом верхнем углу передней части центральной консоли. Для его использования просто откройте крышку.

Когда питание установлено в режим ON, этот разъем питания может использоваться для зарядки электронных устройств, например, мобильных телефонов.

### USB-разъемы питания заднего ряда сидений

В задней части центральной консоли

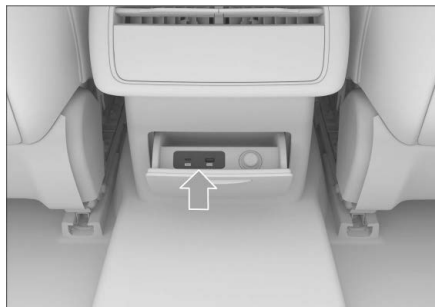

05571C17A3AB

В отделении для хранения в задней части центральной консоли расположены два разъема питания с портом USB. Для использования нажмите на ящик для хранения, чтобы открыть его.

Когда питание установлено в режим ON, этот разъем питания может использоваться для зарядки электронных устройств, например, мобильных телефонов.

В отделении для хранения в подлокотнике заднего ряда сидений



5A8467821B3D

В отделении для хранения в заднем подлокотнике находятся два USB-разъема питания. Для использования опустите задний подлокотник и откиньте крышку отделения для хранения.

Когда питание установлено в режим ON, этот разъем питания может использоваться для зарядки электронных устройств, например, мобильных телефонов.

### Источник питания 12 В заднего ряда сидений



AA5B289E1968

Источник питания 12 В переднего ряда сидений расположен в отделении для хранения в задней части центральной консоли. Для использования нажмите на ящик для хранения, чтобы открыть его. Когда питание установлено в режим ON, этот разъем обеспечивает питание 12 В постоянного тока (10 А) для работы устройств с номинальной мощностью не более 120 Вт.

## Источник питания 12 В в багажном отделении



1E84AE329E22

Источник питания 12 В багажного отделения расположен на правой боковой панели багажного отделения. Для использования откройте крышку.

Когда питание установлено в режим ON, этот разъем обеспечивает питание 12 В постоянного тока (10 А) для работы устройств с номинальной мощностью не более 120 Вт.

## Розетка 220 В



0BABC700BC0F

Блок питания 220 В расположен на правой панели в багажном отделении. Подключать оборудование к нему можно при включенном двигателе. Для использования просто откройте крышку.

Этот источник обеспечивает питание напряжением 220 В переменного тока для электрооборудования мощностью не более 400 Вт.

### **i** Полезная информация

При подключении устройств с мощной емкостной нагрузкой (например, мощных ноутбуков) в разьеме питания может сработать защита от короткого замыкания, что приведет к отключению питания. В таких ситуациях можно восстановить работу разъема путем многократного

подсоединения и отсоединения устройства от сети питания. Однако частое использование нагрузок подобного рода не рекомендуется.

### **⚠** Предупреждение

- › Запрещается допускать детей к использованию розетки 220 В.
- › Не вставляйте проводящие электричество предметы, например, швейные иглы, в контакты розетки 220 В.

## Разъем питания видеорегистратора

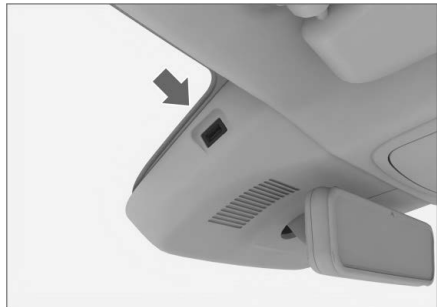

9C9DFECA204F

Разъем питания видеорегистратора расположен возле салонного зеркала заднего вида, см. рис. Этот разъем можно использовать, когда питание автомобиля находится в режиме ON. Он обеспечивает питание напряжением 5 В постоянного тока для видеорегистратора номинальной мощностью не более 10 Вт.

### **i** Полезная информация

Для безопасности движения при установке видеорегистратора следите, чтобы его провод питания не загромождал обзор.

### **⚠** Предупреждение

Держите емкости с воспламеняющимися газами и нагревательные устройства на достаточном расстоянии от разъемов питания.

### **Внимание**

- › Не допускайте попадания напитков, иных жидкостей или посторонних предметов в розетки и разъемы питания. Это может вызвать короткое замыкание и другие неисправности. Если разъем питания имеет защитную крышку, закрывайте его, когда он не используется.
- › Использование устройств, чья номинальная мощность превышает указанную, может привести к перегоранию предохранителей автомобиля.
- › Не подключайте к разъемам электропитания прецизионное оборудование, оборудование с высокой индуктивностью или другое важное оборудование.
- › Не используйте разъемы электропитания во влажной или высокотемпературной среде.
- › Запрещается использовать розетки и разъемы питания в параллельном или последовательном соединении с другими источниками питания.
- › При возникновении нештатных ситуаций во время эксплуатации розетки (резкого повышения температуры, появления дыма, постороннего запаха и т.д.), незамедлительно прекратите ее использование и свяжитесь с сервисным центром.
- › Несанкционированная модификация или ремонт разъемов электропитания запрещены.

## Беспроводная зарядка мобильного телефона в переднем ряду

Функцию беспроводной зарядки мобильного телефона можно включить или выключить в меню [Автомобиль] → [Салон] → [Беспроводная зарядка] центрального дисплея.

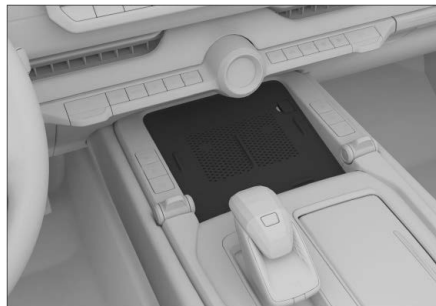

C2A1B83AFС9F

### **i** Полезная информация

Поскольку комплектация автомобилей разных моделей отличается, некоторые модели оснащены только одной зоной беспроводной зарядки.

- › Зона беспроводной зарядки находится в отделении для хранения в переднем ряду сидений. Для зарядки поместите телефон вдоль ограничительной полосы в зоне датчика, убедившись, что катушка телефона совмещена с катушкой зарядного устройства. Возможно, потребуется скорректировать положение телефона, так как местоположение катушки отличается в разных моделях телефонов.
- › После включения функции беспроводной зарядки мобильного телефона убедитесь, что передние двери автомобиля закрыты, переключите питание в режим ON или включите двигатель, после чего мобильный телефон можно заряжать с использованием функции беспроводной зарядки. Когда телефон будет успешно распознан и начнется зарядка, раздастся системный звуковой сигнал.

### **⚠** Предупреждение

- › Из соображений безопасности водителю запрещается выполнять операции, связанные с зарядкой мобильного телефона, во время управления автомобилем.
- › Не помещайте в зону зарядки микропроцессорные карты, монеты, ключи и прочие металлические предметы. В противном случае их нагрев может привести к сбою зарядки или стать причиной чрезвычайного происшествия.

Если в процессе зарядки телефона Вы обнаружили в зоне зарядки посторонний металлический предмет, не пытайтесь сразу извлечь его руками во избежание ожога. Необходимо немедленно выключить функцию беспроводной зарядки и убрать предмет спустя несколько минут.

- › При использовании зоны беспроводной зарядки в качестве отделения для хранения отключите функцию беспроводной зарядки.

### **⚠** Внимание

- › Избегайте попадания жидкостей в зону зарядки. Через щели в резиновой прокладке жидкость может попасть в систему беспроводной зарядки и привести к возникновению неисправностей.
- › Не вносите никаких изменений в систему беспроводной зарядки во избежание поломки автомобиля и несчастных случаев.

### **i** Полезная информация

- › Чтобы обеспечить большую эффективность зарядки, положите телефон вниз панелью, на которой расположена приемная катушка.
- › Данная функция поддерживается только теми мобильными телефонами, которые сертифицированы по стандарту Qi и могут быть помещены в зону зарядки.
- › При движении по неровной дороге зарядка может периодически прерываться и возобновляться. Если мобильный телефон сместился и зарядка прекратилась, верните телефон в зону зарядки.
- › В процессе зарядки устройство беспроводной зарядки и мобильный телефон будут нагреваться. Это нормальное явление.

При перегреве система прервет зарядку и продолжит ее после снижения температуры.

- › Если телефон неисправен, он может не заряжаться. Для того чтобы выяснить, вызван ли сбой зарядки неисправностью телефона, можно проверить работу беспроводной зарядки с помощью других совместимых телефонов.

- › Если мобильный телефон имеет защитную панель или иные приспособления, препятствующие беспроводной зарядке, необходимо предварительно их снять, в противном случае зарядка будет невозможна.
- › Во избежание разрядки аккумуляторной батареи автомобиля не используйте функцию беспроводной зарядки длительное время при выключенном двигателе.

## Боковые крючки на центральной консоли

В этом автомобиле на правой стороне центральной консоли имеется потайной крючок для использования пассажирами.

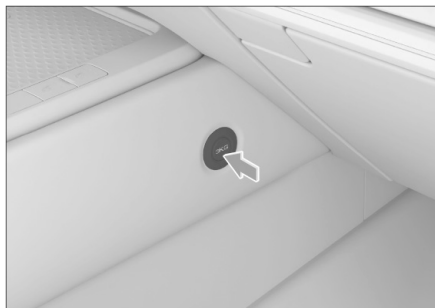

A5BA4D205781

Чтоб воспользоваться крючком, просто нажмите и вытяните его.

## Крючки в багажном отделении

В этом автомобиле в правой части багажного отделения предусмотрены крючки для использования пассажирами.



CBF89449C8B7

Нажмите в верхней части крючка, и он автоматически откроется.

### **Внимание**

- › Максимальная грузоподъемность обоих крючков составляет 3 кг, не вешайте на них тяжелые предметы, чтобы избежать их повреждения.
- › Перед поездкой убедитесь в том, что все предметы надежно закреплены.
- › Если крючок не используется, его следует убрать.





# 8

## Устройства для хранения

---

Перчаточный ящик.....	178
Отделение для хранения .....	179
Подстаканники передних сидений.....	180
Подстаканник сидений заднего ряда....	181
Футляр для очков .....	182
Крышка багажного отделения.....	183
Рейлинги.....	184

## Перчаточный ящик



A9D13005E9CE

Кнопка перчаточного ящика находится с его левой стороны. Достаточно нажать на кнопку, чтобы открыть ящик. Для закрытия перчаточного ящика подтолкните его крышку вперед.

### Предупреждение

Во время движения автомобиля перчаточный ящик должен быть закрыт. Иначе при аварии или экстренном торможении вещи могут вылететь из него и стать причиной травмы.

### Отделение для хранения в подлокотнике сиденья переднего ряда

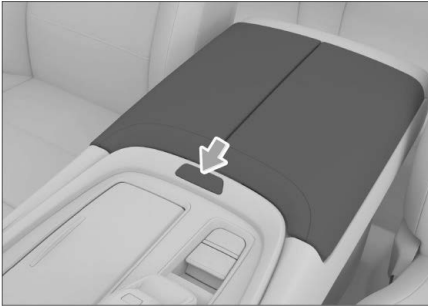

B180F88ACB9E

Нажмите на переключатель отделения для хранения в подлокотнике сиденья переднего ряда, и подлокотник раскроется в обе стороны, открыв отделение для хранения.

Это отделение подходит для размещения емкостей с напитками, бутылок с водой, рулонов салфеток и т. п. Размещать в нем крупные предметы может быть неудобно.

### Отделение для хранения в задней части центральной консоли



D198BF5F0713

Отделение для хранения в задней части центральной консоли расположено под центральной консолью в задней его части. При нажатии на отделение оно медленно откроется. В нем можно разместить некрупные предметы, например, мобильный телефон.

### Отделение для хранения в подлокотнике заднего ряда сидений



7A2EF2C2BC95

Для использования отделения сначала опустите подлокотник заднего ряда сидений, а затем откиньте вверх крышку отделения для хранения.

Отделение подходит для небольших вещей, таких как мобильные телефоны, помады, кошельки и т. д. Оно может быть неудобно для размещения крупных предметов.

## Подстаканники передних сидений

Подстаканники передних сидений находятся перед центральной консолью справа, их можно увидеть, открыв крышку.



86652C28920C

### ⚠ Предупреждение

- › При размещении горячих напитков будьте осторожны, чтобы не обжечься.
- › В подстаканники можно ставить только банки подходящего размера и с крышками.

Не ставьте в подстаканники слишком маленькие или неустойчивые емкости с напитками. Они могут опрокинуться, что может привести к аварии или травмам.

Убедитесь, что емкость с напитком цела и ее крышка плотно закрыта. В противном случае жидкость может вылиться из емкости и привести к повреждению электронных приборов автомобиля, загрязнению салона или травмам.

- › Неправильное размещение вещей в автомобиле может привести к их случайному перемещению во время движения, что грозит водителю и пассажирам получением травм. Также в случае аварии вещи, находящиеся в подстаканниках, держателях для мобильных телефонов и открытых отделениях для хранения, могут вызвать травмы, особенно при резком торможении или повороте.

### ⚠ Внимание

Сначала закройте крышку USB-порта в подстаканнике, а затем закройте крышку самого подстаканника. В противном случае крышку подстаканника не получится закрыть, а применение силы при закрытии может повредить крышку.



54B494F1C18D

Для использования сначала опустите подлокотник заднего ряда сидений, затем нажмите на его переднюю часть, и подстаканник выдвинется. После использования подстаканника просто задвиньте его обратно. Перед возвратом подлокотника заднего ряда сидений в исходное состояние убедитесь, что в подстаканнике нет каких-либо предметов, а крышка подстаканника закрыта.

### Предупреждение

- › При размещении горячих напитков будьте осторожны, чтобы не обжечься.
- › В подстаканники можно ставить только банки подходящего размера и с крышками.

Не ставьте в подстаканники слишком маленькие или неустойчивые емкости с напитками. Они могут опрокинуться, что может привести к аварии или травмам.

Убедитесь, что емкость с напитком цела и ее крышка плотно закрыта. В противном случае жидкость может вылиться из емкости и привести к повреждению электронных приборов автомобиля, загрязнению салона или травмам.

- › Неправильное размещение вещей в автомобиле может привести к их случайному перемещению во время движения, что грозит водителю и пассажирам получением травм. Также в случае аварии вещи, находящиеся в подстаканниках, держателях для мобильных телефонов и открытых отделениях для хранения, могут вызвать травмы, особенно при резком торможении или повороте.

## Футляр для очков

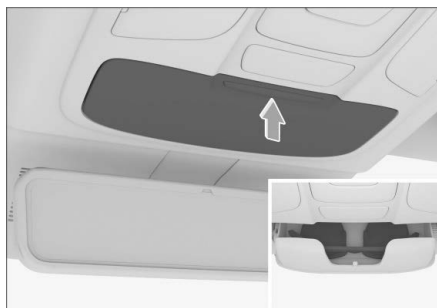

FC9D5C5AF16

Футляр для очков открывается нажатием на его крышку.

Перед размещением очков сначала сложите обе дужки. Линзы должны быть направлены вперед, а дужки — вверх. В противном случае при открытии футляра очки могут выпасть.

### Предупреждение

Во время движения очечник должен быть закрыт.

### Полезная информация

Очки крупного размера могут не помещаться в очечник.

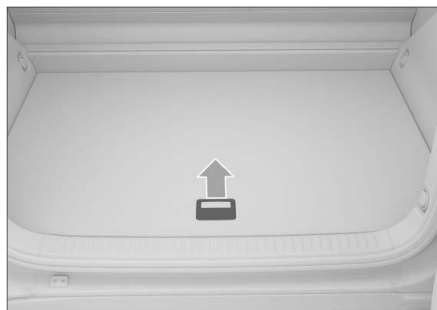

0A081DA2EC97

Крышка багажного отделения находится за спинками задних сидений. Чтобы поднять крышку багажного отделения, потяните за ручку вверх.



## Рейлинги

Если требуется установить багажную решетку на рейлинги, внимательно ознакомьтесь с сопроводительной инструкцией по установке.

### Полезная информация

При установке багажной решетки и при использовании багажной решетки для перевозки груза необходимо соблюдать соответствующие требования местных правил дорожного движения.

- › Не двигайтесь поперек склона. Лучше ехать прямо вверх или вниз по склону. В противном случае автомобиль может опрокинуться.
- › Рейлинги можно использовать только при закрытом люке. В противном случае багажная решетка или грузы могут причинить травмы пассажирам.

## Грузоподъемность рейлингов

Максимальная нагрузка на рейлинги составляет 75 кг.

### Полезная информация

В массу перевозимого груза должна включаться масса багажной решетки и других подобных вспомогательных приспособлений.

### Предупреждение

- › Во избежание аварии груз на багажной решетке должен быть надежно закреплен.
- › Размещенный на багажной решетке груз поднимает центр тяжести автомобиля. Избегайте движения на высокой скорости, внезапного начала движения, резких поворотов, экстренного торможения или других резких маневров. Ошибки в управлении могут привести к потере контроля над автомобилем или его опрокидыванию и стать причиной серьезных травм или смерти.
- › При перевозке на багажной решетке тяжелых или сверхгабаритных предметов, ходовые характеристики автомобиля могут измениться из-за смещения центра тяжести и увеличения площади сопротивления воздуху, что создает риск аварии. Рекомендуется выбирать стиль вождения и скорость движения в соответствии с фактической ситуацией.
- › При сильном боковом ветре необходимо снизить скорость движения. Из-за особенностей профиля и высокого центра тяжести автомобиль более чувствителен к боковым порывам ветра. Снижение скорости повышает управляемость автомобиля.
- › При движении по пересеченной местности или по неровной дороге не превышайте скорость, избегайте ухабов, резких поворотов, ударов о посторонние предметы. Все эти факторы могут привести к потере управления или опрокидыванию автомобиля и стать причиной сильных повреждений подвески и ходовой части, а также серьезных травм или даже смерти.

# 9

## Обеспечение безопасности во время движения

---

Ремни безопасности .....	186
Подушки безопасности .....	189
Детская удерживающая система .....	193
Противоугонная система автомобиля....	197
Система прекращения подачи топлива при столкновении.....	198
Регистратор данных о событиях (EDR)..	199

## Правила использования ремней безопасности

- › Отрегулируйте спинку сиденья, выпрямитесь, прислонитесь к спинке.
- › Лента ремня должна лежать ровно.
- › Плечевая лямка ремня должна прилегать к середине плеча. Она не должна проходить через шею или спадать с плеча.
- › Поясная лямка ремня по возможности должна прилегать к области таза.

### ⚠ Предупреждение

- › Все лица, находящиеся в автомобиле, должны быть правильно пристегнуты ремнями безопасности. Иначе из-за того, что пассажир не зафиксирован на сиденье, в случае экстренного торможения или столкновения он может получить серьезные травмы, вплоть до летального исхода.
- › На протяжении всего времени поездки, даже если она коротка, все находящиеся в автомобиле должны быть пристегнуты ремнями безопасности. В противном случае возрастает риск получения травм или гибели людей в результате аварии.
- › Плечевая лямка ремня безопасности не должна проходить через шею или под мышкой.
- › Поясная лямка ремня безопасности должна максимально плотно прилегать к нижней части туловища.
- › Один ремень безопасности можно использовать только для одного человека. Запрещается одновременно пристегивать одним ремнем несколько человек (в том числе детей).  
Если два или несколько человек одновременно пристегнуты одним ремнем, то в случае столкновения автомобиля ремень не только не сможет распределить силу удара, но и создаст опасность столкновения людей друг с другом.
- › Запрещается перекручивать или ослаблять ремни безопасности.
- › Запрещается закреплять ремень безопасности вокруг предметов с острыми краями и углами, поскольку в противном случае он может порваться при аварии.
- › Запрещается использовать ремень, на который пришелся сильный удар при ДТП, а также поврежденный ремень.
- › Запрещается снимать, разбирать и переоборудовать ремни безопасности.
- › Запрещается использовать ремень безопасности при наличии в его замке посторонних предметов.

- › Чтобы ремни безопасности легко вытягивались и втягивались во время использования, мы рекомендуем держать их в чистоте и беречь от контакта с масляными и водными субстанциями, включая грязь, масло, воду, напитки, пищу и т. д.

- › Запрещается чистить ремни при помощи бензола, бензина и прочих органических веществ, а также обесцвечивать или окрашивать их.

- › Детям запрещается играть с ремнями безопасности.

Если во время игры ребенок по неосторожности обмотает ремень вокруг шеи, это может препятствовать дальнейшему вытяжению ремня и привести к серьезной травме, вплоть до летального исхода. Если ребенок обмотал вокруг себя ремень и ремень невозможно извлечь из блокирующего замка, его можно разрезать ножницами.

- › Автомобильные ремни безопасности спроектированы для взрослых. Для детей следует использовать подходящую детскую удерживающую систему. Если при правильном пристегивании ремень безопасности касается шеи или подбородка ребенка и не фиксирует нижнюю часть тела, следует использовать подходящее детское кресло.

Если ребенок достаточно взрослый для того, чтобы пользоваться ремнем безопасности, необходимо следить за тем, правильно ли он пристегнут.

- › Меры предосторожности для беременных женщин.

Рекомендуем пользоваться ремнем безопасности. Вы также можете проконсультироваться с врачом, чтобы получить более точные рекомендации. Беременные женщины пристегиваются обычным образом, но им дополнительно следует обратить внимание на следующие моменты:

- 1) Поясная лямка ремня безопасности должна проходить максимально низко, под животом.
- 2) Плечевая лямка ремня должна проходить через плечо и располагаться не на животе, а на груди.

Если ремень будет пристегнут неправильно, во время экстренного торможения или столкновения он может стянуть живот, повлечь серьезные травмы как матери, так и плода, вплоть до летального исхода.

- › Пассажирам с различными заболеваниями и инвалидностью также рекомендуется пользоваться ремнем безопасности. Вы также можете проконсультироваться с врачом, чтобы получить более точные рекомендации.
- › Если ремни безопасности не используются, они должны быть полностью втянуты. Не допускайте их перекручивания, зажима и контакта с любыми острыми предметами. Корпус замка ремня безопасности не должен быть заблокирован посторонними предметами, в противном случае это может повлиять на правильную фиксацию язычка в замке.

## Использование трехточечных ремней безопасности

1. Возьмите ремень безопасности за язычок и вытяните его из катушки. Убедитесь, что ремень не перекручен. Если ремень безопасности не вытягивается полностью, с силой потяните его и отпустите, чтобы он втянулся обратно. После этого вытяните ремень снова.
2. Вставьте язычок в замок до щелчка.

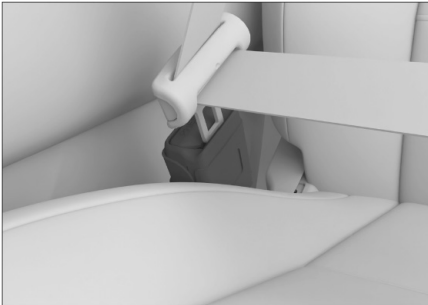

201CDB232C37

3. Потянув вверх плечевую лямку ремня безопасности, отрегулируйте поясную лямку, чтобы она плотно прилегала к туловищу. Это позволит снизить вероятность получения травм.
4. Отрегулируйте плечевую лямку таким образом, чтобы она прилегала к груди и проходила через середину плеча. Это позволит распределить силу удара по прочным костям верхней части тела.
5. Чтобы снять ремень безопасности, нажмите на кнопку замка. Разблокировав замок, придерживайте ремень за язычок до полного втягивания. Следите за тем, чтобы он не задевал пассажиров или окружающие предметы.



43F8543AB336

## Регулирование высоты ремня безопасности передних сидений

Автомобиль оснащен регуляторами высоты плечевых ремней сидений водителя и переднего пассажира.

Настройте регулятор высоты плечевого ремня так, чтобы плечевая часть ремня безопасности приходилась на середину плеча. Ремень безопасности должен находиться близко к лицу и шее, и не должен сползть под плечо. Неправильная регулировка высоты плечевого ремня может уменьшить эффективность ремня безопасности в случае аварии.

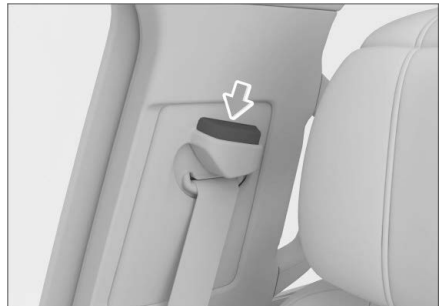

D7B5808EDC26

Ниже: нажмите кнопку, как показано на рисунке, и переместите регулятор высоты в нужное положение, затем отпустите кнопку.

Выше: не нажимая на кнопку, просто поднимите регулятор высоты вверх и переместите его в нужное положение.

### ⚠ Предупреждение

Отрегулировав высоту, необходимо убедиться, что регулятор зафиксирован в нужном положении.

### Ремни безопасности передних сидений с преднатяжителем

И передние, и задние сиденья автомобиля с обеих сторон оснащены ремнями безопасности с преднатяжителями.

При столкновении преднатяжители мгновенно сматывают ремни безопасности, обеспечивая лучшую защиту.

Ограничитель натяжения ремня безопасности удерживает нагрузку на ремень в пределах установленных значений, снижая давление на грудную клетку.

### Условия срабатывания

Ремень безопасности с преднатяжителем срабатывает при получении автомобилем сильного фронтального удара.

При следующих незначительных ударах он может не сработать:

- › Фронтальный удар о бетонную стену на скорости менее 25 км/ч и другие подобные удары.
- › Фронтальный удар об опору ЛЭП, дерево или другой небольшой объект на скорости менее 35 км/ч.

При следующих сильных ударах ремень безопасности с преднатяжителем может выполнить свои функции неполностью:

- › Переворот автомобиля на 90° или 180°.
- › Боковой удар или удар сзади.

### ⚠ Предупреждение

› При использовании ремня безопасности с преднатяжителем пристегивайте его правильно и отрегулируйте сиденье в наилучшее положение для управления автомобилем. В противном случае устройство не выполнит свои функции достаточно эффективно, что может привести к получению серьезных травм или даже смерти.

› Если необходимо установить, снять или разобрать ремень безопасности с преднатяжителем, обязательно обратитесь в сервисный центр. Если ремень безопасности с преднатяжителем используется неправильно, он не сработает надлежащим образом, что в случае аварии может привести к серьезным травмам, вплоть до летального исхода.

› Преднатяжитель ремня безопасности не может быть использован повторно.

После первого столкновения преднатяжитель уже не может быть вытяннут или втянут, поэтому обязательно обратитесь в сервисный центр для его замены.

› Ремни безопасности с предварительным натяжением срабатывают со звуком детонации и белым дымом, но не способны вызвать пожар и безвредны для пассажиров.

› Если ремень безопасности с преднатяжителем пришел в негодность, обязательно свяжитесь с сервисным центром. Произвольное срабатывание ремня безопасности с преднатяжителем может привести к травмам среди пассажиров.

## Обзор системы подушек безопасности

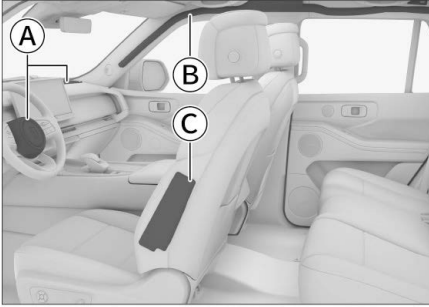

236F25520F97

- А) Фронтальные подушки безопасности:
  - › Фронтальная подушка безопасности водителя
  - › Фронтальная подушка безопасности переднего пассажира
- Б) Шторки безопасности
- С) Боковые подушки безопасности

### ⚠ Предупреждение

- › Подушка безопасности не может быть использована повторно.

Один раз сработав при столкновении, она не сработает при втором столкновении. Обязательно обратитесь в сервисный центр для её замены.

- › Подушка безопасности — это вспомогательное устройство для обеспечения безопасности пассажиров, которое действует в сочетании с ремнём безопасности. Чтобы подушки безопасности сработали эффективно, водитель и пассажиры должны правильно пристегнуться ремнями безопасности и сохранять правильное положение на сиденьях.
- › При правильном использовании подушки безопасности срабатывают эффективно, однако их неправильное использование не только не позволяет им выполнить свои функции, но и может привести к травмам.
- › Срабатывание подушек безопасности сопровождается звуком детонации и появлением дыма. Это не ведет к возгоранию. При вдыхании этого дыма у водителя и пассажиров, имеющих астму и заболевания дыхательных путей, могут возникнуть проблемы с дыханием. В таком случае им следует немедленно покинуть автомобиль. Если это невозможно, необходимо открыть окно или дверь автомобиля и впустить свежий воздух.

- › Если вещества, оставшиеся после срабатывания подушки безопасности (газ и т.д.), попали в глаза или на кожу, их следует как можно скорее промыть водой. В противном случае у людей с чувствительной кожей может возникнуть аллергическая реакция.
- › Пожалуйста, не касайтесь элементов подушки безопасности после ее срабатывания. Поскольку некоторые элементы сильно нагреваются, это может привести к получению ожогов и другим серьезным травмам.
- › Запрещается использовать подушки безопасности не по назначению.
- › Если Вам нужно установить в автомобиле радиотехническую аппаратуру, свяжитесь с сервисным центром. Электромагнитные волны, создаваемые радиоаппаратурой, оказывают существенное влияние на блок управления подушками безопасности.
- › Запрещается ударять или сильно нажимать на подушки безопасности и область вокруг них.

Это может привести к неправильному срабатыванию подушек безопасности при аварии или их произвольному срабатыванию в отсутствие аварии. Такие случаи могут привести к серьезным травмам среди пассажиров, вплоть до летального исхода.

## Фронтальные подушки безопасности

### Общие сведения

Фронтальные подушки безопасности находятся в рулевом колесе и в приборной панели перед передним пассажирским сиденьем. На рулевом колесе и приборной панели имеются соответствующие обозначения. При сильном фронтальном столкновении ремень безопасности натягивается, и одновременно с этим срабатывают подушки безопасности водителя и переднего пассажира, что рассеивает и смягчает воздействие ударной силы на голову и грудь водителя и переднего пассажира.

### Принцип работы

При фронтальном столкновении средней и большой силы датчик реагирует на резкое снижение скорости автомобиля, и блок управления инициирует немедленное срабатывание подушек безопасности.

### Меры предосторожности

- › Подушки безопасности могут сработать при следующих сильных ударах в нижнюю часть автомобиля:

- 1) Удар о бордюр.

## Подушки безопасности

- 2) Попадание в выбоину или канаву.
- 3) Удар о поверхность дороги после преодоления препятствия.
- › При переворачивании автомобиля на 90° и 180° подушки безопасности могут сработать, но не смогут выполнить свои функции.
- › Подушки безопасности могут не сработать при следующих сильных ударах:
  - 1) Фронтальный удар о бетонную стену на скорости менее 25 км/ч и аналогичные столкновения.
  - 2) Фронтальный удар об опору ЛЭП, дерево или другой объект небольшой площади на скорости менее 35 км/ч.
- › Если объект, с которым произошло столкновение, деформируется или смещается, и ударная сила уменьшается. В этом случае подушка безопасности может не сработать.

Если при ударе в заднюю часть грузового транспортного средства автомобиль попадает под его кузов, сила удара, распознаваемая датчиком, окажется относительно слабой, и подушки безопасности могут не сработать.
- › Такие факторы, как угол и направление удара, также могут привести к тому, что подушки безопасности не сработают, даже если столкновение произошло на высокой скорости.
- › Запрещается садиться слишком близко к рулевому колесу или нижней части приборной панели.
  - 1) В нормальных условиях движения водитель, соблюдая правильное положение за рулем, должен сидеть как можно дальше от рулевого колеса.
  - 2) Передние сиденья должны быть расположены как можно дальше от приборной панели.
  - 3) Все пассажиры автомобиля должны быть правильно пристегнуты ремнями безопасности.
- › Во время движения автомобиля запрещено сидеть на краю сиденья или опираться на приборную панель.

Фронтальная подушка безопасности раскрывается с большой скоростью и ударной силой. Если она сработает рядом с пассажиром или водителем, то это может привести к серьезным травмам, вплоть до летального исхода.
- › Детям запрещается находиться напротив подушек безопасности.

Фронтальные подушки безопасности при срабатывании могут нанести серьезные травмы или даже привести к гибели ребенка. Все дети должны сидеть на задних сиденьях и быть правильно пристегнуты.
- › Чтобы избежать травм при срабатывании подушек безопасности, соблюдайте следующие указания:
  - 1) Не размещайте на приборной панели какие-либо предметы (зонтики и т. п.) и не прислоняйте их к ней.
  - 2) Крышка перчаточного ящика должна быть плотно закрыта.
  - 3) Не вешайте никаких аксессуаров на окна и салонное зеркало заднего вида.
  - 4) Запрещается прикреплять какие-либо декоративные предметы на кнопку звукового сигнала на рулевом колесе.
  - 5) Между водителем или передним пассажиром и соответствующими подушками безопасности запрещается располагать багаж, домашних животных и какие-либо предметы.
- › Нельзя мыть салон водой и моющими средствами.

Подушка безопасности срабатывает за счет работы газогенератора. Его намокание может повлиять на работу подушки, что способно привести к серьезным травмам пассажиров, вплоть до летального исхода.
- › На крышку подушки безопасности запрещается наносить пломбировочный воск, клейкую ленту и т. п.

Это может препятствовать срабатыванию подушки безопасности.
- › Не допускайте повреждения крышки подушки безопасности.

В случае повреждения крышки подушка безопасности не сможет нормально сработать. Поэтому не следует самостоятельно открывать или взламывать крышку подушки безопасности.
- › Запрещается снимать, переоборудовать и переустанавливать подушки безопасности, комбинацию приборов и рулевое колесо.

Неправильные операции с ними могут привести к неправильной работе подушек или их произвольному срабатыванию, что способно привести к серьезным травмам вплоть до летального исхода.
- › Запрещается переоборудование подвески.

Изменение высоты автомобиля или жесткости подвески в случае произвольного срабатывания подушек безопасности может привести к серьезным травмам вплоть до летального исхода.
- › Устанавливая в передней части автомобиля защитную пластину или дефлектор, обратитесь за консультацией в сервисный центр.

Изменения, внесенные в переднюю часть автомобиля, влияют на импульс, получаемый датчиком удара подушек безопасности. Это влечет за собой риск случайного срабатывания подушек безопасности, что может привести к серьезным травмам вплоть до летального исхода.

- › При необходимости проведения ремонта передней части автомобиля или места водителя проконсультируйтесь в сервисном центре.

Неправильно проведенный ремонт может повлиять на импульс, получаемый датчиком удара подушек безопасности. Это влечет за собой риск неправильной работы подушек и может привести к серьезным травмам или даже к смерти.

## Боковые подушки безопасности

### Описание

Боковые подушки безопасности расположены под обивкой на боковых поверхностях спинки передних сидений. На спинках сидений имеются соответствующие обозначения. Боковые подушки безопасности дополняют ремни безопасности. При боковом столкновении они уменьшают риск травмы водителя и пассажиров и защищают их от повторных ударов.

### Принцип работы

При боковом столкновении датчик реагирует на резкое изменение бокового ускорения автомобиля и отправляет сигнал блоку управления. Если ситуация отвечает условиям срабатывания, боковые подушки безопасности срабатывают мгновенно после удара.

При боковом ударе сработает только подушка безопасности со стороны, на которую пришелся удар. Если удар пришелся на сторону переднего пассажира, боковая подушка сработает даже в случае отсутствия пассажира.

### Меры предосторожности

- › Боковая подушка безопасности может не сработать при следующих ударах:
  - 1) Фронтальный удар.
  - 2) Боковое столкновение небольшой силы, в результате которого электронный блок управления получает слабый сигнал.
  - 3) Удар в заднюю часть автомобиля.
  - 4) Опрокидывание автомобиля.
- › Запрещается закрывать боковые подушки безопасности какими-либо предметами. В противном случае это затруднит нормальную работу боковых подушек безопасности.

- › Запрещается устанавливать какие-либо предметы в области раскрытия боковых подушек. Иначе при раскрытии подушки эти предметы могут отлететь и причинить травмы.
- › Запрещается самостоятельно снимать, ремонтировать и переоборудовать сиденья, оснащенные боковыми подушками безопасности, а также детали, расположенные в области раскрытия боковых подушек.
- › Не опирайтесь на область активации боковых подушек безопасности.

## Шторки безопасности

### Описание

Шторки безопасности располагаются по краям потолка салона. На стойках имеются соответствующие обозначения. Шторки безопасности дополняют ремни безопасности. При боковом столкновении они уменьшают риск травмы головы водителя и пассажиров и защищают их от повторных ударов.

### Принцип работы

При боковом столкновении датчик реагирует на резкое изменение бокового ускорения автомобиля и отправляет сигнал блоку управления. Если ситуация отвечает условиям срабатывания, шторки срабатывают мгновенно после удара.

### Меры предосторожности

- › Шторки безопасности могут не сработать при следующих ударах:
  - 1) Фронтальный удар.
  - 2) Боковое столкновение небольшой силы, в результате которого электронный блок управления получает слабый сигнал.
  - 3) Удар в заднюю часть автомобиля.
  - 4) Опрокидывание автомобиля.
- › Запрещено опираться на двери, стойки и край потолка, а также вставать на колени на переднем пассажирском сиденье. Иначе при срабатывании шторок безопасности на голову придется сильный удар, что способно привести к серьезным травмам вплоть до летального исхода. Обращайте особое внимание на то, правильно ли сидят дети.
- › Запрещается размещать какие-либо предметы в области раскрытия шторок безопасности. Иначе при раскрытии шторки они могут отлететь и нанести травмы.



## Подушки безопасности

- › Запрещается вешать тяжелые или острые предметы на крючки для одежды.

Запрещается вешать на крючки одежду на вешалках. Вешайте одежду непосредственно на крючок. Иначе при раскрытии шторки вешалки могут отлететь и нанести травмы.

- › Запрещается самостоятельно снимать, ремонтировать и переоборудовать элементы, расположенные в области раскрытия шторок безопасности.

Запрещается самостоятельно переоборудовать потолок, ручки на потолке, кронштейны ручек и боковые потолочные плафоны.

безопасности, они мгновенно сработают с обеих сторон.

### **i** Полезная информация

- › После повторного запуска автомобиля система защиты от опрокидывания активируется автоматически.
- › Поскольку комплектация автомобилями разных моделей отличается, некоторые модели могут не быть оснащены функцией защиты от опрокидывания. Ориентируйтесь на фактическую комплектацию Вашего автомобиля.

## Подушка безопасности с датчиком опрокидывания



BBE45D47F4BC

Кнопка [RSCA OFF] системы защиты подушек безопасности при опрокидывании находится на приборной панели слева от руля и позволяет включить или выключить соответствующую функцию.

Если функция защиты подушек безопасности при опрокидывании включена, нажмите и удерживайте кнопку [RSCA OFF] в течение 3 секунд, чтобы выключить функцию защиты подушек безопасности при опрокидывании. При этом на комбинации приборов загорится желтый индикатор RSCA OFF выключения функции.

Если функция защиты подушек безопасности при опрокидывании выключена, нажмите и удерживайте кнопку [RSCA OFF] в течение 3 секунд, чтобы включить функцию защиты подушек безопасности при опрокидывании. При этом на комбинации приборов погаснет желтый индикатор RSCA OFF выключения функции.

При аварии с переворотом автомобиля датчики регистрируют резкое изменение угловой скорости в продольном направлении автомобиля и передают сигнал в управляющий блок. Если выполнены условия для срабатывания шторок

## Указания по безопасной эксплуатации детских кресел

### Предупреждающие наклейки



B9FB448A15E3

Эти знаки расположены на солнцезащитном козырьке переднего пассажира и информируют о том, что автомобиль оснащен фронтальными подушками безопасности, и о необходимости обратить внимание на соответствующие указания.

### ⚠ Предупреждение

На переднем сиденье, защищенном фронтальной подушкой безопасности (активной), запрещено устанавливать детскую удерживающую систему, ориентированную против хода движения автомобиля. В противном случае это может привести к серьезной травме или к смерти ребенка.

- › Запрещается устанавливать детское кресло на переднее пассажирское сиденье. В таком случае ребенок будет находиться слишком близко к подушке безопасности. Срабатывание подушки при столкновении может привести к серьезным травмам или даже к смерти ребенка.
- › При установке детского кресла без специальных креплений используйте ремни безопасности. Следуйте инструкции по установке, прилагаемой к креслу.
- › Детское кресло должно быть правильно зафиксировано на сиденье автомобиля. При неправильной установке кресла экстренное торможение и столкновение могут привести к серьезным травмам ребенка вплоть до летального исхода.
- › Не размещайте в автомобиле незакрепленные детские удерживающие устройства. Экстренное торможение или удар об автомобиль могут привести к столкновению устройства с людьми и предметами в салоне,

что способно стать причиной получения серьезных травм или даже смерти.

- › Даже если ребенок сидит в детском кресле, нельзя позволять ему прислонять голову и иные части тела к стойке двери или боковой части крыши автомобиля.
- Срабатывание штормок безопасности может быть очень опасным. Их удар способен привести к серьезным травмам вплоть до летального исхода.
- › Поскольку существует большое количество типов детских автомобильных кресел, при установке и снятии детского кресла следуйте инструкции, которой оно снабжено, и соблюдайте соответствующие меры предосторожности.
  - › Рекомендуется устанавливать детские кресла на крайних сиденьях заднего ряда. Используйте подходящие детские кресла, оставив достаточно места вокруг кресла, и при необходимости отрегулируйте положение переднего сиденья.

### ⚠ Предупреждение

При установке детского сиденья следите за тем, чтобы ремень безопасности не перекручивался при продевании через направляющую и не перегибался за край направляющей.

## Точки крепления детских кресел

### Нижние точки крепления детского кресла

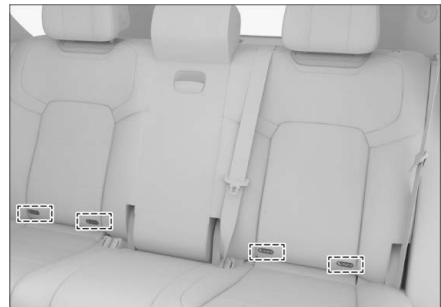

8BD63ECF7010

Между спинками и подушками обоих сидений заднего ряда имеются два комплекта (4 шт.) нижних точек крепления детских кресел. Для использования откройте декоративные крышки точек крепления.

# Детская удерживающая система

## Точки крепления страховочного ремня детского кресла



64096920AD59

На задней стороне спинок сидений заднего ряда расположены 2 точки крепления страховочных ремней детского кресла.

### ⚠ Предупреждение

Точки крепления детского кресла рассчитаны на то, чтобы выдерживать нагрузку от правильно установленных детских кресел. Они ни при каких обстоятельствах не могут использоваться для установки ремней безопасности для взрослых, подвесных лямок и соединения каких-либо предметов или устройств с автомобилем.

Детское автомобильное кресло, обращенное против хода движения, категории 0/0+/I.

Детское автомобильное кресло, обращенное по ходу движения, группа I.

Детское автомобильное кресло с накладкой на сиденье, категории II/III.

### ⚠ Предупреждение

Для детей весом до 18 кг (контрольный возраст 3 года) детское кресло должно быть установлено в направлении движения автомобиля.

### i Полезная информация

- Указанные весовые группы детских кресел подходят не для всех детей; кроме того, не каждое детское кресло подходит для Вашей модели автомобиля. Поэтому важно убедиться, что ребенок правильно сидит в детском кресле, а детское кресло надежно закреплено в автомобиле.

## Рекомендуемые типы детских кресел

ISOFIX – это система крепления детских кресел, основанная на международных стандартах. Используемое детское кресло должно соответствовать Правилам ЕЭК ООН №44 (стандарт ECE R44). Разрешается использовать только детские кресла, соответствующие этому стандарту.

Группа качества

Группа	Масса тела (кг)	Возраст
Группа 0	Максимум 10	От 0 до 9 месяцев
Группа 0+	Максимум 13	От 0 до 2 лет
Группа I	9–18	От 9 месяцев до 4 лет
Группа II	15–25	От 4 до 7 лет
Группа III	22–36	От 6 до 12 лет

## Способы установки детского кресла

Места для установки различных категорий детских кресел

Весовая группа	Место установки		
	Сиденье пассажира	Сиденья заднего ряда	
		Внешняя сторона	Центральное
Группа 0	X	U	X
Группа 0+	X	U	X
Группа I	X	U	X
Группа II	X	U	X
Группа III	X	U	X

Примечание:

U — подходит для универсальных детских удерживающих систем, одобренных для данной весовой группы.

X — не подходит для детских удерживающих систем, одобренных для этой весовой категории.

## Применимость детских кресел ISOFIX

Весовая группа	Типоразмер	Модуль крепления	Местоположение креплений ISOFIX
			Боковые сиденья заднего ряда
Группа 0	F	ISO/L1	IL
	G	ISO/L2	IL
	E	ISO/R1	IL
Группа 0+	E	ISO/R1	IL
	D	ISO/R2	IL
	C	ISO/R3	IL
Группа 1	D	ISO/R2	IL
	C	ISO/R3	IL
	B	ISO/F2	IUF
	B1	ISO/F2X	IUF
	A	ISO/F3	IUF

Примечание:

IUF — подходит для универсальных детских удерживающих систем ISOFIX, одобренных для данной категории и ориентированных по ходу движения автомобиля.

IL — подходит для детских удерживающих систем ISOFIX, включенных в соответствующий перечень. Эти удерживающие системы могут предназначаться для специальных автомобилей, иметь определенные ограничения или относиться к категории полууниверсальных.

## Установка детского кресла при помощи ремня безопасности

1. Сдвиньте сиденье переднего пассажира как можно дальше вперед, чтобы между сиденьем и ребенком сзади не было контакта.
2. Если угол наклона спинки сиденья, на котором будет установлено детское кресло, регулируется, установите его в такое положение, чтобы спинка сиденья надежно поддерживала детское кресло.
3. Если подголовник сиденья, на котором будет установлено детское кресло, регулируется или снимается, установите его в соответствующее положение или снимите, чтобы подголовник не препятствовал плотному прилеганию детского кресла к спинке сиденья.
4. Вытяните плечевую лямку ремня безопасности, проведите его через детское кресло в соответствии с указаниями и вставьте язычок ремня безопасности в замок до щелчка.
5. Прижмите детское кресло к сиденью собственным весом и дайте плечевой лямке ремня втянуться в катушку, чтобы ремень был натянут и обеспечивал надежную фиксацию кресла.
6. Нажмите, потяните и поверните детское кресло, чтобы убедиться, что оно надежно установлено на соответствующем месте.

### Внимание

Запрещается снимать подголовник, если Вы используете специальную подушку для подъема сиденья. В этом случае вершина подголовника должна быть отрегулирована на одном уровне с макушкой ребёнка или как можно ближе к ней.

## Установка детского кресла при помощи специальных креплений

ISOFIX и LATCH — это специально разработанные стандартные системы защиты для детских кресел. Для крепления детского кресла при установке на задние боковые сиденья может быть использована как система ISOFIX, так и система LATCH.

1. Сдвиньте сиденье переднего пассажира как можно дальше вперед, чтобы между сиденьем и ребенком сзади не было контакта.
2. Если угол наклона спинки сиденья, на котором будет установлено детское кресло, регулируется, установите его в такое положение, чтобы спинка сиденья надежно поддерживала детское кресло.
3. Если подголовник сиденья, на котором будет установлено детское кресло, регулируется или снимается, установите его в соответствующее положение или снимите, чтобы подголовник не препятствовал плотному прилеганию детского кресла к спинке сиденья.
4. Вставьте крепления детского кресла в нижние точки фиксации и убедитесь, что оба механизма крепления ISOFIX надежно зафиксированы.
5. При креплении страховочных ремней действуйте в соответствии с инструкцией к детскому креслу.
6. Нажмите, потяните и поверните детское кресло, чтобы убедиться, что оно надежно установлено на соответствующем месте.

## Предупреждение

Если детское кресло оснащено верхним ремнем:

- › Обязательно закрепите верхний ремень в соответствии с инструкциями по установке и мерами предосторожности, прилагаемыми к детскому креслу.
- › Не опускайте подголовник после того, как верхний ремень детского кресла закреплен в точке крепления. В случае экстренного торможения или столкновения детское кресло может повернуться, что может привести к серьезным травмам или даже смерти.

## Внимание

Запрещается снимать подголовник, если Вы используете специальную подушку для подъема сиденья. В этом случае вершина подголовника должна быть отрегулирована на одном уровне с макушкой ребенка или как можно ближе к ней.

## Описание системы

Противоугонная система автомобиля предотвращает угон автомобиля и кражу из него ценных вещей. При попытке несанкционированного проникновения в автомобиль противоугонная система активирует звуковую и световую сигнализацию.

- › Переключите питание в режим OFF и откройте двери автомобиля снаружи (любым способом, кроме механического ключа).

### Предупреждение

Запрещается переоборудовать противоугонную систему автомобиля.

## Включение системы

После успешного запираания дверей автомобиля снаружи лампы аварийной сигнализации мигают один раз (или раздается звуковой сигнал), и система переходит в предварительный охранный режим.

В этом режиме можно производить любые манипуляции с автомобилем, и противоугонная сигнализация не сработает.

Приблизительно через 15 секунд нахождения в предварительном охранном режиме автомобиль автоматически переключается в режим охраны, и активируется противоугонная функция.

### Внимание

Убедитесь в том, что все двери автомобиля, дверь багажного отделения и крышка капота закрыты, поскольку в противном случае противоугонная система автомобиля не сработает.

### Полезная информация

В обоих режимах работы противоугонной системы кнопки центрального управления не активны.

## Выключение системы

После разблокировки дверей автомобиля снаружи (любым способом, кроме механического ключа) указатели поворота мигнут 2 раза, и противоугонная система отключится.

## Условия срабатывания сигнализации

- › Открывание дверей автомобиля механическим ключом.
- › Принудительное открывание двери автомобиля или двери багажного отделения.
- › Открывание крышки капота.

## Способы отключения сигнализации

- › Включите питание автомобиля.
- › Включите двигатель.

## Система прекращения подачи топлива при столкновении

---

При срабатывании подушек безопасности в момент столкновения эта система останавливает подачу топлива, что позволяет минимизировать опасность, связанную с его утечкой.

Если после активации этой системы необходимо перезапустить двигатель, выполните следующие действия:

1. Выключите питание автомобиля (режим OFF).
2. Снова включите двигатель.

### Предупреждение

Перед запуском двигателя необходимо осмотреть поверхность под автомобилем. Обнаружение под днищем утечки топлива свидетельствует о повреждении топливной системы автомобиля. В этом случае не следует запускать двигатель.

## Описание системы

Автомобиль оснащен регистратором данных о событиях (EDR).

В основном EDR используется для регистрации данных динамических систем и систем безопасности автомобиля при столкновении, способствуя выяснению рабочего состояния систем автомобиля в момент события. Однако в зависимости от серьезности столкновения и его типа EDR может не записать соответствующие данные.

### **i** Полезная информация

EDR ведёт регистрацию данных только в случае значительного столкновения. В обычных условиях EDR не записывает данные.

## Считывание данных

Кроме производителя автомобиля, другие стороны (например, правоохранительные органы) могут, используя устройство CANoe, подключить ноутбук к диагностической системе автомобиля и считать записанные EDR данные.

Устройство для считывания данных можно приобрести у поставщика программного обеспечения для CANoe.

Данные, регистрируемые EDR, и их назначение:

Элемент данных	Назначение
Продольное ускорение (Дельта-V)	Регистрация продольного ускорения Дельта-V автомобиля в момент столкновения
Максимальное зафиксированное продольное ускорение (Дельта-V)	Регистрация максимального продольного ускорения Дельта-V в момент столкновения
Время достижения максимального продольного ускорения (Дельта-V)	Регистрация времени достижения максимального продольного ускорения Дельта-V в момент столкновения
Скорость автомобиля	Регистрация скорости автомобиля в момент столкновения
Состояние педали тормоза	Регистрация состояния педали тормоза в момент столкновения
Состояние ремня безопасности водителя	Регистрация состояния ремня безопасности водителя в момент столкновения

Элемент данных	Назначение
Положение педали акселератора, расстояние в процентах от полностью открытого положения	Регистрация состояния педали акселератора в момент столкновения
Количество оборотов в минуту (об/мин)	Фиксация числа оборотов двигателя в минуту в момент столкновения
Цикл включения питания в ходе события	Регистрация цикла включения питания в момент столкновения
Цикл включения питания при считывании	Регистрация цикла считывания данных в момент столкновения
Состояние полноты записи данных о событии	Регистрация состояния записи данных о событии в момент столкновения
Временной промежуток между записыванием данных	Регистрация временного интервала между текущим и предыдущим событием в момент столкновения
Идентификационный номер автомобиля	Регистрация идентификационного номера автомобиля в момент столкновения
Номер оборудования ЭБУ для записи данных EDR	Идентификационный номер аппаратного оборудования ECU, записывающего данные EDR в момент столкновения
Серийный номер ЭБУ, записывающего данные EDR	Серийный номер ЭБУ, записывающего данные EDR в момент столкновения
Номер программного обеспечения ЭБУ для записи данных EDR	Номер программного обеспечения ЭБУ, записывающего данные EDR в момент столкновения
Продольное ускорение	Регистрация продольного ускорения автомобиля в момент столкновения
Поперечное ускорение	Регистрация поперечного ускорения автомобиля в момент столкновения
Поперечное ускорение (Дельта-V)	Регистрация поперечного ускорения (Дельта-V) автомобиля в момент столкновения



# Регистратор данных о событиях (EDR)

Элемент данных	Назначение
Максимальное зафиксированное поперечное ускорение (Дельта-V)	Регистрация максимального поперечного ускорения (Дельта-V) в момент столкновения
Квадрат максимального зарегистрированного объема Дельта-V	Регистрация квадрата максимального зафиксированного ускорения Дельта-V
Время достижения максимального значения поперечного ускорения Дельта-V	Регистрация времени достижения максимального поперечного ускорения Дельта-V
Время достижения максимального суммарного ускорения Дельта-V	Регистрация времени достижения максимального суммарного ускорения Дельта-V
Скорость поворота вокруг вертикальной оси	Регистрация скорости поворота вокруг вертикальной оси
Угол поворота колес	Регистрация угла поворота колес перед столкновением
Tend	Регистрация конечной точки столкновения
Год	Регистрация информации о дате и времени
Месяц	Регистрация информации о дате и времени
День	Регистрация информации о дате и времени
Час	Регистрация информации о дате и времени
Минута	Регистрация информации о дате и времени
Секунда	Регистрация информации о дате и времени
Положения передачи	Регистрация положения передачи перед столкновением
Положение дроссельной заслонки двигателя, расстояние в процентах от полностью открытого положения	Регистрация положения дроссельной заслонки двигателя перед столкновением

Элемент данных	Назначение
Состояние системы парковки	Регистрация состояния системы парковки перед столкновением
Состояние переключателя указателей поворота	Регистрация состояния переключателя указателей поворота перед столкновением
Время срабатывания преднатяжителя ремня безопасности водителя	Регистрация времени срабатывания преднатяжителя ремня безопасности водителя при столкновении
Время срабатывания передней подушки безопасности водителя (первый этап)	Регистрация времени срабатывания передней подушки безопасности водителя в момент столкновения (первый этап)
Время срабатывания боковой подушки безопасности водителя	Регистрация времени срабатывания боковой подушки безопасности водителя в момент столкновения
Время срабатывания боковой шторки безопасности водителя	Регистрация времени срабатывания боковой шторки безопасности водителя в момент столкновения
Состояние ремня безопасности переднего пассажира	Регистрация состояния ремня безопасности переднего пассажира в момент столкновения
Время срабатывания преднатяжителя ремня безопасности переднего пассажира	Регистрация времени срабатывания преднатяжителя ремня безопасности переднего пассажира в момент столкновения
Состояние задержки передней подушки безопасности переднего пассажира	Регистрация состояния задержки передней подушки безопасности переднего пассажира в момент столкновения
Время срабатывания передней подушки безопасности переднего пассажира (первый этап)	Регистрация времени срабатывания передней подушки безопасности переднего пассажира в момент столкновения (первый этап)

## Регистратор данных о событиях (EDR)

Элемент данных	Назначение
Время срабатывания боковой подушки безопасности переднего пассажира	Регистрация времени срабатывания боковой подушки безопасности переднего пассажира в момент столкновения
Время срабатывания боковой шторки безопасности переднего пассажира	Регистрация времени срабатывания боковой шторки безопасности со стороны переднего пассажира в момент столкновения
Состояние сигнализации системы защиты пассажиров	Регистрация состояния сигнализации системы защиты пассажиров в момент столкновения
Состояние сигнализации системы контроля давления в шинах	Регистрация состояния сигнализации системы контроля давления в шинах перед столкновением
Состояние сигнализации тормозной системы	Регистрация состояния сигнализации тормозной системы перед столкновением
Состояние системы круиз-контроля	Регистрация состояния системы круиз-контроля перед столкновением
Состояние системы адаптивного круиз-контроля	Регистрация состояния системы адаптивного круиз-контроля перед столкновением
Состояние анти-блокировочной системы	Регистрация состояния антиблокировочной системы перед столкновением
Состояние системы автоматического экстренного торможения	Регистрация состояния системы автоматического экстренного торможения перед столкновением
Состояние электронной системы стабилизации	Регистрация состояния электронной системы стабилизации перед столкновением
Состояние противобуксовочной системы	Регистрация состояния противобуксовочной системы перед столкновением
Синхронизация время перед событием	Регистрация синхронизации времени перед столкновением

### Раскрытие данных

За исключением перечисленных ниже обстоятельств, зарегистрированные EDR данные не будут раскрыты третьим сторонам:

- › Согласие владельца автомобиля или его арендатора.
- › Официальный запрос полиции, суда или правительственных органов для использования данных в ходе судебного процесса.

Однако при необходимости записанные EDR данные могут быть использованы для следующих целей:

- › Исследование характеристик безопасности автомобиля.
- › В целях исследований и разработок: данные регистратора передаются третьей стороне без раскрытия информации о владельце автомобиля и его автомобиле.



# 10

## Действия в экстренных ситуациях

---

Аварийная блокировка дверей .....	204
Аварийная разблокировка двери багажного отделения .....	205
Сброс программы управления стеклоподъемниками.....	206
Сброс программы управления люком .....	207
Сброс программы управления выдвижными порогам.....	208
Перезагрузка комбинации приборов и мультимедийной системы .....	209
При невозможности разблокировки рулевого колеса .....	210
Невозможность разблокировки передачи Р..	211
Комплект бортового инструмента.....	212
Точки подъема автомобиля.....	213
При неисправности шин .....	214
В случае аварии.....	220
В случае поломки автомобиля .....	222
При разрядке аккумуляторной батареи .....	225
При разрядке элемента питания ключа .....	227
Перегрев двигателя .....	229
Система вызова экстренных служб.....	230

## Аварийная блокировка дверей

### Аварийная блокировка передней двери



5EF008B99399

Для блокировки передней двери вставьте механический ключ или инструмент в виде плоской отвертки в паз аварийного замка, нажмите вниз в направлении стрелки и закройте дверь. Информацию о способе использования механического ключа см. в разделе «Механический ключ». (стр. 15)

› Необходимость использования данного способа запираения означает, что электронная система блокировки двери неисправна. Следует незамедлительно обратиться в сервисный центр для осмотра и ремонта.

### Аварийная блокировка задней двери



55149FF6CC50

Для блокировки задней двери вставьте механический ключ или инструмент в виде плоской отвертки в паз аварийного замка и поверните (против часовой стрелки для задней левой двери и по часовой стрелке для задней правой двери), затем закройте дверь.

#### **i** Полезная информация

› После запираения дверей указанным способом попробуйте потянуть за внешнюю ручку, чтобы убедиться, что дверь заперта.

## Аварийная разблокировка двери багажного отделения

1. Находясь в автомобиле, откройте аварийную крышку, расположенную на внутренней стороне двери багажного отделения.

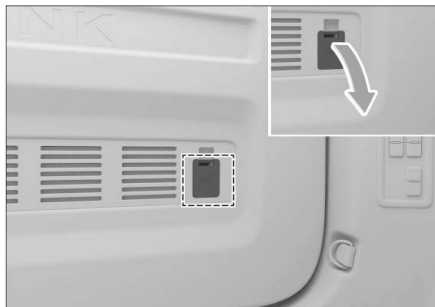

DC6E7604C787

2. Чтобы разблокировать и открыть дверь багажного отделения, потяните за ручку и одновременно толкните дверь наружу.

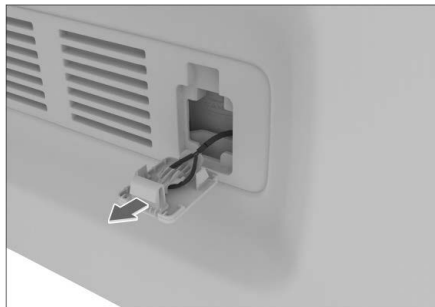

24734DFE1984

### **i** Полезная информация

Использование данного способа для разблокировки двери багажного отделения указывает на наличие неисправности автомобиля. Следует как можно скорее обратиться в сервисный центр для проведения технического обслуживания.

## Сброс программы управления стеклоподъемниками

---

Если функция управления стеклоподъемником одним нажатием работает некорректно, ее можно восстановить ее следующим образом:

1. Переведите выключатель зажигания в режим ON.
2. Потяните переключатель стеклоподъемника с функцией управления одним нажатием, установите его во второе положение до полного закрытия окна и удерживайте в течение примерно 3 секунд.
3. Снова нажмите на переключатель окна с целью опустить окно одним нажатием и таким же образом его поднять.

### Полезная информация

При нарушении функции однократного подъема требуется сброс программы управления всеми окнами, имеющими функцию управления одним нажатием. Кроме того, при каждом отключении и повторном подключении питания от аккумуляторной батареи также требуется сброс программы управления.

Если функция люка работает некорректно, ее можно восстановить следующим образом:

1. Когда питание установлено в режим ON, нажмите кнопку закрытия люка, и люк откроется на максимальный угол, а затем остановится.
2. Снова нажмите вперед и удерживайте кнопку закрытия люка более 5 секунд. Люк сдвинется с характерным звуком щелчка (это нормальное явление). Отпустите кнопку — сброс программы управления на этом завершен.

### Полезная информация

Во избежание сбоя программы управления люком по причине низкого заряда аккумуляторной батареи рекомендуется выполнять сброс программы управления люком после запуска двигателя.



## Сброс программы управления выдвижными порогами

---

Если функция выдвижных порогов нарушена, ее можно восстановить следующим образом: Сначала откройте дверь, чтобы выдвижные пороги разложились, затем закройте дверь, чтобы выдвижные пороги сложились, после чего сброс программы управления выдвижными порогами будет завершен.

### Полезная информация

- › Если пороги находятся в разложенном состоянии, перед сбросом программы управления необходимо открыть и закрыть дверь, чтобы сложить выдвижные пороги.
- › При нарушении функции выдвижных порогов необходимо сбросить программу управления выдвижными порогами с двух сторон.

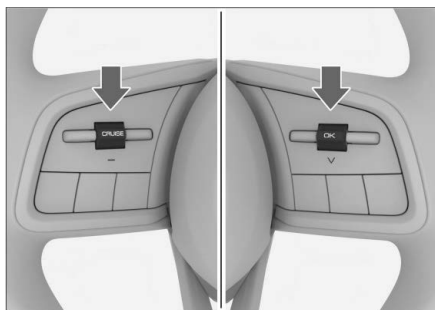

0E25A8593410

Одновременно в течение около 10 секунд переключите левую кнопку [CRUISE] и правую кнопку [OK] вниз, чтобы перезапустить мультимедийную систему и систему комбинации приборов.

### **⚠ Предупреждение**

Для обеспечения безопасности в процессе перезагрузки необходимо остановить автомобиль в безопасном месте, перевести рычаг переключения передач в положение Р и включить стояночный тормоз, чтобы в неподвижном состоянии автомобиля выполнить перезагрузку.

## При невозможности разблокировки рулевого колеса

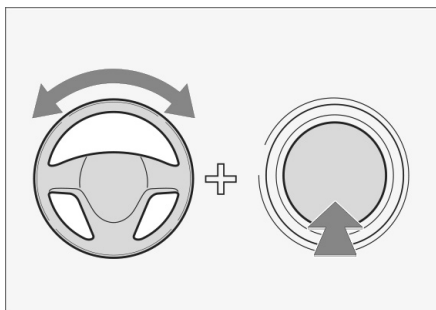

935A6ED07079

Если на комбинации приборов имеется Предупреждение о том, что электронный замок рулевого управления не разблокирован при переключении режима питания или запуске двигателя, для того чтобы разблокировать рулевое колесо, необходимо осторожно повернуть его из стороны в сторону и одновременно нажать на выключатель питания.

## Невозможность разблокировки передачи Р

Если в обычном рабочем режиме невозможно переключиться с передачи Р на другую передачу, можно выполнить операцию аварийной разблокировки передачи Р.

### **⚠** Внимание

- В случае данной неисправности рекомендуется обратиться в сервисный центр для проведения разблокировки специалистами. Самостоятельные действия могут привести к повреждению соответствующих деталей автомобиля.
- Необходимость аварийной разблокировки рычага переключения передач указывает на наличие неисправности. Следует обратиться в сервисный центр для проведения диагностики автомобиля.
- Устройство аварийной разблокировки позволяет переключать передачу только из положения Р в положение N. При буксировки или транспортировки автомобиля необходимо отключить электромеханический стояночный тормоз (EPB).

- Переключите питание в режим ON и откройте ящик переднего подлокотника.
- Чтобы найти ручку разблокировки передачи Р, введите в зазор, находящийся в передней части ящика подлокотника, плоскую отвертку, обернутую тканью, и поднимите крышку.

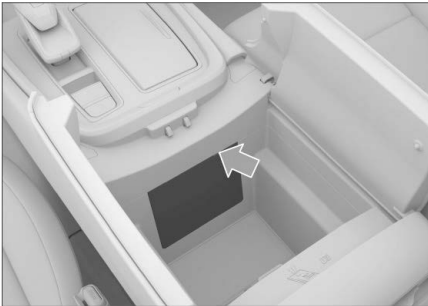

ABE89FD48B11

- Поверните ручку разблокировки передачи Р против часовой стрелки в максимальное положение.

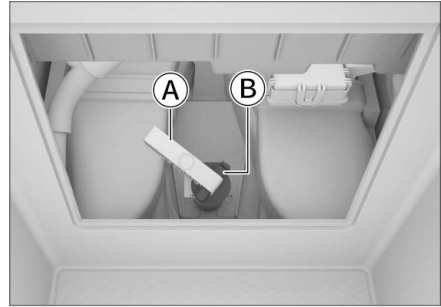

3AFB3452CA2D

- Ⓐ Трос
- Ⓑ Ручка разблокировки передачи Р

- Потянув за трос, поднимите ручку разблокировки вверх и удерживайте ее около 18 секунд, при этом на комбинации приборов будет сообщение [Не удалось установить передачу Р коробки передач]. Когда на комбинации приборов отобразится передача N или загорится индикатор передачи N на рычаге переключения передач, это означает, что передача Р успешно разблокирована. Когда коробка передач будет находиться на передаче N, отпустите ремень.
- После того, как автомобиль завершит движение, включите стояночный тормоз, нажмите кнопку передачи Р на рычаге переключения передач, переведя коробку передач в режим Р. Выполните описанные выше действия в обратном порядке, чтобы вернуть на место ручку разблокировки передачи Р.

### **i** Полезная информация

В любом из следующих случаев коробка передач автоматически переключится на передачу Р. При необходимости повторите процедуру аварийной разблокировки передачи Р.

- Переключение режима питания.
- Во время стоянки водитель открывает дверь водителя, не пристегнувшись ремнем безопасности.

## Комплект бортовых инструментов

---

Светоотражающий жилет и сумка с документами находятся в перчаточном ящике со стороны переднего пассажира.

Комплект бортовых инструментов расположен под полом багажного отделения. Чтобы получить к нему доступ, поднимите крышку.

### Внимание

- › Водитель должен знать место размещения и способы использования инструментов для экстренного реагирования в случае аварийных ситуаций.
- › Прилагаемый домкрат должен использоваться только для данного автомобиля. Запрещается использовать для подъема Вашего автомобиля домкрат, входящий в комплектацию другого автомобиля, и наоборот.

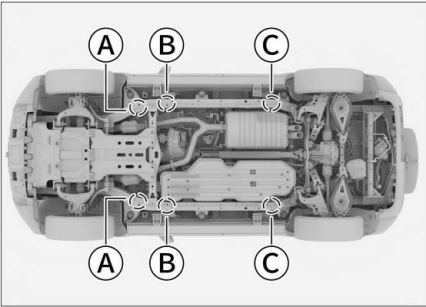

C4756957F85F

- Ⓐ Точки подъема домкратом
- Ⓑ Точки подъема подъемным механизмом
- Ⓒ Точки подъема подъемным механизмом/домкратом

Точки подъема автомобиля показаны выше.

### ⚠ Предупреждение

- › Никогда не выполняйте работы на автомобиле, не имеющем надлежащей опоры, поскольку это может привести к серьезным повреждениям, получению травм или даже к смерти.
- › Если необходимо поднять автомобиль, подъемный инструмент должен располагаться в точках подъема; подъем в любой другой точке может привести к повреждению автомобиля или несчастному случаю.
- › Во избежание травм какие-либо части тела не должны находиться под автомобилем, поднятым домкратом.

### ⚠ Внимание

- › При установке домкрата следите за тем, чтобы не задеть трубопроводы и не вызвать в них утечки.
- › Для автомобилей с пневматической подвеской перед подъемом необходимо активировать режим подъема пневматической подвески. Способ активации см. в разделе «Пневматическая подвеска». (стр. 111)

### ⚠ Внимание

Для моделей автомобилей, оснащенных выдвижными порогами, обратите внимание на следующее:

- › Выдвижные пороги не могут выдержать вес автомобиля, поэтому категорически запрещено использовать их для подъема автомобиля.
- › При подъеме автомобиля выдвижные пороги следует убрать. Перед подъемом автомобиля отключите выдвижные пороги на центральном дисплее, во избежание ошибочного срабатывания выдвижных порогов.

# При неисправности шин

## Признаки неисправности шин

Целостность шин следует проверять в перечисленных ниже ситуациях:

- › Вибрация рулевого колеса.
- › Нехарактерная вибрация автомобиля.
- › Нехарактерный крен автомобиля.

### ⚠ Внимание

- › При повреждении шины во время движения крепко удерживайте рулевое колесо и осторожно нажмите на педаль тормоза, чтобы снизить скорость. Запрещено применять аварийное торможение и резко поворачивать рулевое колесо. Это может привести к потере контроля над автомобилем.
- › После разрыва шины необходимо немедленно установить запасное колесо. При проколе шины автомобиль становится неустойчивым, что может стать причиной аварии. Кроме того, повреждение шины создает риск повреждения колесных дисков, колес, подвески, кузова автомобиля и т. д.

## Подготовка к установке запасного колеса

1. Все пассажиры должны выйти из автомобиля, автомобиль должен быть припаркован на твердой, ровной поверхности, в месте, где он не препятствует движению и где можно безопасно выполнять работы.
2. Активируйте стояночный тормоз, переведите рычаг переключения передач в положение P и остановите двигатель автомобиля.

### ⚠ Предупреждение

Запрещается использовать домкрат для поддержки автомобиля, когда рычаг переключения передач находится в положении N. Неустойчивое расположение домкрата может привести к несчастному случаю.

3. Перед подъемом автомобилей с пневматической подвеской необходимо активировать режим подъема пневматической подвески. Способ активации см. в разделе «Пневматическая подвеска». (стр. 111)
4. Включите аварийную сигнализацию, установите знак аварийной остановки.
5. Подготовьте запасное колесо, домкрат, рычаг домкрата, ключ для колесных гаек и противооткатные упоры.

### i Полезная информация

- › При использовании домкрата необходимо применять противооткатные упоры.
- › Для их приобретения обратитесь в сервисный центр.
- › При отсутствии упоров для фиксации колес можно использовать крупные камни и иные подобные предметы.

## Место хранения запасного колеса

Запасное колесо размещено снаружи на двери багажного отделения в положении, показанном на рисунке.

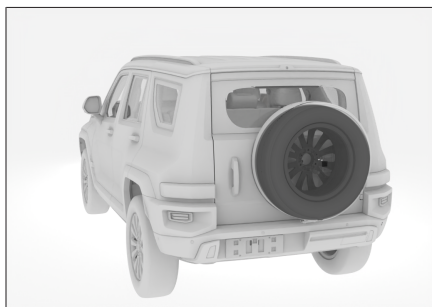

F1D3C08E8A69

### ⚠ Внимание

- › Поскольку запасное колесо используется редко и имеет меньшее трение о поверхность, после его установки коэффициенты трения колес будут немного отличаться. Соблюдайте осторожность при вождении. Рекомендуется как можно скорее отремонтировать стандартную шину и заменить запасное колесо.
- › Периодически проверяйте состояние запасного колеса (давление воздуха в шине, отсутствие трещин и грыж), чтобы убедиться, что оно может быть использовано в случае неполадок.
- › Кожух запасного колеса и крышки колесных дисков предназначены только для декоративных целей, не наступайте на них и не ударяйте. В противном случае это может привести к повреждениям.

### Снятие запасного колеса

1. С помощью плоской отвертки поверните на 90° цилиндр замка фиксирующей ручки в нижней части обода колеса, чтобы разблокировать ручку.

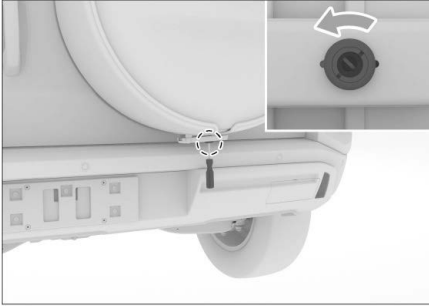

E5557AF156D8

2. Ослабьте фиксирующую ручку в нижней части обода колеса, снимите обод.



0B9FBD89517E

3. С помощью отвертки, обернутой тканью, откройте крышку на чехле запасного колеса.

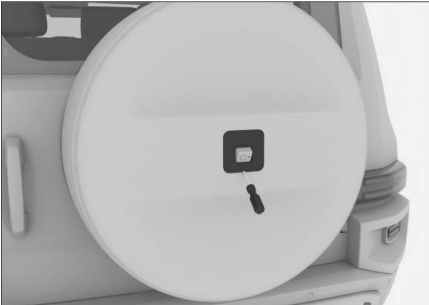

E869D8A1292C

4. Вставьте гаечный ключ чехла запасного колеса в ключ для колесных гаек.

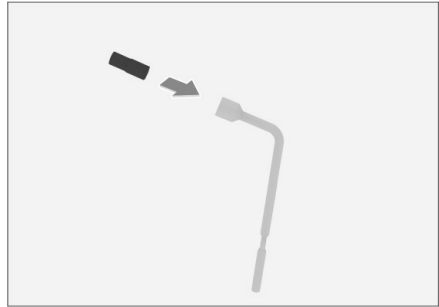

A871ECC5F9A8

5. С помощью такого комбинированного инструмента ослабьте болты под крышкой, поворачивая их против часовой стрелки; снимите их.

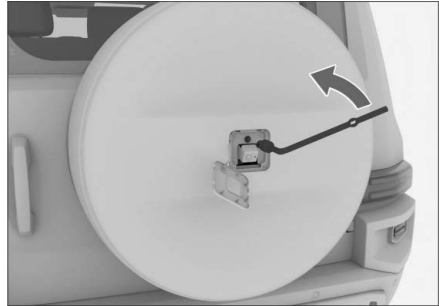

ABD278D82840

Снимите чехол запасного колеса. Положите чехол запасного колеса на землю лицевой стороной вверх во избежание образования царапин на его поверхности.

6. Вставьте ключ для противоугонных болтов колеса в рычаг механизма подъема запасного колеса, а затем вставьте в ключ для колесных гаек.

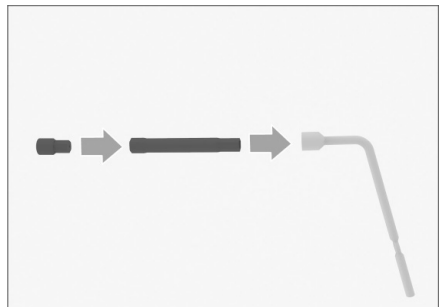

B62615080C2F



## При неисправности шин

7. С помощью комбинированного инструмента ослабьте противоугонные гайки запасного колеса, поворачивая их против часовой стрелки; снимите их.

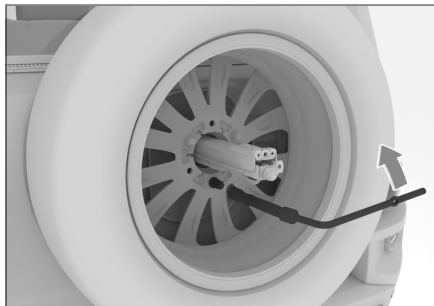

В3А45F93893D

8. Вставьте рычаг механизма подъема запасного колеса в ключ для колесных гаек.

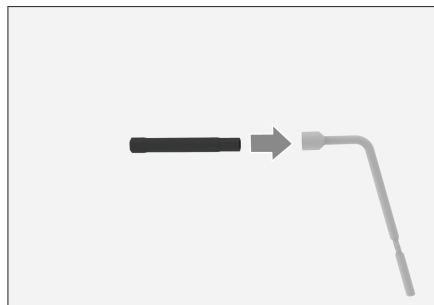

ЗДФ463D1D311

9. С помощью комбинированного инструмента ослабьте гайки крепления запасного колеса, поворачивая их против часовой стрелки; снимите запасное колесо.

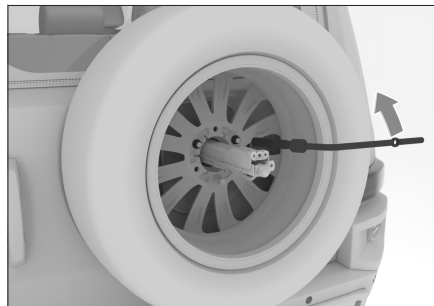

31С57СВDС19F

При установке запасного колеса на землю убедитесь, что диск колеса направлен вверх, чтобы избежать царапин.

10. Чтобы вернуть запасное колесо на место, действуйте в обратном порядке.

Гайки крепления запасного колеса и противоугонные гайки запасного колеса должны быть затянуты с моментом  $90 \pm 9$  Н·м.

### **i** Полезная информация

- › Перед установкой кожуха запасного колеса убедитесь, что он правильно отрегулирован (горизонтально).
- › Чтобы установить ручку крепления в нижней части крышки колесного диска, с помощью плоской отвертки поверните цилиндр замка ручки на  $90^\circ$  против часовой стрелки, удерживая, поверните ручку в положение блокировки, а затем отпустите цилиндр замка. В конце аккуратно потяните за ручку крепления в нижней части крышки колесного диска, чтобы убедиться, что она надежно зафиксирована.

## Снятие поврежденного колеса

### 1. Зафиксируйте колесо.

Обязательно используйте подходящие стопоры для колес и поместите их с обеих сторон колес по диагонали от заменяемого колеса.

### 2. Ослабьте гайку.

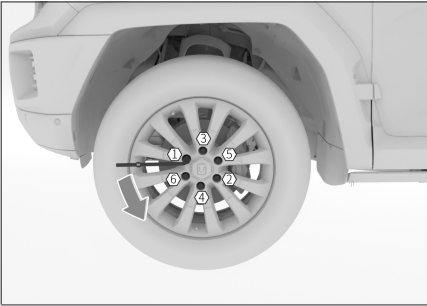

AEE216BA1C89

Ослабьте болты в порядке, обозначенном на рисунке, провернув их против часовой стрелки с помощью ключа для колесных гаек (примерно на 1 оборот).

### 3. Установите домкрат.

Поместите домкрат под точку опоры, отрегулируйте его положение и высоту, обеспечив надежную фиксацию на месте подъема. Подробности см. в разделе «Точки подъема автомобиля». (стр. 253)

### ⚠ Предупреждение

При использовании домкрата обязательно соблюдайте перечисленные ниже меры предосторожности. В противном случае может произойти смещение домкрата, что может привести к повреждению автомобиля или получению серьезных травм:

- › Обязательно выключите питание автомобиля.
- › Не используйте домкрат, если в салоне автомобиля находятся пассажиры.
- › Домкрат должен быть установлен на ровной и твердой поверхности.
- › Не подкладывайте предметы под домкрат или под него.
- › Высота подъема домкрата не должна быть слишком большой. Она должна быть достаточной для замены колеса.
- › Запрещено ложиться под автомобиль, поднятый с помощью домкрата.
- › При опускании автомобиля соблюдайте осторожность во избежание получения травм.

### ⚠ Внимание

При установке домкрата следите за тем, чтобы не задеть трубопроводы и не вызвать в них утечки.

### 4. Установите рычаг подъемного механизма запасного колеса.



9D2F81AA6597

Совместите переднюю, среднюю и заднюю части рычага подъемного механизма с гаечным ключом, как показано на рисунке. Затем вставьте рычаг подъемного механизма запасного колеса в верхнее отверстие домкрата.

### 5. Поднимите автомобиль.

Поворачивайте комбинированный инструмент по часовой стрелке до тех пор, пока колесо немного не оторвется от земли.

### ⚠ Внимание

- › При использовании домкрата вращайте вороток соосно с центром вращения винта домкрата.
- › Сначала необходимо немного приподнять автомобиль и убедиться в том, что подъем выполняется безопасным образом. После этого можно продолжить работу.

### 6. Снимите все крепежные гайки, снимите шину.

### ⚠ Внимание

- › При укладывании колеса на землю располагайте его лицевой стороной вверх, чтобы исключить повреждения.
- › Перед установкой запасного колеса лучше всего поместить снятое колесо под днище автомобиля, чтобы избежать несчастных случаев при смещении домкрата.

# При неисправности шин

## Установка запасного колеса

1. Удалите грязь с установочной поверхности колеса.

Перед установкой запасного колеса необходимо удалить грязь с установочной поверхности. В противном случае во время движения автомобиля колесные гайки могут быть ослаблены, в результате чего колесо может слететь во время движения.

### ⚠ Предупреждение

Во избежание получения ожогов соблюдайте осторожность при очистке, поскольку тормозные диски могут сильно нагреваться во время движения.

2. При установке запасного колеса предварительно затяните каждую гайку на 2–3 оборота, чтобы гайка плотно прилегла к монтажной поверхности колеса.

### ⚠ Внимание

Для обеспечения плотного и равномерного прилегания гаек к поверхности крепления колеса, убедитесь, что все гайки надежно закреплены перед опусканием колеса на землю.

3. Поверните рычаг домкрата против часовой стрелки и опустите автомобиль.

### ⚠ Предупреждение

При опускании автомобиля соблюдайте осторожность во избежание получения травм.

4. Затяните каждую гайку на 2–3 оборота в порядке, указанном на рисунке.

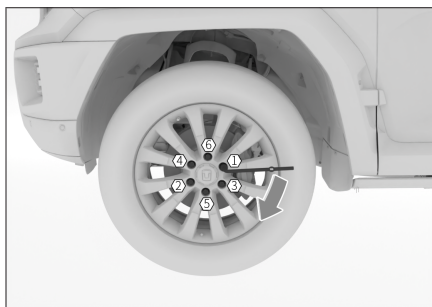

Момент затяжки:  $165 \pm 10$  Н·м

### ⚠ Предупреждение

После установки запасного колеса как можно быстрее затяните гайки с помощью динамометрического ключа, обеспечив требуемый момент затяжки. В противном случае колесные гайки могут ослабнуть и выпасть, что может привести к получению серьезных травм или даже к смерти.

5. Уберите неисправное колесо, верните все инструменты на свои места и закрепите их.

### Предупреждение

При сжигании шин выделяются токсичные газы, поэтому шины необходимо утилизировать надлежащим образом.

### Внимание

- › Не используйте поврежденные или деформированные гайки и колеса.
- › Баллонный ключ должен плотно прилегать к гайке, поскольку во время работы он может слететь, что может привести к получению травм.
- › Не нажимайте на ключ ногой и не затягивайте гайки слишком сильно с помощью других приспособлений. Это может привести к повреждению гаек.
- › При установке не наносите на гайки смазки и масла. Чрезмерное усилие при затяжке может привести к повреждению гайки или колеса. Если гайки ослаблены, колесо может слететь во время движения, что может привести к аварии.

## В случае аварии

### При дорожно-транспортном происшествии

При необходимости остановиться на дороге в случае аварии или неисправности автомобиля, примите следующие меры для предупреждения других водителей:

- › Включите аварийную сигнализацию.
- › Выставьте знак аварийной остановки за автомобилем в соответствии с региональными правилами дорожного движения.

### В случае аварии с возгоранием автомобиля

В случае задымления или возгорания немедленно остановите автомобиль в малолюдном месте, выключите питание и быстро выведите пассажиров из автомобиля. Следующие действия должны выполняться при условии обеспечения безопасности:

- › При необходимости вызовите полицию.
- › При наличии уверенности, что пожар небольшой, можно попытаться потушить его с помощью автомобильного огнетушителя; если пожар большой, необходимо немедленно отойти от автомобиля и, находясь с наветренной стороны, быстро вызвать пожарных.
- › Если есть подозрение, что кто-то из пассажиров отравился дымом, необходимо как можно скорее переместить пострадавшего из зоны задымления и обратиться за медицинской помощью.

#### Предупреждение

Камера высокого давления пневматической подвески находится под шасси в задней части автомобиля. В условиях высокой температуры возможно расширение и взрыв. Будьте осторожны и держитесь подалеже от камеры во время спасательных работ.

#### Предупреждение

Пожар представляет серьезную угрозу для безопасности Вашей жизни и имущества. Для предотвращения пожара соблюдайте следующие меры предосторожности:

- › Запрещается хранить в автомобиле легковоспламеняющиеся и взрывоопасные вещества. В жаркое время года, когда автомобиль сильно нагревается на солнце, зажигалки, парфюмерия, алкоголь и прочие легковоспламеняющиеся и взрывоопасные вещества, хранящиеся в салоне автомобиля, могут загореться или взорваться.

- › Запрещается оставлять прозрачные бутылки с недопитой водой в салоне автомобиля. Под воздействием солнечных лучей, особенно в жаркое время года, прозрачная бутылка с остатками воды похожа на выпуклую линзу, и концентрированный солнечный свет может стать причиной возгорания или пожара в салоне автомобиля.

- › Запрещается выбрасывать окурки в салон автомобиля.

Тушите сигареты и утилизируйте их надлежащим образом.

- › Запрещается вносить изменения в электропроводку автомобиля, а также устанавливать дополнительные электроприборы.

Установка дополнительных мощных электроприборов (автомобильные фары, динамики и т. д.) может создать чрезмерную нагрузку в цепи, что может привести к перегреву цепи и возникновению пожара. Запрещается использовать предохранители другого цвета или другой номинальной силы тока, а также заменять предохранители иными металлическими проводниками.

- › Необходимо всегда иметь в автомобиле огнетушитель и ознакомиться с порядком его применения.

Для обеспечения безопасности необходимо проводить регулярный осмотр и замену огнетушителя.

### При застревании автомобиля

При движении по снегу, грязи, песку автомобиль может застрять или увязнуть, поэтому необходимо соблюдать осторожность.

При застревании автомобиля можно попробовать предпринять следующие меры:

1. Переключите передачу в положение N, активируйте стояночный тормоз и переключите питание в режим OFF.
2. Расчистите грязь, снег или песок вокруг застрявших колес.
3. Поместите деревянные бруски, камни или иные материалы под колеса для улучшения сцепления шин.
4. Повторно запустите двигатель автомобиля. Рекомендуется использовать соответствующий режим движения.

- 5 Отпустите стояночный тормоз и плавно увеличивайте скорость, чтобы преодолеть препятствие.

Если автомобиль застрял или заблокирован снизу и при этом его невозможно освободить вышеуказанным способом, обратитесь в службу эвакуации или сервисный центр. Запрещается выполнение таких работ неподготовленными лицами.

### Предупреждение

При освобождении застрявшего автомобиля необходимо учитывать следующее:

- › Убедитесь, что вокруг имеется достаточно свободного пространства, чтобы не допустить столкновения с другими автомобилями, предметами и людьми.
- › Перед самым выездом автомобиль может внезапно ускориться или откатиться назад. В таких ситуациях соблюдайте особую осторожность.
- › Выезжая из грязи или снега, обратите внимание на наличие рядом крупных предметов, таких как камни. Уберите их заранее, чтобы избежать повреждения кузова и датчиков при освобождении.

### Предупреждение

При устранении сложной ситуации и проведении аварийно-спасательных работ руководствуйтесь приведенными ниже указаниями, поскольку в противном случае возможно повреждение автомобиля и даже возникновение угрозы для безопасности людей.

1. При использовании для буксировки буксировочного крюка в средней части троса должны быть привязаны флажки, чтобы предотвратить разрыв и рикошет буксировочного крюка или троса, что может привести к повреждениям автомобиля и представляет угрозу для безопасности людей.
2. Запрещается буксировка сбоку или под вертикальным углом. Оптимальный угол при использовании буксировочного крюка находится в диапазоне 5° по вертикали и 25° по горизонтали.
3. Запрещается буксировка рывками. Скорость буксировки не должна превышать 5 км/ч (до натяжения троса движение должно быть медленным).

## В случае поломки автомобиля

### ⚠ Предупреждение

При буксировке необходимо соблюдать местные нормативные требования в отношении буксировки автомобилей.

### Буксировка с помощью специализированной техники

В случае необходимости буксировки рекомендуется прибегнуть к услугам эвакуатора с частичной погрузкой или с платформой, по возможности поручив всю работу сотрудникам сервисного центра или специальных компаний, оказывающих услуги по эвакуации автомобилей.

- › При буксировке на эвакуаторе с платформой следует убедиться в том, что автомобиль надежно закреплен.

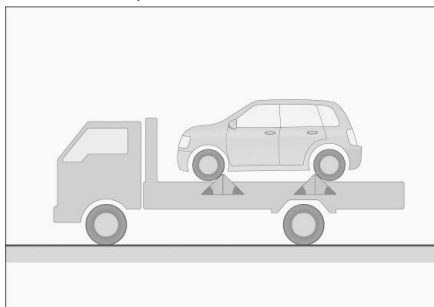

04FD77FA04F8

- › Поднимите переднюю часть автомобиля с помощью автопогрузчика.

Расположите подкатную тележку под задними колесами автомобиля и их зафиксируйте их.

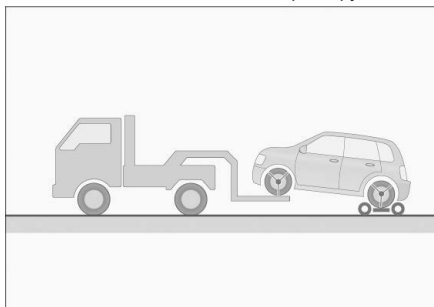

0AF8FFF4F031

- › Поднимите заднюю часть автомобиля с помощью автопогрузчика.

Расположите подкатную тележку под передними колесами автомобиля и надежно их зафиксируйте.

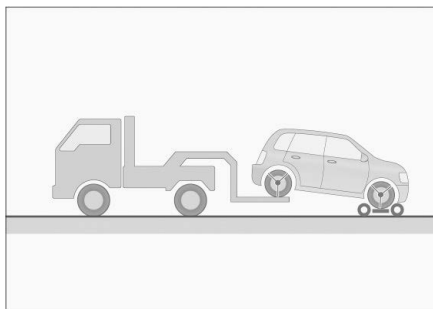

FFEE0CD03B9B

- › Запрещается буксировка автомобиля на эвакуаторе с манипулятором. Это может привести к повреждению кузова.

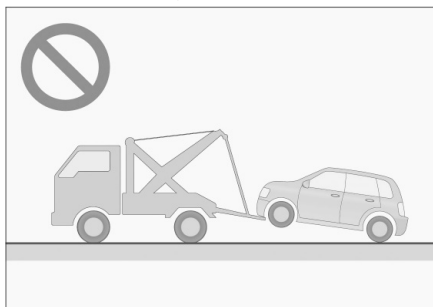

9104EBEC04BC

### ⚠ Внимание

- › Для буксировки полноприводных или заднеприводных автомобилей используйте эвакуатор с платформой или эвакуатор с частичной погрузкой и подкатную тележку. Ни при каких условиях не осуществляйте буксировку за одну ось, поскольку в таком случае возможны серьезные повреждения автомобиля.
- › Для автомобилей с пневматической подвеской при буксировке необходимо надежно закрепить колеса. Запрещено крепление к деталям оси, амортизаторам, буксировочному крюку и т. д. В противном случае изменение давления в пневматической подвеске во время транспортировки может вызвать смещение автомобиля, что может привести к серьезной аварии или материальному ущербу.

### Буксировка автомобиля с помощью буксировочного крюка

В случае поломки автомобиля и при отсутствии возможности использования профессиональной техники для буксировки можно использовать буксировочный крюк. Такой способ можно использовать только для дорогам с твердым покрытием на небольшие расстояния и на малой скорости.

При буксировке водитель должен находиться в автомобиле и управлять его движением при помощи рулевого колеса и педали акселератора. Колеса, оси, рулевое управление, тормоза, система трансмиссии (коробка передач и т. д.), система освещения (указатели поворота, стоп-сигналы) должны быть в исправном состоянии.

Способ буксировки:

1. Включите питание (включите двигатель), переведите рычаг переключения передач в положение N.

Установите питание в режим ON, даже если не удается включить двигатель. На автомобилях с автоматической коробкой передач рычаг переключения передач можно перевести в положение N с помощью устройства аварийной разблокировки. (стр. 251)

Для полноприводных автомобилей необходимо установить режим вождения Эко или Стандарт.

#### **Внимание**

- › Если рычаг не переводится в положение N, то буксирный крюк использовать нельзя.
- › Запрещается использование буксировочного крюка для буксировки автомобиля в режимах отличных от режимов Эко или Стандартного.

2. Включите аварийную сигнализацию, отпустите стояночный тормоз и дождитесь начала буксировки.

Не буксируйте автомобиль со скоростью более 30 км/ч. Буксировка автомобиля не допускается, если в коробке передач отсутствует смазочное масло или если расстояние буксировки превышает 50 км.

#### **Внимание**

- › Когда двигатель выключен, усилитель рулевого управления и усилитель тормозов не работают, и при вращении рулевого колеса и торможении необходимо прилагать большее усилие. Поэтому при буксировке следует двигаться с как можно меньшей скоростью.

- › Во время буксировки следите за стоп-сигналами переднего автомобиля, чтобы не допустить провисания буксировочного троса.
- › Не используйте трос для буксировки автомобиля вниз по длинному склону.
- › Буксировка автомобиля задней частью вперед запрещена.

### **Полезная информация**

Буксировочный трос

- › Для защиты автомобиля от повреждений буксировочный трос должен быть эластичным. Рекомендуется использовать трос из искусственного волокна или из аналогичных эластичных материалов.
- › Буксировочный трос можно крепить только к предназначенным для этого в автомобиле буксировочному крюку или буксировочному кольцу.
- › При установке буксировочного троса соблюдайте осторожность во избежание повреждения кузова. Расстояние между буксирующим и буксируемым автомобилями должно быть от 4 до 10 м.
- › К середине буксировочного троса должен быть прикреплен кабельный демпфер. При буксировке в темное время суток буксировочный трос необходимо снабдить светоотражающими материалами для повышения его видимости.
- › Буксировочный трос необходимо приобретать самостоятельно.
- › Не используйте для буксировки стальной трос. Его использование может привести к повреждению бампера.

### Буксировка других неисправных транспортных средств

1. Во время буксировки включите аварийную световую сигнализацию, однако необходимо в первую очередь руководствоваться соответствующими региональными требованиями законодательства.
2. Начните движение. Двигайтесь очень медленно до тех пор, пока буксировочный трос не натянется, а затем осторожно увеличьте скорость.

#### **Внимание**

- › Запрещается буксировать транспортное средство, масса которого выше массы буксирующего автомобиля, поскольку в противном случае это может привести к его поломке.



## В случае поломки автомобиля

- › Избегайте резкого начала движения неравномерного движения. В таких случаях буксировочный крюк и трос испытывают слишком большую нагрузку.
- › Не используйте трос для буксировки автомобиля вниз по длинному склону.
- › Буксировка автомобиля задней частью вперед запрещена.

### Передний буксировочный крюк

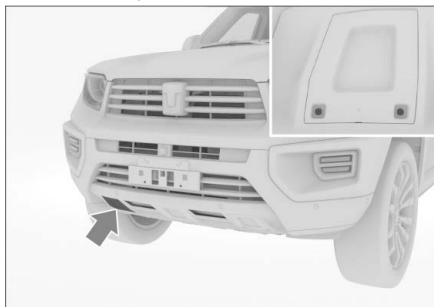

62F35FF53471

Передний буксировочный крюк расположен в передней части автомобиля. Сначала с помощью крестовой отвертки снимите два винта на крышке переднего буксировочного крюка, затем откройте крышку с помощью плоской отвертки, обернутой тканью.

### Задний буксировочный крюк



A9BB4753DF81

Задний буксировочный крюк расположен в задней части автомобиля. Чтобы найти его, откройте крышку заднего буксировочного крюка с помощью плоской отвертки, обернутой в ткань.

## Признаки разрядки аккумуляторной батареи

- › Стартер щелкает и не вращается. Или вращается, но его мощности недостаточно для запуска двигателя.
- › Передние фары горят менее ярко, чем обычно.
- › Устройство звукового сигнала не работает или звучит тихо.

## Запуск двигателя от аккумуляторной батареи другого автомобиля

Если двигатель не запускается по причине низкого заряда аккумуляторной батареи, его можно запустить с помощью аккумуляторной батареи другого автомобиля, подключив аккумуляторную батарею через пусковые провода. Подключаемый пусковой провод должен иметь минимальное сечение 25 мм<sup>2</sup>.

### ⚠ Внимание

- › Для этой цели могут быть использованы не все автомобильные аккумуляторные батареи. Для запуска прикуриванием можно использовать только аккумуляторы с номинальным напряжением 12 В.
- › Нельзя запускать автомобиль путем его толкания или буксировки.

1. Нажмите на две защелки в левой части крышки аккумуляторной батареи, после чего поднимите и снимите крышку, обращая внимание на потайные зажимы по периметру.

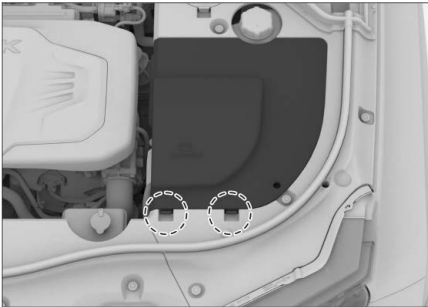

20EEDE2804FB

2. Нажмите на четыре защелки на крышке положительного полюса аккумуляторной батареи, затем поднимите и снимите крышку.

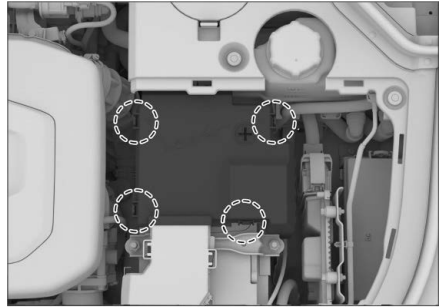

E584781B21E1

3. Подключите пусковые провода, соблюдая следующий порядок.

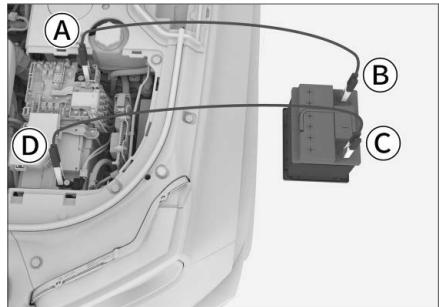

91374814C90E

- А Положительный полюс разряженной аккумуляторной батареи ⊕

При подключении необходимо открыть защитную крышку положительного полюса аккумуляторной батареи.

- Б Положительный полюс аккумуляторной батареи автомобиля-донора ⊕
- С Отрицательный полюс аккумуляторной батареи автомобиля-донора ⊖
- Д Отрицательный полюс разряженной аккумуляторной батареи ⊖

4. Зарядите аккумуляторную батарею.

Запустите двигатель автомобиля-донора, немного увеличьте обороты и оставьте его в рабочем режиме примерно на 5 минут. Это обеспечит зарядку разряженной аккумуляторной батареи до определенного уровня.

5. Запустите автомобиль с разряженной аккумуляторной батареей.

Если автомобиль по-прежнему не запускается, убедитесь, что пусковые провода подключены правильно, и снова зарядите аккумуляторную батарею.

6. Отсоедините пусковые провода.

## При разрядке аккумуляторной батареи

После успешного включения двигателя отсоединяйте пусковые провода в порядке, обратном подключению.

### Предупреждение

- › Будьте осторожны и не прикасайтесь к зоне высокой температуры в передней части салона.
- › При зарядке аккумулятора или запуске двигателя от сторонней аккумуляторной батареи из аккумулятора может выделяться газ. При этом существует опасность взрыва. Необходимо держать аккумуляторную батарею вдали от источников искр, открытого огня и иных легковоспламеняющихся материалов.
- › Аккумуляторная жидкость отличается едкостью и может нанести серьезный вред глазам и коже. При случайном соприкосновении с аккумуляторной жидкостью необходимо немедленно промыть поврежденный участок большим количеством воды и обратиться к врачу.
- › При подключении и снятии пусковых проводов следите за тем, чтобы они не попадали в вентилятор охлаждения, не касались ремня ГРМ и прочих подвижных компонентов.
- › Убедитесь в том, что пусковые провода подключены правильно. Между клеммами должно быть определенное расстояние, обеспечивающее отсутствие контакта между ними. Ремонт, необходимость которого возникла из-за невыполнения указанных выше действий, не покрывается гарантией.

### Внимание

Если после нескольких попыток завести автомобиль по-прежнему не удастся или аккумулятор часто разряжается, обратитесь в сервисный центр.

Если заряд элемента питания смарт-ключа слишком низкий, автомобиль может не открываться и не закрываться. В этом случае необходимо заменить элемент питания смарт-ключа.

### **⚠ Предупреждение**

В комплект вместе с автомобильным ключом входит элемент питания таблеточного типа.

- › Устанавливаемые в автомобильных ключах элементы питания таблеточного типа представляют опасность и всегда должны храниться в недоступном для детей месте, независимо от того, являются они новыми или использованными.
- › При проглатывании или попадании в любую часть тела элемент питания может стать причиной получения серьезной или смертельной травмы в течение 2 часов или менее.
- › При подозрении, что элемент питания был проглочен или попал внутрь организма, немедленно обратитесь за медицинской помощью.
- › Утилизируйте использованные элементы питания в соответствии с требованиями местного законодательства. Несоблюдение норм утилизации может привести к нанесению вреда окружающей среде.

### **⚠ Внимание**

- › Перед работой убедитесь, что Ваши руки сухие. Пот может вызвать коррозию батареи и помешать нормальной работе смарт-ключа.
- › В смарт-ключе встроена высокоточная микросхема, которую необходимо защищать от ударов, воздействия воды, тепла, влажности, солнечных лучей, агрессивных жидкостей и иных разрушающих факторов.
- › В связи с особенностями аккумуляторной батареи не рекомендуется подвергать ключ длительному воздействию низких температур, так как это может повлиять на его работу и использование автомобиля.
- › При замене батареи убедитесь, что Вы не коснулись, не переместили другие детали и не потеряли их.

### **i Полезная информация**

Если Вы не можете своевременно заменить элемент питания ключа, можно временно использовать механический ключ для разблокировки или блокировки дверей. Подробную информацию см. в разделе «Блокировка и разблокировка». (стр. 17)

Для замены элемента питания смарт-ключа выполните следующие действия:

1. Нажмите на крышку ключа в направлении, указанном на рисунке, и снимите ее.



EF6220EA83E9

2. Выдвиньте механический ключ наружу и извлеките его.



241BE1075D6A

3. Вставьте инструмент в отверстие в верхней части смарт-ключа, аккуратно подденьте и снимите заднюю крышку ключа.

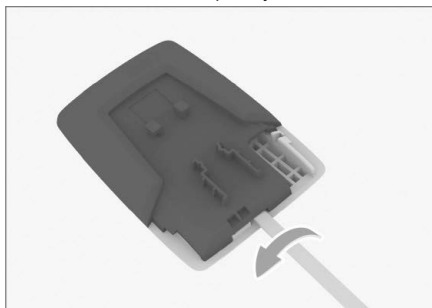

9456FA7CCE8E

## При разрядке элемента питания ключа

---

4. Запомните положение заменяемого элемента питания и его полярность, затем извлеките его. Установите новый элемент питания, соблюдая положение и полярность.



9912C83A08F6

Тип элемента питания: CR2032

### **⚠ Внимание**

При установке новой аккумуляторной батареи положительные и отрицательные клеммы должны быть правильно установлены.

5. Соберите ключ и проверьте работоспособность его кнопок.

## Управление температурным режимом при движении по бездорожью

Включить или выключить режим управления температурой при движении по бездорожью можно в меню [Автомобиль] → [Вождение] → [Управление температурным режимом при движении по бездорожью] центрального дисплея.

После включения функции скорость вентилятора системы охлаждения двигателя увеличивается, что помогает двигателю рассеивать тепло в интенсивных условиях работы, например, при движении по бездорожью. Однако при этом уровень шума также возрастает.

## Признаки перегрева

### Полезная информация

Экстремальные условия эксплуатации (например, буксировка, подъем по склону, перегрузка и т. д.) могут привести к перегреву двигателя и снижению общей мощности автомобиля.

- › Указатель температуры охлаждающей жидкости находится в красной зоне.
- › Слабое ускорение при работающем двигателе.
- › Из-под капота идет пар.
- › Компрессор кондиционера может автоматически отключаться.

## Способы устранения

1. Остановите автомобиль в безопасном месте и выключите кондиционер перед тем, как выключить двигатель.
2. Проверьте, не идет ли пар из-под капота.
  - › При отсутствии пара откройте крышку капота.
  - › При наличии пара дождитесь, пока он прекратится, а затем откройте крышку капота.
3. Проверьте уровень охлаждающей жидкости. Если уровень недостаточен, долейте жидкость. Также убедитесь в отсутствии утечек в патрубках системы охлаждения. При обнаружении утечки обратитесь в сервисный центр.
4. Убедитесь в отсутствии посторонних предметов в радиаторе.
 

При обнаружении предметов, которые могут мешать теплоотдаче, удалите их из радиатора.
5. После включения двигателя проверьте работу вентилятора охлаждения, прислушавшись к его звуку и проверив движение воздуха.

### Предупреждение

- › Если вентилятор не работает, немедленно выключите двигатель автомобиля и обратитесь в сервисный центр.
- › Если вентилятор работает нормально, как можно скорее обратитесь в сервисный центр для проверки автомобиля.
- › Если из-под капота идет пар, не следует сразу же открывать его. Это может привести к ожогам и другим серьезным травмам.
- › Если радиатор сильно нагрет, не снимайте крышку радиатора и крышку расширительного бачка. Это может привести к получению ожогов и иных серьезных травм в результате выброса пара или охлаждающей жидкости.
- › При открытии крышки радиатора или пробки расширительного бачка не прикасайтесь и не приближайтесь к вентилятору охлаждения и ремню ГРМ. Оберните крышку или пробку тканью и аккуратно откройте ее.
- › Не прикасайтесь и не приближайтесь к вентилятору охлаждения и ремню ГРМ при работающем двигателе. Руки и одежда могут попасть в них, что может привести к получению серьезных травм.
- › Не доливайте охлаждающую жидкость при перегревом двигателя. Это может привести к его поломке. Охлаждающую жидкость необходимо добавлять после полного охлаждения двигателя.

### Внимание

Если во время движения автомобиля указатель температуры охлаждающей жидкости снова оказывается в красной зоне, необходимо как можно скорее обратиться в ближайший официальный сервисный центр.

# Система вызова экстренных служб

## Расположение кнопок

Кнопки и индикаторы находятся на панели освещения для чтения.

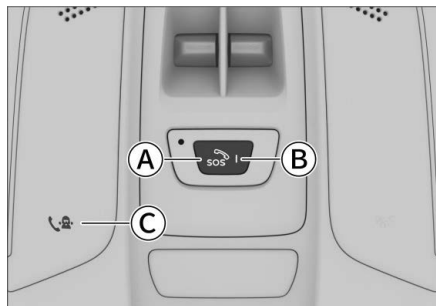

29BF95B7BEE6

- А Кнопка экстренного вызова (sos)
- Б Индикатор кнопки экстренного вызова
- С Кнопка вызова оператора (☎)

## Вызов оператора

Нажмите и удерживайте кнопку ☎ вызова оператора для связи с ним.

Связавшись с оператором, можно получить консультацию, запросить оказание сервисной помощи и т. д.

Во время разговора с оператором сервисной службы длительным нажатием кнопки ☎ можно завершить вызов.

## Экстренный вызов

Использование данной системы для звонка в PSAP разрешается только в том случае, если необходима помощь органов правопорядка или медицинских организаций.

Когда питание установлено в режим ON, удерживайте кнопку SOS в течение 2–5 секунд. Система направит вызов помощи в PSAP. Вместе с началом вызова система также направит в PSAP информацию о местонахождении автомобиля. Для отмены вызова в течение 5 секунд после его начала нажмите и удерживайте более 1 секунды кнопку.

### Полезная информация

Когда соединение установлено, вызов может быть прерван только со стороны PSAP.

Когда питание установлено в режим ON, то при сильном столкновении или опрокидывании автомобиля система выполнит звонок в PSAP автоматически. Вместе с началом вызова система также направит в PSAP информацию о местонахождении автомобиля.

## Режимы индикатора экстренного вызова

Когда питание установлено в режим ON, индикатор кнопки экстренного вызова может находиться в следующих режимах.

Режим индикатора	Описание режима
Быстрое мигание зеленым и красным цветом	Самодиагностика при включении питания (около 30 секунд).
Свечение зеленым цветом	Система находится в нормальном состоянии в режиме готовности
Быстрое мигание зеленым цветом	Система выполняет вызов
Постоянно свечение желтым цветом	Ожидание ответа от службы PSAP
Постоянное свечение красным цветом	Самодиагностика системы обнаружила неустранимую неисправность

### Полезная информация

При неисправности системы как можно скорее обратитесь в сервисный центр для проведения диагностики.

## Резервная аккумуляторная батарея

Система экстренного вызова оснащена резервной аккумуляторной батареей. Она обеспечит нормальную работу системы, если аккумуляторная батарея автомобиля выйдет из строя при аварии.

Если при отсутствии неисправностей заряд резервной аккумуляторной батареи снижается, система автоматически заряжает батарею после включения двигателя.

### Полезная информация

Срок службы резервной аккумуляторной батареи составляет 3 года.

Чтобы получить информацию о состоянии резервной аккумуляторной батареи, можно обратиться в сервисный центр.

# 11

## Рекомендации по эксплуатации и техническому обслуживанию

Правила управления автомобилем.....	232
Рекомендации по управлению автомобилем в период обкатки.....	236
Рекомендации по управлению автомобилем в неблагоприятных условиях .....	237
Необходимость технического обслуживания автомобиля .....	243
Техническое обслуживание моторного отсека ..	244
Аккумуляторная батарея.....	249
Проверка и замена предохранителей.....	250
Замена щеток очистителя ветрового стекла .....	252
Обслуживание системы климат-контроля .....	254
Обслуживание выдвижных порогов .....	255
Техническое обслуживание фар.....	256
Уход за люком .....	257
Уход за шинами.....	258
Уход за кузовом.....	260
Уход за салоном.....	261
Меры по предотвращению коррозии.....	263
Длительное хранение автомобиля.....	264
Техническое обслуживание автомобиля .....	265
График планового технического обслуживания.....	267
Свидетельство о прохождении планового технического обслуживания.....	271



## Перед началом движения

### Уберите посторонние предметы

Перед началом движения полностью очистите кузов автомобиля от снега, листьев и т. д.

### Проверьте состояние автомобиля

Чтобы обеспечить безопасное и комфортное вождение, перед началом движения проверьте шины, уровень масла, освещение, внешний вид автомобиля и прочие позиции, подлежащие ежедневному осмотру.

Если будет обнаружено, что требуется ремонт автомобиля, незамедлительно обратитесь в сервисный центр.

### Проверьте двери и крышку капота

Перед началом движения убедитесь, что все двери автомобиля закрыты.

Если какая-либо дверь закрыта неполностью, она может внезапно открыться при движении и стать причиной аварии.

Если капот открывался, то перед началом движения необходимо убедиться в том, что он закрыт. Незакрытая крышка капота может внезапно открыться при движении и стать причиной аварии.

### Размещение вещей в салоне

#### На приборной панели

Запрещается размещать какие-либо предметы на приборной панели. Это может не только помешать обзору водителя, но и негативно повлиять на безопасность в начале и в ходе движения, создав риск аварии.

#### В ногах водителя

Запрещается размещать какие-либо предметы в ногах водителя. Они могут попасть под педали, что способно привести к потере контроля над автомобилем и стать причиной аварии.

Если требуется использовать коврики, убедитесь, что они подходят для автомобиля. Использование ковриков несоответствующей формы, неправильное расположение или наложение ковриков один на другой могут препятствовать нажатию педалей, что делает невозможным запуск двигателя, затруднит или сделает невозможным переключение передач, что способно привести к аварии.

#### Под сиденьями

Запрещается размещать какие-либо предметы под сиденьями. Предметы, размещенные под сиденьями, могут препятствовать регулировке положения сидений или сделать невозможной их фиксацию, что способно привести к аварии.

На спинках сидений

Не размещайте подушки и иные предметы между спиной и спинкой сиденья. Это мешает правильно сидеть при движении и не даст ремню безопасности и подголовнику в случае столкновения выполнить свои защитные функции, что может привести к опасной для жизни травме.

#### На стеклах окон

Запрещается прикреплять к стеклам предметы на вакуумных присосках. Присоски могут сработать по принципу линзы и стать причиной возгорания.

## Во время вождения

### Соблюдайте скоростной режим

Запрещается превышать скорость, указанную на знаках ограничения скорости.

### Не перегружайте автомобиль

Движение на перегруженном автомобиле опасно.

Нельзя превышать установленное максимальное число пассажиров и максимальную массу груза, а также перевозить пассажиров в багажном отделении.

### Воздержитесь от управления автомобилем, если чувствуете сильную усталость

Управление автомобилем в состоянии усталости крайне опасно. Скорость принятия решений, зрение и концентрация усталого водителя значительно снижаются, что может привести к серьезной аварии.

### Не выключайте питание автомобиля

При выключении питания автомобиля во время движения станут неактивны усилитель тормозов и система усиления рулевого управления, что приведет к ухудшению эффективности торможения и может стать причиной аварии.

## Не используйте рулевое колесо в крайних положениях в течение длительного времени

Продолжительное использование рулевого колеса в крайнем положении может привести к снижению эффективности системы управления, что будет ощущаться в виде увеличения тяжести при повороте рулевого колеса.

## Торможение

Во время движения запрещается долго удерживать педаль тормоза или двигаться с активированным стояночным тормозом. Это может привести к преждевременному износу тормозных колодок или перегреву деталей тормозной системы, что снижает эффективность торможения и способно стать причиной аварии.

## Звуковое предупреждение тормозной системы

Если тормозные колодки износились и требуют замены, со стороны дискового тормозного механизма будет слышен предупреждающий звук.

Если при торможении слышен посторонний звук, продолжать движение запрещается. В противном случае возможны сильный износ тормозных дисков и повреждение элементов тормозной системы, что снизит эффективность торможения и может стать причиной аварии.

## Разрыв шины

Запрещается продолжать движение с проколотой шиной. Движение в таком случае крайне опасно и может привести к аварии. Кроме того, это может стать причиной повреждения шин, колес, подвески и кузова. В подобной ситуации необходимо немедленно заменить колесо.

В следующих ситуациях следует проверить целостность шин:

- › Вибрация рулевого колеса.
- › Нехарактерная вибрация автомобиля.
- › Нехарактерный крен автомобиля.

При проколе или разрыве шины во время движения автомобиля крепко удерживайте рулевое колесо и осторожно нажмите на педаль тормоза, чтобы снизить скорость. Экстренное торможение и резкое вращение рулевого колеса могут привести к потере контроля над автомобилем.

## Сильные удары о днище автомобиля, шину или колесо

В случае сильного удара о днище автомобиля, шину, колесо или элементы системы привода немедленно остановите автомобиль в безопасном месте и выполните осмотр.

Проверьте, нет ли утечек тормозной жидкости и топлива, а также деформаций и повреждений подвески, шин, колес, аккумуляторной батареи, элементов системы привода. Если произошла утечка или повреждение, дальнейшее движение может привести к аварии.

## На спуске

Запрещается выключать питание автомобиля или двигаться на нейтральной передаче

Если выключить питание автомобиля при движении под уклон, усилитель тормозов и система усиления рулевого управления станут неактивны, что может снизить эффективность торможения и потребует большего усилия для управления рулевым колесом. Это может стать причиной аварии.

## На участках с перепадами высоты

Остановив автомобиль у бордюра или на участке со значительным перепадом высоты, убедитесь, что шины не деформируются из-за давления о бордюр или другие препятствия. Переезжая бордюр, искусственную неровность и тому подобные препятствия, следует снизить скорость и по возможности двигаться под прямым углом к препятствию. В противном случае возможно повреждение шин (особенно их боковин).

В следующих ситуациях следует снизить скорость и соблюдать осторожность, чтобы не повредить бампер.

- › На участках со ступенчатым спуском, например, на въезде или выезде с автостоянки.
- › На въезде на многоуровневую парковку и других участках с крутыми подъемами.
- › На участках с неровностями и колеями.
- › На участках с выбоинами.
- › При въезде с ровного участка дороги на подъем или с подъема на ровный участок дороги.
- › При переезде искусственной неровности или остановке у бордюра.

# Правила управления автомобилем

## На мокрых, заснеженных, обледенелых дорогах и прочих скользких поверхностях

Экстренное торможение, резкое ускорение, резкое вращение рулевого колеса при движении по скользкой дороге могут стать причиной заноса и потери контроля над автомобилем, что способно привести к аварии.

При движении в холодную погоду по мостам, затененным участкам и другим местам, где мог образоваться лед, следует снизить скорость.

## На затопленной дороге

При движении по затопленной дороге соблюдайте осторожность.

Передвижение по затопленным дорогам может вызвать короткое замыкание в электрических компонентах и их повреждение, а также стать причиной серьезной аварии. Также при движении по затопленной дороге намокают тормозные колодки, что может снизить эффективность торможения и привести к аварии. После прохождения затопленного участка несколько раз нажмите на педаль тормоза, чтобы разогреть тормоза и убедиться, что они работают исправно.

## Меры предосторожности для пассажиров

### Не перемещайтесь по салону

Во время движения не покидайте свое место и не перемещайтесь по салону. В противном случае при экстренном торможении можно получить травму.

### Не высовывайте голову или руки из окон или люка

При экстренном торможении или закрытии окон можно удариться о раму, что способно привести к серьезным травмам, вплоть до летального исхода.

### Не держите детей на коленях

Запрещается держать младенцев и детей на руках, даже если вы сами пристегнуты ремнем безопасности. Также нельзя каким-либо образом пристегивать детей с помощью ремней безопасности для взрослых. В противном случае, при экстренном торможении или столкновении существует риск серьезных и даже смертельных травм.

### Не позволяйте детям управлять дверьми, окнами и люком

Управляя дверьми, окнами и люком, ребенок может защемить и травмировать руки, голову, шею и другие части тела.

Открыв дверь во время движения, ребенок может выпасть и получить серьезные и даже смертельные травмы.

Используйте детские замки и блокируйте окна, чтобы предотвратить несчастные случаи по причине неосторожного обращения детей с окнами и дверьми.

## Остановка и стоянка автомобиля

### Не останавливайте автомобиль вблизи легковоспламеняющихся материалов

Старайтесь избегать участков с большим количеством травы и легковоспламеняющихся материалов и не останавливайте на них автомобиль. Сильно нагретая выхлопная труба может привести к возгоранию легковоспламеняющихся материалов.

Если позади автомобиля находятся древесина или фанера, он должен стоять на достаточном расстоянии от таких материалов, чтобы не произошло возгорания.

### Не разрешается длительная работа двигателя в плохо вентилируемых помещениях

Из-за длительной работы двигателя в гараже и других помещениях с плохой вентиляцией скапливаются выхлопные газы, что может привести к отравлению угарным газом. Это способно нанести серьезный ущерб здоровью и стать причиной смерти.

## Экономичное вождение

### Будьте внимательны

Сохраняйте достаточную дистанцию до впереди движущегося автомобиля, избегайте ненужного ускорения и торможения. Стабильная скорость снижает расход топлива.

### Избегайте работы двигателя на холостом ходу

Выключайте двигатель во время длительных остановок на светофорах, железнодорожных переездах или в автомобильных пробках, чтобы избежать ненужного расхода топлива.

### Избегайте перегрузки

Сильная нагрузка или перегрузка автомобиля приводят к увеличению расхода топлива. Перед началом движения уберите ненужные предметы из автомобиля.

## **Регулярно проверяйте давление воздуха в шинах**

Недостаточное давление в шинах приводит к увеличению сопротивления качению, что повышает расход топлива и ускоряет износ шин.

## **Плановое техническое обслуживание**

Регулярное техническое обслуживание обеспечивает более длительную и экономичную эксплуатацию автомобиля.

## **Выключайте неиспользуемое электрооборудование**

Система климат-контроля, нагревательные элементы и прочие компоненты электрооборудования требуют большого количества электроэнергии, что приводит к увеличению расхода топлива. Если отсутствует необходимость в использовании электроприборов, выключайте их.

## **Закрывайте окна и люк**

Открытые окна или люк увеличивают сопротивление воздуха, что приводит к увеличению расхода топлива. Не открывайте их без необходимости.

## **Используйте инерцию при движении накатом**

При приближении к светофору или на больших уклонах следует отпустить педаль акселератора, чтобы использовать инерцию автомобиля при движении накатом.

## Шины

В первые 500 км пробега на новых шинах следует соблюдать особую осторожность.

В начале эксплуатации новые шины не обеспечивают оптимального сцепления, поэтому они должны пройти период обкатки.

## Тормозные колодки

На первых 400 км эксплуатации новые тормозные колодки не обеспечивают максимальную эффективность торможения.

Для достижения оптимальной фрикционной силы они должны пройти обкатку. При ощущении, что тормозная система не обеспечивает достаточного тормозного усилия, нажимайте на педаль тормоза сильнее, чтобы увеличить тормозное усилие.

Во время обкатки тормозную систему не следует подвергать большим нагрузкам. Например, не следует применять экстренное торможение, особенно при очень высокой скорости движения автомобиля и при движении по склону.

### **Внимание**

- › Тормозные диски и тормозные колодки могут изнашиваться с различной интенсивностью в зависимости от условий эксплуатации и стиля вождения.
- › При определенных скорости, тормозном усилии и условиях окружающей среды (температура, влажность) во время торможения может раздаваться звук. Это нормальное явление.

# Рекомендации по управлению автомобилем в неблагоприятных условиях

## Вождение в условиях тумана

### Включайте противотуманное освещение

При движении в условиях тумана необходимо включить противотуманные фары и фонари.

### Используйте звуковой сигнал для предупреждения других водителей и пешеходов

Услышав звуковой сигнал от другого водителя, сразу подайте ответный сигнал, обозначив местонахождение своего автомобиля.

### Снизьте скорость и соблюдайте осторожность

В условиях тумана следует двигаться на минимальной скорости и поддерживать достаточную дистанцию до впереди идущего автомобиля.

### Не протирайте запотевшие стекла во время движения

Из-за значительной разности температур внутри и снаружи автомобиля ветровое стекло часто запотевает изнутри, что ухудшает обзор. В таком случае включите функцию обогрева стекол или слегка приоткройте окна, чтобы температура внутри и снаружи автомобиля сравнялась. Это поможет избежать запотевания.

Если нужно протереть стекло, остановите автомобиль. Не делайте этого во время движения.

## Вождение в условиях дождя

### Соблюдайте осторожность при движении по скользкой дороге

Во время дождя возможны ухудшение видимости, запотевание ветрового стекла и пробуксовка колес. В таких случаях соблюдайте особую осторожность. Экстренное торможение, резкое ускорение, резкое вращение рулевого колеса при движении по мокрой дороге могут стать причиной заноса и потери контроля над автомобилем, что способно привести к аварии.

При движении в дождливую погоду между шиной и дорогой легко образуется водяная пленка, в этот момент шина может потерять сцепление с дорогой, поэтому необходимо снижать скорость.

### Предупреждение

По возможности избегайте вождения в сильный дождь.

## Движение по водному участку

Перед поездкой по воде рекомендуется включить режим «Преодоление водного участка». Способ

включения режима «Преодоление водного участка» см. в разделе «Система управления полным приводом». (стр. 102)

- › При движении по неподвижной воде глубина водного участка не должна превышать 900 мм. При движении через поток воды глубина водного участка должна быть еще меньше.

### Полезная информация

- › У моделей с пневматической подвеской максимальная глубина водоема, куда можно заехать, составляет 900 мм при стандартной высоте подвески. Когда пневматическая подвеска находится на высоте преодоления водного участка, максимальная глубина водоема, которую можно преодолеть, составляет 970 мм. Способ переключения высоты пневматической подвески см. в разделе «Пневматическая подвеска». (стр. 111)
- › Если пневматическая подвеска находится ниже стандартной высоты, максимальная глубина водоема, в которую можно заехать, уменьшается, поэтому не рекомендуется выезжать в воду.
- › При движении по водному участку следите за волнами, вызванными впереди идущими и встречными автомобилями. Волны могут привести к тому, что глубина водного участка превысит максимально допустимую.
- › При глубине воды 50-100 мм скорость не должна превышать 40 км/ч.
- › При глубине воды 100-400 мм скорость не должна превышать 15 км/ч.
- › Если глубина воды составляет более 400 мм, скорость автомобиля не должна превышать 10 км/ч. Не останавливайтесь и не переключайте передачи во время движения.

## Меры предосторожности при преодолении водного участка

- › Перед преодолением водного участка проверьте его глубину. Если она слишком велика или ее невозможно определить, необходимо объехать участок. В подобных случаях не допускается преодолевать водные участки.
- › Изучите дорогу. Избегайте движения по неизвестным участкам, поскольку под водой могут быть скрыты препятствия: канавы, смотровые колодцы и т. д.

# Рекомендации по управлению автомобилем в неблагоприятных условиях

- › Если двигатель остановился во время проезда через воду, во избежание его серьезного повреждения не пытайтесь запустить его снова.

## Осмотр и обслуживание после преодоления водного участка

После преодоления водного участка выполните следующие действия.

- › Проверьте звуковой сигнал.
- › Проверьте все осветительные приборы.
- › Несколько раз слегка нажмите на педаль тормоза и убедитесь в исправности тормозной системы.
- › Не останавливайтесь сразу после проезда через воду. Продолжайте движение в течение 5-10 минут, чтобы предотвратить коррозию деталей турбокомпрессора и тяги электропривода. Во время движения можно немного увеличить скорость, чтобы проверить, не возникает ли нехарактерный для автомобиля шум (звук металлического трения).
- › Как можно скорее обратитесь в сервисный центр для осмотра автомобиля. Если при преодолении водного участка в узлы системы трансмиссии попала вода, она может смешаться со смазкой и привести к возникновению неисправностей системы.

### ⚠ Внимание

- › Проезд через воду не должен выполняться регулярно.
- › Будьте особенно внимательны при проезде через воду.  
По возможности избегайте проезда через воду. В случае необходимости выполняйте проезд только безопасным и надежным способами.
- › Преодоление затопленного участка может привести к повреждению двигателя и электрических компонентов.
- › Избегайте езды по участкам с соленой или морской водой или пляжам, так как соль может вызвать коррозию автомобиля. Если Вы проезжаете по указанным выше участкам, необходимо немедленно промыть пресной водой все детали, которые контактировали с соленой водой.

## Управление автомобилем в жаркое время года

Жаркая погода и высокая температура воздуха не способствуют нормальной эксплуатации автомобиля и негативно сказываются на здоровье водителя. Чтобы обеспечить безопасность

движения, соблюдайте следующие меры предосторожности:

### Не допускайте перегрева двигателя

В жаркую погоду увеличивается вероятность перегрева двигателя. Поэтому в жаркую погоду необходимо уделять особое внимание проверке и обслуживанию системы охлаждения, своевременно удалять посторонние предметы, попадающие между пластинами радиатора.

### Следите за давлением воздуха

#### в шинах

Давление воздуха внутри шин увеличивается под воздействием высокой температуры, и в жаркое время года при высоких температурах шины могут лопнуть.

При повреждении шины во время движения крепко удерживайте рулевое колесо и осторожно нажмите на педаль тормоза, чтобы снизить скорость. Не применяйте экстренное торможение и не поворачивайте резко рулевое колесо. Это может привести к потере контроля над автомобилем.

### Избегайте теплового удара

В жаркое время года солнечная активность и высокая температура могут стать причиной теплового удара. Обеспечьте хорошую вентиляцию салона и не управляйте автомобилем в состоянии усталости.

### ⚠ Предупреждение

Не оставляйте детей в закрытом автомобиле без присмотра.

- › Ребенок, оставленный в автомобиле в жаркую погоду, может легко подвергнуться тепловому удару или обезвоживанию, что нанесет вред его здоровью и даже может привести к смерти.
- › Находясь в автомобиле без присмотра, ребенок может вызвать пожар, играя со спичками, зажигалкой и подобными

### ⚠ Внимание

Не оставляйте в автомобиле зажигалки, аэрозольные баллоны, банки с газированными напитками и очки.

- › В условиях высокой температуры воздуха утечка газа из зажигалки или аэрозольного баллончика либо разрыв баллончика могут привести к возгоранию.
- › В случае разрыва банки с газированным напитком контакт жидкости с электрическими компонентами может привести к короткому замыканию.

- › Из-за высокой температуры воздуха в салоне полимерные линзы очков могут деформироваться и треснуть.

## Управление автомобилем в холодное время года

### Зимние шины

В холодное время года при низких температурах в связи с некоторыми особенностями стандартных шин (ширина, состав каучука, рисунок протектора) снижается их упругость, падают тормозное и тяговое усилия, а также увеличивается уровень шума. В некоторых случаях возможно возникновение трещин, аномального износа и прочих неустраиваемых повреждений. По этой причине используйте зимние шины при температуре ниже 7 °С. Они значительно повышают устойчивость автомобиля на дороге, улучшают его тормозные характеристики и сокращают тормозной путь.

#### **i** Полезная информация

Всесезонные шины с маркировкой M+S достаточно эффективны в холодное время года, однако, как правило, уступают зимним шинам. Особенно важно использовать зимние шины при движении по заснеженным и обледеневшим дорогам.

#### **⚠** Предупреждение

Несмотря на то что использование зимних шин улучшает эксплуатационные характеристики автомобиля в холодное время года, при управлении следует соблюдать осторожность.

- › Скорость и режим движения следует выбирать с учетом видимости, погодных условий, состояния дороги и транспортной ситуации.
- › Не превышайте максимально допустимые скорость и нагрузку, указанные для используемых зимних шин.

#### **⚠** Внимание

Сильный износ протектора зимних шин в значительной степени снижает их пригодность для использования в холодное время года. Старые зимние шины даже при отсутствии признаков износа протектора также существенно теряют пригодность к использованию. Для ознакомления с критериями замены зимних шин обратитесь к Вашему дилеру.

## Правила использования зимних шин

- › Соблюдайте соответствующие региональные стандарты.
- › Зимние шины должны быть установлены на все колеса.
- › Используйте зимние шины того же размера, что и летние.
- › Тип, размер (радиус качения), рисунок протектора всех используемых зимних шин должны быть одинаковыми.
- › Зимние шины можно использовать только в холодное время года.
- › Важно соблюдать все ограничения, установленные для зимних шин (максимальная скорость, максимальная нагрузка и т. д.). Несоблюдение этих требований может привести к повреждению шин и стать причиной аварии.
- › Запрещено устанавливать шины против указанного направления вращения.

## Цепи противоскольжения

Использование цепей противоскольжения для шин зависит от текущих стандартов различных стран и регионов. При установке цепей противоскольжения необходимо соблюдать местные стандарты.

Цепи противоскольжения устанавливаются только на ведущие колеса. Нельзя устанавливать цепь на одно колесо. При установке следуйте инструкциям производителя и надежно закрепляйте цепи.

#### **⚠** Внимание

При установке цепей противоскольжения соблюдайте следующие меры предосторожности:



# Рекомендации по управлению автомобилем в неблагоприятных условиях

- › Неправильный размер или неправильная установка цепей могут повредить тормозную систему, подвеску, кузов и шины. Используйте подходящие цепи противоскольжения и соблюдайте правила их установки.
- › Для установки цепей противоскольжения расположите автомобиль на удаленном от дороги ровном участке, включите аварийную сигнализацию, установите знак аварийной остановки позади автомобиля.
- › Перед установкой цепей противоскольжения выключите двигатель и активируйте стояночный тормоз.
- › Не устанавливайте цепи противоскольжения на неполноразмерные запасные колеса.
- › Запрещается устанавливать цепи противоскольжения при недостаточном давлении в шинах.
- › Будьте осторожны, чтобы не повредить колесные диски.

## **Внимание**

При движении с цепями противоскольжения соблюдайте следующие меры предосторожности:

- › После установки цепей противоскольжения скорость движения не должна превышать 40 км/ч либо рекомендованную производителем цепей противоскольжения максимальную скорость, в зависимости от того, какое из значений скорости меньше.
- › Проехав 0,5-1 км после установки цепей в целях безопасности осмотрите цепи и проверьте правильность их установки. Если цепи противоскольжения ослаблены, подтяните или переустановите их.
- › Установка цепей противоскольжения может ухудшить управляемость автомобиля. По возможности избегайте резкого ускорения, резкого вращения рулевого колеса и экстренного торможения, поскольку они могут привести к аварии.
- › Если Вы слышите, что цепь противоскольжения задевает кузов или днище, немедленно остановитесь, проверьте цепи и перезатяните их. Если звук ударов продолжается, уменьшите скорость до тех пор, пока звук не прекратится.
- › Избегайте движения по ухабистой или неровной дороге.

- › Максимально снижайте скорость на поворотах, чтобы предотвратить потерю управляемости.
- › При отсутствии снега на дороге как можно скорее снимите цепи. В противном случае возможны ухудшение ходовых качеств автомобиля и серьезные повреждения шин.
- › Выключите электронную систему стабилизации. При движении с цепями противоскольжения она может притормаживать колеса без необходимости или подавать сигналы о неисправности.

## **Предупреждение**

Выключайте двигатель при остановке автомобиля в снегу.

- › При включенном двигателе наличие снега вокруг автомобиля может привести к попаданию в салон выхлопных газов и отравлению угарным газом. Это может нанести серьезный ущерб здоровью и стать причиной смерти.
- › Если Вы чувствуете, что выхлопные газы попали в салон, примите следующие меры:  
Переместите автомобиль в проветриваемое место и откройте все окна.  
Переключите кондиционер на режим внешней циркуляции и установите максимальную интенсивность вентиляции, чтобы обеспечить приток свежего воздуха в салон.

## Рекомендации по вождению в условиях бездорожья

- › Вождение по бездорожью приносит удовольствие, но не предполагает легкомысленного отношения. Водитель всегда должен серьезно относиться к возникающим сложным или проблемным ситуациям во время вождения и избегать риска в опасных местах. Ошибка может привести к опасной ситуации.
- › При вождении по бездорожью безопасность всегда является главным приоритетом. Перед началом движения убедитесь, что все пассажиры пристегнуты ремнями безопасности и все предметы надежно закреплены во избежание опасности, связанной с их перемещением по салону во время движения.
- › Во время движения по бездорожью не держитесь за спицы рулевого колеса, поскольку резкий удар может привести к повороту руля и травмированию рук.
- › При пересечении водной преграды сначала проверьте глубину воды и твердость дна, проезжайте такое место медленно и избегайте глубоких участков, затопленных водой. При необходимости примите требуемые меры безопасности, чтобы исключить повреждение водой двигателя или иных компонентов.
- › После проезда по траве, грязи, гравию, песку или воде проверьте днище кузова на наличие прилипшей травы, веток, гравия, песка и т. п. Удалите мусор, поскольку он может вызвать поломку или стать причиной возгорания.
- › После проезда по песку, грязи, воде или снегу проверьте работу тормозов. Грязь и песок, налипшие на тормозные диски, могут повлиять на эффективность торможения, а также вызвать повреждение компонентов тормозной системы.
- › При движении в условиях запыленности или по песчаным дорогам воздушный фильтр может быть серьезно поврежден, поэтому обеспечьте наличие в автомобиле по крайней мере одного запасного фильтра. При движении в условиях запыленности фильтр необходимо ежедневно проверять. Проверку выполняйте сразу после завершения поездки по песчаной местности. Если проверка выявит проблемы, немедленно выполните очистку или замену фильтра, в противном случае возможно повреждение двигателя.
- › Высокий дорожный просвет автомобиля позволяет водителю лучше видеть дорогу, замечать проблемы и корректировать стиль вождения в зависимости от различных условий местности.
- › Перед возвращением на шоссе после движения по бездорожью следует очистить шины от грязи и мелких камней. В противном случае при движении на высокой скорости по шоссе наличие грязи и камней на шинах может привести к серьезным повреждениям ветрового стекла и прочих частей автомобиля. Также убедитесь в том, что шины находятся в хорошем состоянии, проверьте протекторы и боковые поверхности шин на наличие признаков повреждений, убедитесь в отсутствии повреждений шин от ударов, вызванных движением на высокой скорости. Очистите от грязи и пыли световые приборы, окна, ветровое и заднее стекла и номерные знаки.

### ⚠ Предупреждение

- › Автомобиль имеет высокие дорожный просвет и центр тяжести. Избегайте движения на высокой скорости, резких стартов, резких поворотов, экстренного торможения или иных резких маневров во время управления автомобилем. Ошибки в управлении могут привести к потере контроля над автомобилем или его опрокидыванию. Во время движения с установленным на багажной решетке грузом следует соблюдать особую осторожность, поскольку центр тяжести автомобиля поднимется еще выше.
- › При боковом ветре необходимо снизить скорость. При высоком дорожном просвете и центре тяжести автомобиля повышается его уязвимость к боковому ветру, поэтому снижение скорости движения автомобиля позволяет повысить эффективность управления.
- › Не передвигайтесь с повышенной скоростью по неровной дороге, избегайте подскоков и ударов о препятствия, поскольку это может привести к потере управления или опрокидыванию автомобиля, что может привести к получению серьезных травм или даже к смерти, а также к серьезным повреждениям подвески и ходовой части.
- › При необходимости движения по крутому склону следует двигаться прямо вверх или прямо вниз, а не горизонтально. По причине высоко расположенного центра тяжести движение вдоль крутого склона может привести к опрокидыванию автомобиля.

# Рекомендации по управлению автомобилем в неблагоприятных условиях

---

## Рекомендации по осмотру и техническому обслуживанию

После поездки по бездорожью с песчаными участками (с большим количеством пыли), по грязи, воде, солончакам и в иных неблагоприятных дорожных условиях своевременно проверяйте следующие компоненты и при необходимости выполняйте их техническое обслуживание или ремонт:

- › Проверьте звуковой сигнал.
- › Проверьте все осветительные приборы.
- › Проверьте днище кузова на предмет утечек масла и рабочих жидкостей.
- › Проверьте исправность узлов на днище кузова, своевременно выполните очистку от травы и прочего мусора, чтобы устранить потенциальную опасность поломки и возгорания.
- › Проверьте дифференциалы, коробку передач и раздаточную коробку на предмет попадания воды или грязи.
- › Проверьте воздушный фильтр и трубопроводы на наличие воды.
- › Проверьте воздушный фильтр на наличие песка, очистите при необходимости.
- › Проверьте радиатор, конденсатор, масляный радиатор, интеркулер и вентилятор на предмет налипания грязи или мусора; своевременно очищайте их.
- › Своевременно проверяйте двигатель на предмет попадания воды или грязи и очищайте его.
- › Убедитесь, что давление в шинах нормальное и что на протекторах или боковых поверхностях шин отсутствуют трещины или разрывы.
- › Несколько раз слегка нажмите на педаль тормоза и убедитесь в исправности тормозной системы.
- › Проверьте лебедку (при наличии) на предмет скопления воды.
- › Проверьте амортизаторы на предмет повреждений или утечек масла.

Техническое обслуживание автомобиля — это диагностика его состояния, помогающая предотвратить появление неисправностей, требующих ремонта

В процессе эксплуатации детали автомобиля неизбежно изнашиваются. Чтобы гарантировать безопасность управления автомобилем, необходимо регулярно проходить техническое обслуживание и ремонт автомобиля. Это позволит максимально долго сохранять эксплуатационные характеристики автомобиля.

Проведение технического обслуживания для обеспечения надежного состояния автомобиля во время движения

В процессе технического обслуживания можно проводить необходимый профилактический ремонт в соответствии с состоянием деталей, предотвращая проблемы заранее. Это позволит безопасно управлять автомобилем до следующего обслуживания.

Техническое обслуживание помогает продлить срок службы автомобиля и снизить стоимость его эксплуатации

Тормозные колодки, шины и другие детали в процессе эксплуатации постепенно изнашиваются и приходят в негодность. Использование чрезмерно изношенных деталей может привести к неисправностям и даже стать причиной аварии. Поэтому регулярное техническое обслуживание является необходимым.

## Вид моторного отсека

Автомобиль с двигателем E30Z

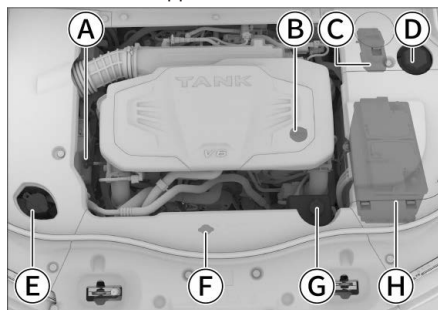

- А Масляный шуп
- В Пробка маслозаливной горловины двигателя
- С Бачок тормозной жидкости
- Д Расширительный бачок для охлаждающей жидкости интеркулера и инвертора
- Е Бачок омывателя ветрового стекла
- Ф Герметичная крышка радиатора
- Г Расширительный бачок охлаждающей жидкости двигателя
- Н Аккумуляторная батарея

### ⚠ Предупреждение

› Моторный отсек — зона повышенной опасности. Проводя работы в моторном отсеке, будьте особо внимательны!

› Во избежание ожогов или возгорания при проверке уровня масла и его доливе необходимо соблюдать следующие меры предосторожности:

Выключите двигатель.

Включите стояночный тормоз.

Дайте двигателю полностью остыть.

Не допускайте приближения детей к моторному отсеку.

Не допускайте попадания масляных жидкостей на горячий двигатель.

Не допускайте попадания воды в моторный отсек.

› При работах с топливной системой или электрооборудованием соблюдайте следующие правила, в противном случае может возникнуть пожар:

Отключите отрицательную клемму аккумуляторной батареи.

Не курите.

Не выполняйте работы вблизи источников открытого огня.

### ⚠ Внимание

При доливе масляных жидкостей ни в коем случае не допускайте смешения масел разных типов. В противном случае возможны серьезные неполадки и повреждение деталей автомобиля.

## Предупреждающие наклейки в моторном отсеке

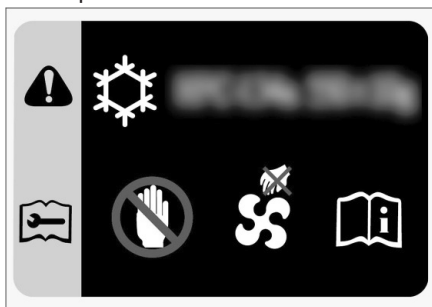

Наклейки находятся на передней стенке моторного отсека или на декоративной панели решетки радиатора и содержат следующую информацию:

› Марка и объем хладагента для системы климат-контроля.

› Вентилятор охлаждения может включиться в любой момент, поэтому не стоит просовывать руки под защитный кожух вентилятора. Несоблюдение этого правила может привести к серьезным травмам при случайном включении вентилятора.

## Жидкость омывателя стекол

### Долив

Открутите крышку бачка и медленно добавляйте жидкость, избегая перелива. В случае перелива немедленно слейте избыточное количество жидкости.

Используйте только высококачественную оmyвающую жидкость, которая имеет хорошие очищающие свойства и не замерзает в холодную погоду.

## **i** Полезная информация

Если температура окружающей среды ниже 0 °С, следует использовать незамерзающую омывающую жидкость с соответствующими характеристиками.

Храните омывающую жидкость в недоступном для детей месте, чтобы избежать ее случайного проглатывания.

Жидкость легко воспламеняется и должна храниться вдали от источников огня.

## **!** Внимание

Не используйте мыльную воду или иные жидкости в качестве омывающей жидкости. Это может привести к повреждению лакокрасочной поверхности кузова.

## **!** Предупреждение

Нельзя добавлять омывающую жидкость при горячем двигателе или во время его работы. Жидкость содержит спирт, и ее попадание на двигатель может привести к возгоранию.

## Моторное масло

### Проверка

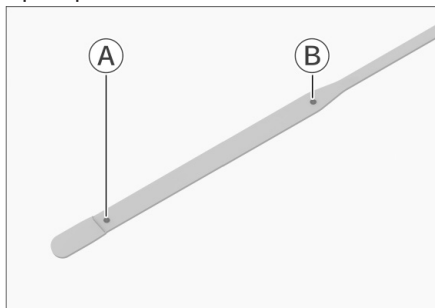

8F3D41CDBC64

Ⓐ Нижняя метка

Ⓑ Верхняя метка

Припаркуйте автомобиль на ровной площадке, прогрейте двигатель до нормальной рабочей температуры, после чего переведите выключатель питания в режим OFF. Через 10 минут извлеките маслоизмерительный щуп, протрите его и до упора вставьте обратно в направляющую трубку. Примерно через 10 секунд извлеките щуп и проверьте уровень масла.

Уровень масла должен находиться между нижней и верхней метками масляного щупа.

Если уровень находится близко к нижней метке или ниже ее, следует долить масло, чтобы уровень оказался между нижней и верхней метками.

Уровень масла можно проверить в меню [Автомобиль] → [Другие] → [Уровень масла] центрального дисплея.

## **i** Полезная информация

- › Форма маслоизмерительного щупа зависит от типа двигателя.
- › Перед подъемом на крутой склон проверьте уровень моторного масла. Он должен быть не ниже 1/2 от верхней и нижней шкалы масляного щупа. В противном случае долейте масло.
- › Если после доливки масла индикатор все еще показывает низкий уровень, проедьте на автомобиле несколько минут со скоростью более 10 км/ч, пока предупреждение не исчезнет. Если предупреждение не исчезает в течение длительного времени, как можно скорее обратитесь в сервисный центр.

## **!** Предупреждение

- › Если во время работы двигателя соприкасаются или находятся вблизи от вращающихся частей, таких как ремни и вентиляторы, то могут быть затянуты руки, одежда, инструменты и т. д., что может привести к несчастным случаям.
- › Во время проверки или заливки моторного масла необходимо проявлять особую осторожность во избежание получения ожогов.
- › Когда моторное масло не используется, оно должно храниться надлежащим образом. Утечка масла в почву или в воду может вызвать загрязнение окружающей среды.

## Долив

Открутите пробку маслозаливной горловины двигателя и медленно залейте моторное масло, избегая его перелива. В случае перелива немедленно слейте избыточное количество жидкости. В противном случае возможно повреждение деталей моторного отсека.

Используйте только чистое высококачественное моторное масло. От этого напрямую зависят эффективность работы и срок службы двигателя. Чтобы сохранить эксплуатационные характеристики автомобиля, используйте только масло указанного типа.

## Присадки к моторному маслу

Для работы автомобиля не требуется добавление каких-либо присадок в моторное масло. Присадки не способствуют улучшению рабочих характеристик двигателя и не продлевают срок его службы. Напротив, они могут вступить в химическую реакцию с моторным маслом, что способно привести к ухудшению свойств моторного масла и повреждению двигателя.

### ⚠ Внимание

- › Регулярно проверяйте уровень моторного масла и заменяйте его. В противном случае недостаточное количество масла или его старение будут приводить к плохой смазке вращающихся частей двигателя, произойдет спекание и повреждение двигателя.
- › Моторное масло обладает смазывающими и охлаждающими свойствами. Даже при нормальной эксплуатации часть моторного масла, смазывающая поршни и клапаны, может проникать в камеры сгорания и сгорать, в результате чего уровень масла со временем снижается. Степень уменьшения объема масла зависит от условий эксплуатации автомобиля.
- › При добавлении моторного масла в двигатель не следует превышать требуемый объем масла.

## Охлаждающая жидкость

### Проверка

Регулярно проверяйте уровень охлаждающей жидкости в расширительном бачке.

Уровень жидкости в расширительном бачке должен находиться между верхней и нижней метками.

Если уровень охлаждающей жидкости находится ниже нижней метки, необходимо долить жидкость, чтобы уровень поднялся до положения между нижней и верхней метками, а также проверить систему охлаждения на наличие утечек.

### Долив

Дождитесь, когда двигатель остынет, а затем медленно открутите пробку.

Если охлаждающая жидкость пролилась, немедленно уберите ее во избежание повреждения деталей или лакокрасочного покрытия.

Используйте только охлаждающую жидкость указанного типа.

### **i** Полезная информация

- › Охлаждающая жидкость содержит этиленгликоль, который снижает температуру ее замерзания. Запрещается выливать ее на землю или в канализацию — это приведет к загрязнению окружающей среды.
- › Для замены охлаждающей жидкости обратитесь в сервисный центр.

### ⚠ Предупреждение

- › Запрещается снимать пробку расширительного бачка на остывшем двигателе. Система охлаждения может находиться под давлением. Если открыть крышку, может произойти выброс горячей охлаждающей жидкости, что может привести к получению ожогов или иных травм.
- › Охлаждающая жидкость содержит вредные вещества. Не допускайте контакта какой-либо части тела с охлаждающей жидкостью. При попадании охлаждающей жидкости на кожу своевременно промойте соответствующий участок большим количеством воды.
- › При случайном проглатывании охлаждающей жидкости немедленно обратитесь за медицинской помощью.

## Охлаждающая жидкость интеркулера и инвертора

### Проверка

Регулярно проверяйте уровень жидкости в расширительном бачке. Он должен находиться между верхней и нижней метками.

Если уровень жидкости ниже нижней отметки, добавьте охлаждающую жидкость, чтобы ее уровень находился между нижней и верхней метками, и проверьте систему охлаждения на наличие утечек.

### Долив

Дождитесь, когда двигатель остынет, а затем медленно открутите пробку.

При случайном выплескивании охлаждающей жидкости ее необходимо немедленно вытереть во избежание повреждения деталей или лакокрасочного покрытия кузова.

Используйте только охлаждающую жидкость указанного типа.

### **i** Полезная информация

- › Охлаждающая жидкость содержит этиленгликоль, который снижает температуру ее замерзания. Запрещается выливать ее на землю или в канализацию — это приведет к загрязнению окружающей среды.

- Для замены охлаждающей жидкости обратитесь в сервисный центр.

## Предупреждение

- Охлаждающая жидкость содержит вредные вещества. Не допускайте контакта какой-либо части тела с охлаждающей жидкостью. При попадании охлаждающей жидкости на кожу своевременно промойте соответствующий участок большим количеством воды.
- При случайном проглатывании охлаждающей жидкости немедленно обратитесь за медицинской помощью.

## Тормозная жидкость

### Проверка

Регулярно проверяйте уровень жидкости в бачке. Уровень должен находиться между верхней и нижней метками.

Если уровень тормозной жидкости находится ниже нижней метки, необходимо долить ее, чтобы уровень находился между нижней и верхней метками, а также проверить тормозную систему на наличие утечек.

### Долив

Открутите крышку бачка и медленно долейте жидкость, избегая перелива. В случае перелива немедленно слейте избыточное количество жидкости. В противном случае возможно повреждение деталей моторного отсека.

Обязательно используйте тормозную жидкость указанного типа.

## Предупреждение

- Недостаточный уровень тормозной жидкости влияет на эффективность торможения и создает опасность возникновения аварийной ситуации.
- Тормозная жидкость представляет опасность для здоровья и обладает коррозионными свойствами. При ее попадании на кожу немедленно промойте поврежденное место большим количеством чистой воды. В случае проглатывания немедленно обратитесь к врачу.

Предупреждающие знаки на бачке тормозной жидкости



6B5A252376B0

Эти символы находятся на крышке бачка тормозной жидкости и напоминают о том, что перед проверкой или добавлением тормозной жидкости следует очистить крышку и использовать только тормозную жидкость указанного типа, хранящуюся в герметичной емкости.

## Радиатор

Регулярно проверяйте радиатор, вентилятор и прочие компоненты системы охлаждения в моторном отсеке. Если эти детали сильно загрязнены или содержат посторонние предметы, немедленно очистите их. Если невозможно определить рабочее состояние радиатора, обратитесь в сервисный центр для проведения проверки.

После каждой поездки в неблагоприятных условиях (например, преодоления водного участка, движения по песку, глинистым или гравийным дорогам), проверяйте радиатор, вентилятор и прочие компоненты системы охлаждения в моторном отсеке на предмет загрязнения. Если загрязнения значительные, обратитесь в сервисный центр для проверки и очистки.

## Предупреждающие наклейки на радиаторе



5663729F9D40



## Техническое обслуживание моторного отсека

---

Этот знак расположен на крышке радиатора. Он напоминает о том, что запрещено открывать крышку радиатора, когда двигатель перегрет. В противном случае существует риск получения ожогов и выплескивания охлаждающей жидкости.

В автомобиле установлена аккумуляторная батарея, не требующая обслуживания.

Аккумуляторная батарея находится в моторном отсеке.

При недостаточном заряде аккумуляторной батареи ее необходимо своевременно зарядить или заменить. Для замены аккумуляторной батареи обратитесь в сервисный центр.

## Предупреждающие наклейки на аккумуляторной батарее

### Тип 1



19FE937FE5B1

### Тип 2

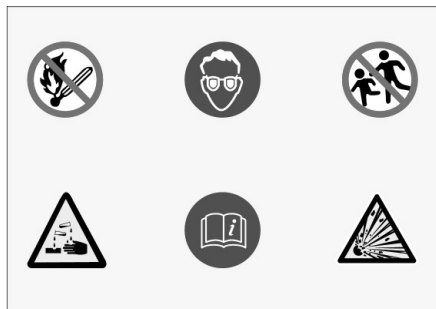

D3D43E803352

Указанные знаки расположены на аккумуляторной батарее. Они напоминают о том, что перед установкой, снятием и проверкой аккумуляторной батареи необходимо соблюдать следующие меры предосторожности:

- › Детям запрещается приближаться к аккумуляторной батарее.
- › При использовании или зарядке аккумуляторной батареи может выделяться горячий газ, поэтому ее необходимо держать вдали от источников тепла и открытого огня. В противном случае возможно возгорание или взрыв аккумуляторной батареи.

## Проверка и замена предохранителей

Если какое-либо электрическое устройство не работает, это может быть вызвано перегоранием соответствующего предохранителя. В этом случае рекомендуется провести проверку в соответствии с описанным ниже порядком и при необходимости заменить предохранитель:

1. Выключите все электрические устройства.
2. Переключите питание в режим OFF, включите стояночный тормоз и отсоедините минусовую клемму аккумуляторной батареи.
3. Предохранители расположены в следующих местах:

В блоке предохранителей моторного отсека

Блок предохранителей находится с левой стороны передней части моторного отсека. Для доступа к нему снимите левую декоративную крышку в передней части моторного отсека.

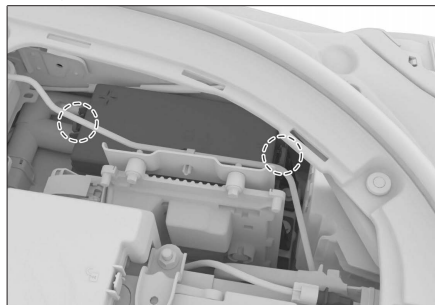

80DFC0D2B46D

Чтобы открыть блок предохранителей, нажмите на две защелки на крышке блока предохранителей, а затем потяните крышку вверх.

В приборной панели рядом с рулевым колесом.

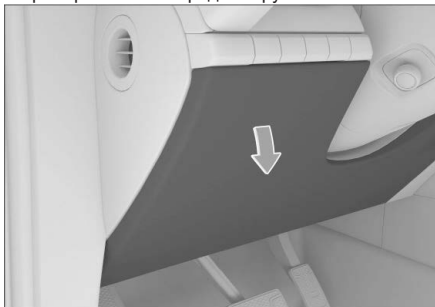

77B839131D3F

Предохранители можно увидеть, сняв нижнюю накладку приборной панели, как показано на рисунке.

Не рекомендуется без особой необходимости самостоятельно снимать приборную панель. Поскольку снятие и установка требует

определенных навыков, такую работу лучше поручить специалистам сервисного центра.

В правой части багажного отделения



5CA746F20759

Предохранители можно увидеть, сняв крышку блока предохранителей.

Не рекомендуется без особой необходимости самостоятельно снимать этот блок предохранителей. Поскольку снятие и установка требует определенных навыков, такую работу лучше поручить специалистам сервисного центра.

### ⚠ Внимание

- › Не допускайте попадания воды или иных жидкостей в блок предохранителей, поскольку это может привести к повреждению электрических компонентов.
- › При установке крышки обеспечьте ее правильное положение на блоке предохранителей. В случае неправильной установки крышки попадание внутрь блока влаги и грязи может повлиять на эффективность работы предохранителей.

4. Чтобы извлечь предохранитель, воспользуйтесь специальными щипцами для предохранителей. По маркировке предохранителей найдите предохранитель неисправного электроприбора. Проверьте его.

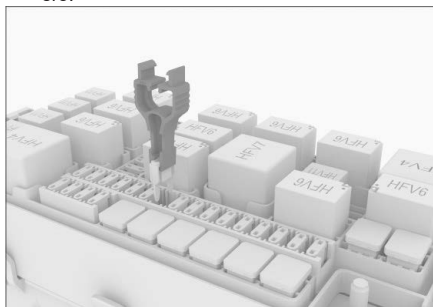

BAE8E53F4AAF

## ⚠ Внимание

- › Пинцет и запасные предохранители находятся в блоке предохранителей моторного отсека.
- › Наклейка с описанием предохранителей находится на крышке блока предохранителей. С помощью данной наклейки можно определить предохранитель, соответствующий электрическому устройству.
- › Поскольку неисправность может быть вызвана перегоранием нескольких предохранителей, необходимо проверить все предохранители, чтобы устранить ее. Если неисправность по-прежнему не может быть устранена, обратитесь в сервисный центр.

5. Проверьте состояние плавкой вставки внутри предохранителя. Если она перегорела, предохранитель необходимо заменить на запасной такого же номинала.

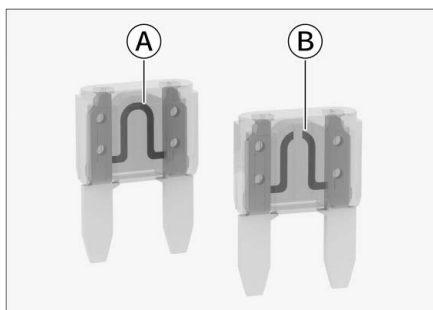

1DE999FF7FC4

- Ⓐ Исправный предохранитель  
Ⓑ Перегоревший предохранитель

## ⚠ Предупреждение

Использование неподходящего предохранителя, ремонт предохранителя либо замыкание цепи без предохранителя могут привести к пожару и серьезным травмам.

- › Не устанавливайте предохранитель с более высоким номинальным током. Поврежденный предохранитель может быть заменен только предохранителем той же силы тока (того же цвета и с той же маркировкой) и того же размера.
- › Не пытайтесь отремонтировать поврежденные предохранители.

- › Не используйте вместо предохранителей металлические полоски, канцелярские скрепки или подобные предметы.

6. Проверьте исправность работы электрических узлов.

## ⚠ Внимание

Если запасной предохранитель вскоре снова перегорает или электрическое устройство по-прежнему неисправно, это может свидетельствовать о серьезной неисправности электрической системы автомобиля. В этом случае следует немедленно обратиться в сервисный центр.

# Замена щеток очистителя ветрового стекла

Регулярно проверяйте щетки стеклоочистителя и заменяйте их, если обнаружено одно из следующих состояний:

- › Трещины или частичное отверждение щеток стеклоочистителей.
- › Если во время работы стеклоочистителя щетки оставляют полосы на стекле или не очищают его надлежащим образом.

## **i** Полезная информация

При поднятии или опускании стеклоочистителей запрещается сильно тянуть за щетки во избежание их деформации и поломки.

1. Переведите питание в режим OFF, в течение 10 секунд после этого потяните комбинированный переключатель управления очистителями ветрового стекла на себя и удерживайте в таком положении около 3 секунд. Стеклоочистители автоматически примут положение, подходящее для проведения технического обслуживания, как показано на рисунке.



50F74F3ACDDF

2. Поднимите рычаги стеклоочистителей с ветрового стекла.

## **⚠** Внимание

- › Для того чтобы поднять стеклоочистители, их необходимо перевести в положение для технического обслуживания. В противном случае стеклоочистители могут быть повреждены.
- › Не открывайте капот, когда стеклоочистители подняты. В противном случае капот и стеклоочистители могут быть повреждены.
- › Положение обслуживания стеклоочистителя предназначено только для замены щеток и не должно использоваться для других целей (например, поднятие стеклоочистителя в положение обслуживания для предотвращения его замерзания в холодное время года).

3. Поверните щетку стеклоочистителя в направлении стрелки, как показано

на рисунке, чтобы максимально увеличить угол между ней и пластмассовым соединителем.



BEEB7BFC5555

4. Снимите щетку с рычага стеклоочистителя.

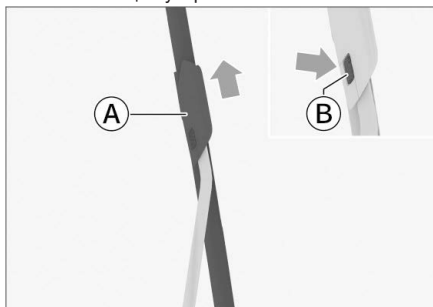

613132F9B286

- Ⓐ Щетка стеклоочистителя
- Ⓑ Упругая скоба

Нажмите на защелку и снимите щетку, потянув ее в направлении, указанном на рисунке стрелкой.

## **⚠** Внимание

До тех пор, пока щетки стеклоочистителей не будут установлены, запрещается опускать рычаги стеклоочистителей на ветровое стекло, поскольку в противном случае это может привести к его повреждению.

5. Установите новую щетку и опустите стеклоочиститель обратно на ветровое стекло.

Для удобства установки вернитесь к шагу 3 и максимально увеличьте угол между щеткой стеклоочистителя и пластмассовым соединителем.

После завершения установки подвигайте стеклоочиститель вверх-вниз, чтобы убедиться в его надежной фиксации.

6. Переключите питание в режим ON или включите двигатель. Переведите комбинированный переключатель управления стеклоочистителями в положение работы стеклоочистителей, чтобы они автоматически вернулись в исходное положение.

### Фильтр системы климат-контроля

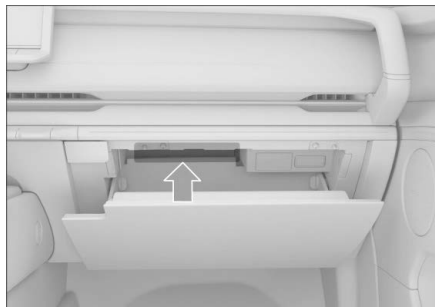

CAV4BBB162F2

Фильтр системы климат-контроля, который находится в задней части перчаточного ящика, эффективно блокирует и фильтрует мельчайшие частицы, такие как пыль, цветочная пыльца и т. п., попадающие в салон автомобиля извне. Регулярно проверяйте и заменяйте фильтр системы климат-контроля, чтобы обеспечить наилучшую эффективность фильтрации.

#### **⚠ Внимание**

Для замены фильтра необходимо демонтировать перчаточный ящик и окружающие его детали, что требует определенных навыков, поэтому это лучше поручить специалистам сервисного центра. При необходимости замены фильтра кондиционера рекомендуем обращаться в сервисный центр.

### Длительное хранение

Если требуется оставить автомобиль на длительное время без использования, запустите на 3–5 минут кондиционер в режиме охлаждения на холостых оборотах двигателя. Это обеспечит достаточную смазку компрессора и минимизирует вероятность его повреждения при повторном запуске системы после длительного простоя.

Грязь, гравий и другой мусор, попавшие на шарниры порогов, могут стать причиной аномального шума. При возникновении аномального шума необходимо выдвинуть пороги и промыть передний и задний шарниры струей воды под высоким давлением. После высыхания следует нанести смазку на шарниры.

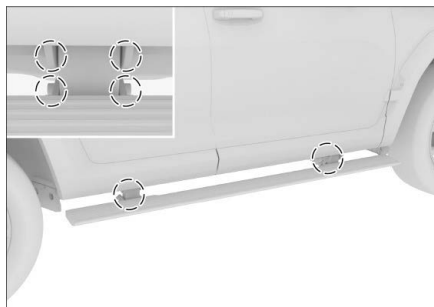

2D523F1EE46D

### ⚠ Внимание

- › Использование вместо смазочных материалов химически агрессивных растворов, таких как очистители карбюратора и щелочные растворы, строго запрещено.
- › Если аномальный шум сохраняется после вышеуказанных действий, как можно скорее обратитесь в сервисный центр.
- › В холодное время года пороги могут не выдвигаться из-за замерзания. В этом случае заблокируйте двери, удалите лед или подождите, пока он растает, а затем разблокируйте двери и проверьте, восстановилась ли работоспособность выдвигающих порогов.



## Калибровка фар

Перед выходом автомобиля с завода выполняется калибровка передних комбинированных фар. Если автомобиль часто используется для перевозки грузов, может возникнуть необходимость в повторной калибровке передних фар. Для этого обратитесь в сервисный центр.

## Замена ламп

Все внешние лампы автомобиля являются светодиодными, они не подлежат разборке или замене по отдельности. В случае выхода из строя или ухудшения работы лампы рекомендуется обратиться сервисный центр для проверки и ремонта.

### Предупреждение

- › Запрещается изменение конструкции наружных осветительных приборов и сигнального оборудования.
- › Запрещается установка внешних осветительных приборов и сигнального оборудования, не соответствующих требованиям обязательных стандартов.

## Запотевание фар

Во время движения в дождливую погоду, мойки автомобиля или в иных подобных ситуациях стекла фар могут запотеть. Это явление происходит из-за разницы температур внутри и снаружи фары, оно аналогично запотеванию окон автомобиля во время движения в дождливую погоду и не является неисправностью. Однако если внутри фары образуются крупные капли или скапливается вода, следует обратиться в сервисный центр для проверки и ремонта.

### Внимание

Во избежание повреждения фар не используйте растворители или сильнодействующие моющие средства для очистки внешней поверхности фар.

## Периодичность обслуживания

Периодичность обслуживания зависит от условий движения и частоты использования люка.

При эксплуатации автомобиля в регионах с высокой запыленностью и большим количеством дождей обслуживание люка рекомендуется выполнять чаще.

### ⚠ Внимание

Отсутствие своевременного ухода может привести к попаданию воды в салон или возникновению посторонних шумов. Регулярно очищайте люк в соответствии с условиями эксплуатации автомобиля. Например, в регионах, где возможны песчаные бури, а также в сезоны, когда люк используется практически постоянно, проем люка требуется очищать чаще.

- › Перед мойкой автомобиля обязательно проверяйте, плотно ли закрыт люк, и не направляйте струю воды непосредственно на его уплотнители. Если уплотнители будут деформированы под струей мойки высокого давления, это может привести к попаданию воды в салон.
- › При движении по очень ухабистой дороге или горной местности не оставляйте люк полностью открытым на длительное время. В противном случае внутренний механизм люка может получить повреждения по причине тряски.
- › В дождливое время года следует тщательнее следить за состоянием уплотнителей, избегать попадания на них гравия и пыли и регулярно их протирать, чтобы обеспечить герметичность люка.

## Порядок обслуживания

Пыль и посторонние частицы могут скапливаться на уплотнителях, в механических элементах и на направляющих люка, что способно привести к возникновению посторонних шумов при использовании люка или неисправностей в его работе, а также к засорению дренажных трубок. Регулярно открывайте люк, удаляйте пыль и грязь, протирайте уплотнители чистой тканью, смоченной водой, и смазывайте механические элементы.

Открывая люк, проверяйте, не заклинивает ли механизм привода в процессе использования. Если люк заклинивает, обратитесь в сервисный центр.

### ⚠ Внимание

- › В случае неисправности люка обратитесь в сервисный центр.
- › При обледенении люка в сильные морозы не пытайтесь открыть его силой, поскольку это может привести к повреждению электропривода и уплотнителей. Дождитесь, пока температура в салоне повысится и лед на уплотнителях и крыше автомобиля растает. После этого можно будет открыть люк.
- › После мойки автомобиля в мороз откройте люк и вытрите уплотнители насухо с помощью тряпки.

## Уход за шинами

Для обеспечения безопасности движения модель и размер шин должны подходить для автомобиля, протектор шин должен быть в хорошем состоянии, давление в шинах должно соответствовать норме.

### ⚠ Предупреждение

- › Не используйте шины с повышенным износом, повреждениями, недостаточным или избыточным давлением воздуха, поскольку это может легко привести к аварии и стать причиной получения травм или даже смерти.
- › Следует соблюдать все требования настоящего руководства касательно поддержания давления в шинах и ухода за ними.
- › При сжигании шин выделяются токсичные газы, поэтому шины необходимо утилизировать надлежащим образом.

### Движение по бездорожью

Перед поездкой по бездорожью допустимо снижение давления в шинах для адаптации к условиям бездорожья, но после завершения такой поездки обязательно следует восстановить давление до рекомендованного значения. Недостаточное давление в шинах является основной причиной появления трещин и разрывов.

После поездки по бездорожью осмотрите колеса и шины на предмет повреждений. Поездка по бездорожью может привести к повреждению колес и шин, потере управления и получению травм.

### Проверка шин

При каждой проверке давления в шинах следует также убедиться в отсутствии повреждений, проколов, оценить степень износа шин и т. д.

В следующих случаях требуется немедленная замена шин:

- › Наличие повреждений или выпуклостей на протекторе или боковине шины.
- › Чрезмерный износ протектора.

#### Давление в шинах

Правильное давление в шинах обеспечивает хорошую управляемость автомобилем, продлевает срок службы протекторов и создает комфорт при вождении.

Недостаточное давление в шинах приводит к неравномерному износу, ухудшает управляемость, увеличивает расход топлива (для автомобилей с двигателем внутреннего сгорания), увеличивает потребление энергии

(для автомобилей с электродвигателем), а также повышает вероятность утечки воздуха в результате перегрева.

При чрезмерном давлении в шинах комфорт поездки в автомобиле снижается, а также увеличивается вероятность повреждения шин при контакте с неровностями дорожного покрытия и неравномерного износа.

Рекомендуется регулярно проверять давление в шинах, включая шину запасного колеса (при наличии).

Измерять давление воздуха в шинах следует после их остывания. Достаточно точно измерить давление можно только спустя 3 часа после прекращения движения, либо если пройденное во время поездки расстояние составило не более 1,5 км. Если измерить давление в шинах в горячем состоянии (после поездки на несколько километров), его значение будет на 30—40 кПа выше значения в холодном состоянии. Это нормальное явление; в такой ситуации не следует стравливать давление до достижения значения, ожидаемого в холодном состоянии, потому что в итоге оно окажется ниже нормы.

### 📌 Полезная информация

Даже если шины находятся в хорошем состоянии, давление в них может снижаться на 10–20 кПа в месяц, поэтому необходимо проводить их регулярные проверки.

### Износ шин

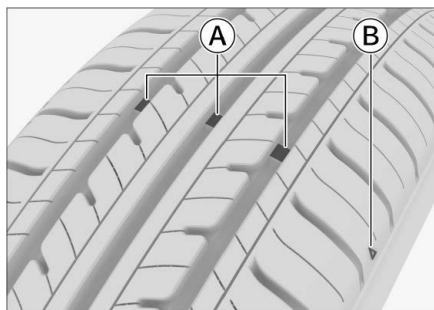

ABE909A51C10

- А) Индикаторы износа
- В) Схема расположения индикаторов износа

### 📌 Полезная информация

Данное изображение носит схематический характер и приводится в качестве справочного материала. Руководствуйтесь фактическим расположением индикаторов.

Изнаненные шины необходимо как можно скорее заменить.

Использование шин с недостаточно глубоким рисунком протектора или видимыми индикаторами износа может привести к увеличению тормозного пути, снижению эффективности рулевого управления и разрыву шин, что способно привести к аварии.

При обнаружении неравномерного износа шин или ощущении продолжительных вибраций во время движения обратитесь в сервисный центр. При установке новых шин обязательно следует выполнять балансировку колес, чтобы обеспечить максимальный комфорт при движении и продлить срок службы шин.

### Перестановка шин

Чтобы продлить срок службы шин и обеспечить равномерность их износа, рекомендуется периодически менять местами шины задних и передних колес.

Перестановка шин должна выполняться специалистом. Рекомендуется обратиться для этого в сервисный центр.

### Балансировка колес

Несбалансированные колеса ухудшают управляемость автомобиля и снижают срок службы шин. Даже при обычной эксплуатации колеса могут стать несбалансированными. Поэтому следует регулярно выполнять балансировку в соответствии с балансировочными параметрами.

### Избегайте уплотнения шин

При длительной стоянке автомобиля в условиях повышенной температуры шина слегка деформируется в месте контакта с поверхностью. Это нормальное явление, называемое «уплотнением шин». Уплотнение шин может вызывать вибрацию автомобиля и рулевого колеса при движении. Постепенно в ходе движения шины нагреваются и принимают изначальную форму, а вибрация исчезает.

Свести к минимуму уплотнение шин при долговременной стоянке автомобиля можно одним из следующих способов:

- › Увеличьте давление в шинах (примерно до 300 кПа). Такое давление является избыточным для нормального вождения. До начала эксплуатации автомобиля необходимо уменьшить давление в шинах до рекомендуемых значений.
- › Перемещайте автомобиль не менее одного раза в 30 дней (оптимально — один раз в 15 дней). При перемещении должен быть выполнен поворот опорных точек колес как минимум на 90°.

## Мойка автомобиля

Регулярная мойка автомобиля способствует сохранению его внешнего вида, поэтому рекомендуется выполнять эту процедуру регулярно.

### **i** Полезная информация

Коррозионные вещества, такие как насекомые, птичий помёт, смола, дорожная и промышленная пыль, дёготь, сажа, противогололедный реагент и т. д., могут причинить серьёзный ущерб лакокрасочному покрытию, если они остаются на поверхности кузова долгое время. Воздействие высоких температур (например, прямых солнечных лучей) может усилить коррозионный эффект.

Во избежание повреждения лакокрасочного покрытия немедленно удаляйте с поверхности кузова любые агрессивные вещества, не дожидаясь полной мойки автомобиля.

Автомобиль следует мыть в затенённом месте, избегая воздействия прямых солнечных лучей. Если автомобиль длительное время находился на солнце, перед мойкой следует переставить его в тень до полного остывания поверхности кузова.

Порядок мойки

1. Убедитесь в отсутствии на поверхности кузова листьев и птичьего помёта.  
Чтобы обеспечить чистоту и гладкость поверхности кузова, подобные загрязнения следует незамедлительно удалить и сразу же промыть поверхность чистой водой.
2. Тщательно промойте кузов чистой водой, чтобы удалить пыль.  
Вымойте автомобиль водой с помощью мягкой щетки, губки или мягкой ткани.
3. После завершения мойки и ополаскивания протрите кузов насухо специальной замшевой тряпкой или мягким махровым полотенцем. Не следует оставлять автомобиль сохнуть естественным образом, поскольку это может привести к потускнению кузова и образованию разводов.

### **⚠** Внимание

- › Не используйте для мойки автомобиля кислотные, сильнощелочные или сильнодействующие химические чистящие средства. Длительное воздействие активных чистящих средств может вызвать серьёзную коррозию лакокрасочного покрытия кузова и декоративных поверхностей, что негативно повлияет на внешний вид автомобиля.

- › После мойки, а также после преодоления затопленных участков дороги следует проверить исправность тормозной системы, слегка нажав на педаль тормоза.
- › В холодную погоду не следует промывать замочные скважины, зазоры дверей и аналогичные места, чтобы не допустить обледенения уплотнителей или замочных скважин.
- › Во время мойки автомобиля запрещается открывать дверцу топливозаправочной горловины для промывки ее внутренней части.
- › Перед мойкой автомобиля обязательно закройте окна и не направляйте поток воды высокого давления на уплотнители. В противном случае уплотнители могут деформироваться под действием потока воды высокого давления, а вода может попасть внутрь салона.

## Полировка

Полировка способствует поддержанию внешнего вида автомобиля в хорошем состоянии. Для достижения наилучшего результата автомобиль перед полировкой следует тщательно вымыть.

В настоящее время существует множество типов полировки. Следует внимательно подходить к выбору, поскольку при использовании неподходящего типа полировки не только не будет обеспечена надлежащая защита кузова, но и возможно изменение цвета лакокрасочного покрытия.

Как правило, следует учитывать такие факторы, как особенности применения автомобильного воска, возраст автомобиля, цвет лакокрасочного покрытия и условия эксплуатации автомобиля. Для получения более подробной информации обращайтесь в сервисный центр или к соответствующим специалистам.

## Восстановление лакокрасочного покрытия

Следует регулярно проверять кузов на наличие сколов и царапин. При обнаружении дефектов такого типа следует немедленно восстановить лакокрасочное покрытие, чтобы не допустить образования коррозии металла в местах повреждения.

Восстановить лакокрасочное покрытие можно только на небольших сколах и царапинах. Для ремонта поврежденной большой площади обратитесь к специалистам.

## Уход за матовым лакокрасочным покрытием

Если Ваш автомобиль имеет матовое лакокрасочное покрытие, уход за ним и его эксплуатация должны осуществляться следующим образом:

- › Не используйте автоматические мойки с жесткими щетками для мойки автомобиля, так как они могут повредить лакокрасочное покрытие. Мойте автомобиль вручную с помощью мягкой губки, неагрессивного моющего средства и большого количества воды.
- › Во время очистки кузова не применяйте чрезмерных усилий и не трите лакокрасочное покрытие. При чистке кузова соблюдайте аккуратность и осторожность, так как надавливание на кузов может привести к изменению лакокрасочного покрытия и появлению неравномерных бликов.
- › Слишком частая мойка автомобиля может привести к повреждению лакокрасочного покрытия и появлению бликов.
- › Автомобиль следует мыть в затененном месте вдали от прямых солнечных лучей.
- › Не используйте для обработки лакокрасочного покрытия очистители, абразивные материалы или другие полировочные средства (например, полировочный воск), так как это может привести к повреждению лакокрасочного покрытия.
- › При появлении следов воска на лакокрасочном покрытии, немедленно удалите их с помощью очистителя силикона. Операция должна выполняться аккуратно и без особых усилий.
- › Избегайте попадания смолы или жирных веществ на лакокрасочное покрытие, так как они могут оставлять пятна.
- › При появлении масляных пятен удалите их с помощью очистителя смолы.
- › В случае появления птичьего помета или насекомых на кузове немедленно очищайте поверхность автомобиля водой или аппаратом высокого давления. При прочном налипании помета или насекомых на кузов, распылите средство от насекомых перед очисткой.

## Проверка утечек жидкостей

Для обеспечения безопасности движения рекомендуется перед каждой поездкой проверять наличие под автомобилем следов утечки топлива, масла или других жидкостей. При обнаружении утечек немедленно обратитесь в официальный сервисный центр для диагностики и ремонта.

### Предупреждение

Чистящие средства могут содержать вредные компоненты и представлять опасность для здоровья.

Во время чистки салона рекомендуется открыть двери или окна автомобиля.

Используйте только чистящие средства, предназначенные специально для автомобилей, и обращайтесь внимание на указания на упаковке.

### Полезная информация

- › При очистке салона во избежание нарушений работы электросистемы автомобиля не допускайте попадания воды или иных жидкостей непосредственно в зазоры комбинации приборов и расположенные на полу или близости электрические устройства.
- › Не мойте пол автомобиля водой, поскольку это может привести к коррозии кузова.

### Напольное покрытие

Регулярно очищайте напольное покрытие от пыли с помощью пылесоса. Накопившаяся пыль может ускорить износ напольного покрытия.

Регулярная очистка с помощью моющего средства способствует поддержанию первоначальной чистоты напольного покрытия. Используйте пенящиеся средства для чистки напольного покрытия. Следует по возможности избегать намочания напольного покрытия. Ни в коем случае не разбавляйте пенящиеся средства водой.

### Текстильные материалы

Следует регулярно очищать текстильные элементы салона от пыли и загрязнений с помощью пылесоса.

Также их можно очищать с помощью мягкой ткани, смоченной нейтральным мыльным раствором. Во избежание разводов следует затем протереть очищаемый элемент сухой тряпкой и высушить на воздухе.

Чтобы удалить стойкие загрязнения, используйте моющие средства для текстильных изделий. Следуйте указаниям по их применению.

### Кожаные поверхности

Регулярно удаляйте пыль и загрязнения с помощью пылесоса, особенно в местах швов и складок.

Кожу можно очистить мягкой тканью, смоченной водой, а затем отполировать другой мягкой сухой тканью. Для более тщательной очистки можно

использовать специальные чистящие средства для кожаных изделий.

После использования чистящего средства следует сразу же протереть кожаный элемент сухой мягкой тканью. Не оставляйте тряпки, смоченные в средстве, в контакте с элементами салона. Некоторые моющие средства могут вызвать обесцвечивание или разрушить волокна текстильных элементов.

Для очистки кожи запрещается использовать жидкости, содержащие органические вещества, такие как спирт, а также бензин, кислотные или щелочные растворы.

При очистке запрещается использовать щетки, жесткие губки и прочие инструменты с грубой поверхностью.

Не используйте силиконовые или гелевые накладки на кожаных поверхностях, так как они приводят к затвердеванию кожи и появлению трещин на ней.

### Искусственная замша

Регулярно удаляйте пыль с поверхности замшевого материала с помощью мягкой щетки, сухой ткани или пылесоса.

В случае появления пятен на поверхности замшевого материала необходимо соблюдать следующие правила обработки:

- › Прежде чем удалить пятно, сначала удалите налет на пятне. Если на поверхности остался налет от густых продуктов (например, от йогурта, варенья и т. д.) соскребите их скребком или жесткой пластиной. Для жидких пятен используйте белую впитывающую бумагу или губку.
- › Для протирки используйте чистую отжатую белую тряпку или губку.
- › При очистке не допускайте чрезмерного увлажнения поверхности искусственной замши. При необходимости несколько раз протрите поверхность тряпкой или губкой.
- › Отдельно расположенные пятна необходимо удалять немедленно. Во избежание дальнейшего распространения пятна протирайте его в направлении от краев к центру.
- › Протирайте без излишнего усилия, иначе пятно может расшириться или проникнуть вглубь материала.

- › При использовании чистящих средств их не следует наносить непосредственно на поверхность материала из искусственной замши.  
Не используйте щелочные или содержащие алкоголь растворители для чистки.
- › После полного высыхания материала из искусственной замши поверхность можно слегка почистить мягкой щеткой для восстановления ее структуры.

### Резиновые элементы

Из-за воздействия окружающей среды резиновые детали могут загрязняться и тускнеть. Следует регулярно обрабатывать их специальным средством для ухода за резиной, особенно те из них, которые подвержены трению.

Во избежание повреждений и возникновения шумов не следует обрабатывать резиновые уплотнители средствами, содержащими силикон. Используйте только воду и специализированные моющие средства.

### Пластиковые элементы

#### Полезная информация

Использование жидкостей, содержащих спирт или растворители (таких как нитрорастворители, охлаждающие чистящие средства, топливо, парфюмерия и косметические средства) может привести к повреждению поверхности пластиковых деталей. Их следует очищать с помощью мягкой ткани из микроволокна, слегка смоченной водой.

К пластиковым элементам, помимо прочего, относятся поверхности из искусственной кожи, обшивка потолка, плафоны, воздуховыпускные отверстия, окрашенные детали салона.

### Окна

Очистите внутреннюю и наружную поверхность оконных стекол средством для мытья окон, после чего вытрите насухо стекла и пластмассовые поверхности мягкой тканью или бумажным полотенцем.

#### Внимание

Если заднее окно оснащено нагревательными нитями, чрезмерное усилие при протирке может вызвать их смещение или повреждение. Поэтому стекло следует протирать аккуратными движениями вдоль нагревательных нитей.

### Ремень безопасности

- › Загрязненный ремень безопасности можно очистить с помощью теплого нейтрального мыльного раствора. Не следует использовать хлорсодержащие средства, красители и растворители, поскольку это может негативно повлиять на надежность ремня безопасности.  
Перед поездкой ремень безопасности следует высушить на воздухе.
- › Накопление пыли на направляющем кольце ремня безопасности может привести к замедлению его втягивания. В таком случае следует очистить внутреннюю поверхность направляющего кольца теплым нейтральным мыльным раствором.



## Меры по предотвращению коррозии

### Факторы, влияющие на скорость образования коррозии

- › Скопление грязи, песка и снега в нижней части кузова ускоряет процесс коррозии.
- › Повреждение покрытия или иного защитного слоя, вызванное ударами камней или незначительными столкновениями, ускоряет процесс образования коррозии.
- › Движение в местах с повышенной относительной влажностью или в условиях постоянных положительных температур приводит к ускорению процесса образования коррозии.
- › Промышленные выбросы, соленый воздух приморских районов и избыточное использование солей в дорожных реагентах также приводят к ускорению процесса разрушения лакокрасочного покрытия.
- › Повышение температуры приводит к ускорению процесса образования коррозии на плохо вентилируемых деталях.

### Защита автомобиля от коррозии

- › Паркуйте автомобиль в хорошо проветриваемом и сухом месте.
- › Регулярно очищайте автомобиль с помощью чистой холодной воды и нейтрального моющего средства.
- › Выполняйте регулярный осмотр лакокрасочного покрытия автомобиля на наличие повреждений и при их обнаружении незамедлительно выполняйте ремонт.
- › Регулярно проверяйте нижнюю часть кузова и при обнаружении скоплений песка, грязи, снега и т. д. незамедлительно выполняйте очистку.
- › Регулярно проверяйте внутренние поверхности автомобиля, чтобы убедиться в отсутствии влаги и загрязнений под ковриками.

Будьте особенно осторожны при транспортировке химических веществ, моющих средств, удобрений, соли и т. д.; используйте для этого подходящие контейнеры. При обнаружении разливов или утечек немедленно устраните их и протрите соответствующие поверхности насухо.

- › Не закрывайте дренажные отверстия в дверях автомобиля во избежание скопления воды.
- › Если на поверхность кузова попали птичий помет, смола, насекомые, асфальт, цемент, промышленная пыль, каменноугольный деготь, бензин, бензол или прочие подобные материалы, их следует очищать при первой же возможности.

- › При необходимости частого совершения поездок по дорогам, где используется противогололедный реагент, по солонцово-солончаковой почве, по побережью и в иных местах с высоким содержанием соли следует своевременно смывать солевые отложения с нижней части автомобиля пресной водой и принимать дополнительные меры по уходу, например, устанавливать защиту ходовой части.
- › При необходимости частого совершения поездок по дорогам, покрытым мелким гравием, рекомендуется установить брызговики.

Место стоянки необходимо выбирать таким образом, чтобы состояние автомобиля не ухудшалось и обеспечивалась простота последующего запуска двигателя. По возможности оставляйте автомобиль на стоянке в помещении.

В случае необходимости парковки автомобиля на длительное время (более чем на месяц) проведите подготовительные мероприятия:

- › Долейте топливо.
- › Тщательно вымойте и просушите кузов автомобиля.
- › Очистите и просушите салон автомобиля.
- › Отпустите стояночный тормоз и зафиксируйте колеса с помощью противооткатных упоров.
- › Слегка приоткройте окно с одной стороны (при парковке автомобиля в помещении).
- › Отсоедините провод от отрицательной клеммы аккумуляторной батареи.
- › Подложите под щетки стеклоочистителей сложенные полотенца или ткань, чтобы они не касались ветрового стекла.
- › Для предотвращения прилипания нанесите силиконовую смазку на все уплотнители дверей.
- › Накройте кузов автомобиля хлопковой тканью из пропускающего воздух материала. Воздухонепроницаемые материалы, такие как пластиковая пленка, накапливают влагу, и их использование может привести к повреждению лакокрасочного покрытия кузова автомобиля.
- › По возможности регулярно включайте двигатель на некоторое время для его прогрева до рабочей температуры.

## Необходимость проведения технического обслуживания:

- Техническое обслуживание позволяет диагностировать текущее состояние Вашего автомобиля.

В процессе эксплуатации все детали автомобиля неизбежно подвергаются износу. Для гарантирования безопасности вождения автомобиля необходимо своевременно проходить плановые технические осмотры, надлежащим образом осуществлять обслуживание и ремонт. Это позволит Вашему автомобилю максимально долго сохранять свои эксплуатационные характеристики.

- Прохождение технического обслуживания позволит Вам управлять автомобилем с большей уверенностью и спокойствием.

При проведении технического обслуживания возможно оценить состояние и осуществить необходимый профилактический ремонт комплектующих и, тем самым, предотвратить возможные серьезные проблемы. Это позволит Вам уверенно пользоваться автомобилем до следующего планового посещения автосервиса.

- Техническое обслуживание позволит Вам снизить затраты на эксплуатацию автомобиля.
- Техническое обслуживание позволит Вам увеличить срок службы автомобиля.

Тормозные колодки, шины, а также некоторые другие компоненты автомобиля в процессе работы подвергаются износу и утрачивают свои эксплуатационные качества. Дальнейшее использование деталей и компонентов, достигших предела износа, может послужить причиной возникновения неисправностей и даже привести к ДТП. Поэтому необходимо своевременно проходить плановое техническое обслуживание. Техническое обслуживание позволит Вам уменьшить количество проблем, связанных с ремонтом автомобиля.

## Виды технического обслуживания автомобиля

### Ежедневный осмотр и уход

При каждодневной эксплуатации автомобиля его владелец должен проводить осмотр и уход за автомобилем. Объем и периодичность осмотра и ухода за автомобилем определяется его владельцем на основании пробега автомобиля, времени эксплуатации, а также оценывая его состояние в процессе движения. Рекомендуется осмотр и уход за автомобилем производить перед поездкой на длительные расстояния, а также во время мойки или заправки автомобиля.

### Меры безопасности при подготовке и требования к месту проведения технического осмотра автомобиля:

- Запрещается производить осмотр в тех местах, где при этом создается помеха движению пешеходов или транспорта.
- Не производите осмотр на наклонной местности, т.к. автомобиль может сдвинуться с места, что создаст опасность получения травмы.
- Во избежание случайного получения травмы начинайте осмотр только после полного прекращения вращения колес и постановки автомобиля на стояночный тормоз.

### Меры безопасности при осмотре моторного отсека автомобиля:

- Не производите осмотр при работающем двигателе — это очень опасно.
- Запрещается производить осмотр при включенном зажигании — это может привести к травмам.
- Во избежание ожога не прикасайтесь к выхлопной трубе и радиатору сразу после выключения двигателя.
- Во избежание возгорания запрещается помещать посторонние предметы в моторный отсек, в особенности бумагу, ткань и прочие легковоспламеняющиеся материалы.
- Во избежание возникновения неисправностей запрещается отсоединять шланги и провода.

### Объекты проверки и порядок осмотра

- Откройте капот (отсек двигателя)
  - уровень тормозной жидкости
  - уровень масла в двигателе
  - уровень охлаждающей жидкости
  - уровень омывающей жидкости
- Осмотр снаружи автомобиля
  - давление в шинах
  - трещины, повреждения шин
  - глубина протектора шин, чрезмерный износ
  - загрязнения, повреждения осветительных приборов
- На месте водителя
  - функционирование стояночного тормоза
  - работа двигателя
  - работа педали тормоза
  - подача омывающей жидкости
  - работа стеклоочистителей
  - работа системы освещения и указателей поворота
- Во время движения
  - работа тормозной системы

- › работа двигателя на низкой скорости и при ускорении
- › проверка неисправностей, обнаруженных в предыдущий день

### Плановое техническое обслуживание автомобиля

Владелец автомобиля должен проводить плановое техническое обслуживание автомобиля в строгом соответствии со сроками и в объеме, указанными в «Графике планового технического обслуживания», приведенном ниже в данной сервисной книжке.

Во избежание возникновения непредвиденного ущерба, а также в целях сохранения гарантийного обслуживания автомобиля для прохождения планового технического обслуживания, обращайтесь только в сервисные центры Компании TANK.

После проведения планового технического обслуживания работники сервисного центра Компании TANK должны поставить соответствующую отметку в талоне технического обслуживания и заверить ее печатью сервисного центра Компании TANK.

# График планового технического обслуживания

Наименование	Месяцы	12	24	36	48	60	72	84	96	108	120
	(км) × 1000	10	25	40	55	70	85	100	115	130	145
Моторное масло*		3	3	3	3	3	3	3	3	3	3
Уплотнительное шайба сливной пробки масляного поддона*		3	3	3	3	3	3	3	3	3	3
Масляный фильтр*		3	3	3	3	3	3	3	3	3	3
Дроссельная заслонка			4		4		4		4		4
Свечи зажигания	Замена каждые 36 месяцев или 40,000 километров в зависимости от того, что наступит раньше										
Ремень генератора/водяного насоса	Замена каждые 100,000 километров										
Элемент воздушного фильтра ДВС*	3	3	3	3	3	3	3	3	3	3	3
Масло АКПП*	Замена каждые 48 месяцев или 55,000 километров в зависимости от того, что наступит раньше										
Масляный фильтр АКПП	Замена каждые 48 месяцев или 55,000 километров в зависимости от того, что наступит раньше										
Масло переднего редуктора*	Первая замена 36 месяцев или 40,000 километров в зависимости от того, что наступит раньше, затем замена каждые 36 месяцев или 100,000 километров в зависимости от того, что наступит раньше.										
Масло заднего редуктора*	Первая замена 36 месяцев или 40,000 километров в зависимости от того, что наступит раньше, затем замена каждые 36 месяцев или 100,000 километров в зависимости от того, что наступит раньше.										
Масло в раздаточной коробке*	Замена каждые 48 месяцев или 55,000 километров в зависимости от того, что наступит раньше										
Крепление основных узлов и агрегатов	п	п	п	п	п	п	п	п	п	п	п
Состояние тормозных дисков и колодок	п	п	п	п	п	п	п	п	п	п	п
Давление в шинах и их износ	п	п	п	п	п	п	п	п	п	п	п
Перестановка колёс	3	3	3	3	3	3	3	3	3	3	3
Шарниры подвески, рулевого управления, приводов колёс, их пыльники, люфт ступичных подшипников	п	п	п	п	п	п	п	п	п	п	п
Передняя, задняя подвески. Проверка состояния и работоспособности.	п	п	п	п	п	п	п	п	п	п	п
Фильтр салона*	3	3	3	3	3	3	3	3	3	3	3
Фильтр адсорбера паров топлива*			4/3		4/3		4/3		4/3		4/3
Охлаждающая жидкость батареи и электросистемы	Замена каждые 48 месяцев или 80,000 километров в зависимости от того, что наступит раньше										
Охлаждающая жидкость двигателя	Замена каждые 36 месяцев или 40,000 километров в зависимости от того, что наступит раньше										
Тормозная жидкость	Замена каждые 24 месяцев или 40,000 километров в зависимости от того, что наступит раньше										
Внешняя проверка чистоты радиатора охлаждения ДВС	п	п	п	п	п	п	п	п	п	п	п
Внешняя проверка чистоты радиатора интеркулера	п	п	п	п	п	п	п	п	п	п	п

## График планового технического обслуживания

Внешняя проверка чистоты радиатора охлаждения АКПП	п	п	п	п	п	п	п	п	п	п
Аккумуляторная батарея (Проверка заряда, герметичности, фиксации клемм)	п	п	п	п	п	п	п	п	п	п
Проверка уровня жидкости в расширительном бачке системы охлаждения	п	п	п	п	п	п	п	п	п	п
Панорамный люк*	С	С	п	п	п	п	п	п	п	п
Дренаж люка*	п	п	п	п	п	п	п	п	п	п
Проверка утечек (масло/вода)	п	п	п	п	п	п	п	п	п	п
Дверные ручки, проверка работы			п	п	п	п	п	п	п	п
Световые приборы, звуковой сигнал, стеклоочистители и омыватели	п	п	п	п	п	п	п	п	п	п
Крышка топливного бака, топливопроводы (Корректность фиксации трубок, отсутствие течей)	п	п	п	п	п	п	п	п	п	п
Осмотр ЛКП кузова на наличие повреждений и заполнение карты осмотра в сервисной книжке				п		п		п		п

Примечание:

«I» — Проверка (поправка, исправление, очистка или замена при необходимости)

«R» — Замена

«C» — Очистка

«L» — Смазка

«\*» — Сокращение интервала технического обслуживания в суровых условиях

## Пункты проверки технических жидкостей

1. Проверка уровня масла:  
Регулярно проверяйте уровень моторного масла и проводите его замену в соответствии с регламентом. Пренебрежение проверкой может привести к плохому смазыванию вращающихся частей двигателя, возникновению неполадок и повреждению двигателя из-за нехватки масла или его старения.
2. Проверка уровня тормозной жидкости:  
Регулярно проверяйте уровень жидкости в бачке. Он должен находиться между верхней и нижней метками. Если уровень тормозной жидкости находится ниже нижней метки, необходимо долить ее так, чтобы он поднялся до положения между нижней и верхней метками, а также проверить тормозную систему на наличие утечек.
3. Проверка уровня охлаждающей жидкости:  
Регулярно проверяйте уровень жидкости в бачке. Он должен находиться между верхней и нижней метками. Если уровень охлаждающей жидкости находится ниже нижней метки, необходимо долить ее так, чтобы он поднялся до положения между нижней и верхней метками, а также проверить систему охлаждения на наличие утечек.

## Тяжелые условия эксплуатации

При эксплуатации авто в тяжелых условиях эксплуатации, следует сократить интервалы сервисного обслуживания до 7 500 км.

Также рекомендуется производить проверку всех технических жидкостей каждые 1 000–2 000 км.

К тяжелым условиям эксплуатации относятся следующие:

1. Поездки с высокими нагрузками.
2. Буксировка прицепа.
3. Эксплуатация автомобиля по пыльным дорогам и пересеченной местности (втч. шахтные/строительные площадки и грунтовые дороги).
4. Длительная работа двигателя на холостых оборотах или езда на малых оборотах на большие расстояния.
5. Частая эксплуатация на высоте выше 2000м над уровнем моря.
6. Частые поездки на расстояние менее 8 км.
7. Непрерывное движение на высокой скорости (более 70% от максимальной скорости автомобиля) более 2 часов.
8. Движение по ухабистым или залитым водой дорогам, холмистой или горной местности.

### Программа «Помощь на дороге»

В любое время суток владелец автомобиля может позвонить по телефону информационного центра TANK (звонок бесплатный), и специалисты компании окажут помощь в кратчайшие сроки. Подробные условия и содержание программы Вы можете узнать на сайте компании <http://www.tank.ru>.



# Свидетельство о прохождении планового технического обслуживания

## Свидетельство о прохождении планового технического обслуживания

Первое техническое обслуживание по достижению 10 000 км пробега либо 12 месяцев, в зависимости от того, что наступит ранее. Далее, через каждые 15 000 км пробега либо через каждые 12 месяцев эксплуатации, в зависимости от того, что наступит ранее, необходимо своевременно посещать сервисный центр Компании TANK для прохождения технического осмотра и обслуживания.

Отметка о плановом техническом обслуживании

Дата текущего технического обслуживания:  
Пробег на момент текущего технического обслуживания:  
Пробег к моменту следующего технического обслуживания:  
Представитель сервисного центра:  
Печать сервисного центра:

Отметка о плановом техническом обслуживании

Дата текущего технического обслуживания:  
Пробег на момент текущего технического обслуживания:  
Пробег к моменту следующего технического обслуживания:  
Представитель сервисного центра:  
Печать сервисного центра:

Отметка о плановом техническом обслуживании

Дата текущего технического обслуживания:  
Пробег на момент текущего технического обслуживания:  
Пробег к моменту следующего технического обслуживания:  
Представитель сервисного центра: Печать сервисного центра:

Отметка о плановом техническом обслуживании

Дата текущего технического обслуживания:  
Пробег на момент текущего технического обслуживания:  
Пробег к моменту следующего технического обслуживания:  
Представитель сервисного центра: Печать сервисного центра:

Отметка о плановом техническом обслуживании

Дата текущего технического обслуживания:  
Пробег на момент текущего технического обслуживания:  
Пробег к моменту следующего технического обслуживания:  
Представитель сервисного центра:  
Печать сервисного центра:

Отметка о плановом техническом обслуживании

Дата текущего технического обслуживания:  
Пробег на момент текущего технического обслуживания:  
Пробег к моменту следующего технического обслуживания:  
Представитель сервисного центра:  
Печать сервисного центра:

Отметка о плановом техническом обслуживании

Дата текущего технического обслуживания:  
Пробег на момент текущего технического обслуживания:  
Пробег к моменту следующего технического обслуживания:  
Представитель сервисного центра:  
Печать сервисного центра:

Отметка о плановом техническом обслуживании

Дата текущего технического обслуживания:  
Пробег на момент текущего технического обслуживания:  
Пробег к моменту следующего технического обслуживания:  
Представитель сервисного центра:  
Печать сервисного центра:

# Свидетельство о прохождении планового технического обслуживания

## Свидетельство о прохождении планового технического обслуживания

Первое техническое обслуживание по достижению 10 000 км пробега либо 12 месяцев, в зависимости от того, что наступит ранее. Далее, через каждые 15 000 км пробега либо через каждые 12 месяцев эксплуатации, в зависимости от того, что наступит ранее, необходимо своевременно посещать сервисный центр Компании TANK для прохождения технического осмотра и обслуживания.

Отметка о плановом техническом обслуживании

Дата текущего технического обслуживания:

Пробег на момент текущего технического обслуживания:

Пробег к моменту следующего технического обслуживания:

Представитель сервисного центра:

Печать сервисного центра:

Отметка о плановом техническом обслуживании

Дата текущего технического обслуживания:

Пробег на момент текущего технического обслуживания:

Пробег к моменту следующего технического обслуживания:

Представитель сервисного центра:

Печать сервисного центра:

Отметка о плановом техническом обслуживании

Дата текущего технического обслуживания:

Пробег на момент текущего технического обслуживания:

Пробег к моменту следующего технического обслуживания:

Представитель сервисного центра: Печать сервисного центра:

Отметка о плановом техническом обслуживании

Дата текущего технического обслуживания:

Пробег на момент текущего технического обслуживания:

Пробег к моменту следующего технического обслуживания:

Представитель сервисного центра:

Печать сервисного центра:

Отметка о плановом техническом обслуживании

Дата текущего технического обслуживания:

Пробег на момент текущего технического обслуживания:

Пробег к моменту следующего технического обслуживания:

Представитель сервисного центра:

Печать сервисного центра:

Отметка о плановом техническом обслуживании

Дата текущего технического обслуживания:

Пробег на момент текущего технического обслуживания:

Пробег к моменту следующего технического обслуживания:

Представитель сервисного центра:

Печать сервисного центра:

Отметка о плановом техническом обслуживании

Дата текущего технического обслуживания:

Пробег на момент текущего технического обслуживания:

Пробег к моменту следующего технического обслуживания:

Представитель сервисного центра:

Печать сервисного центра:

Отметка о плановом техническом обслуживании

Дата текущего технического обслуживания:

Пробег на момент текущего технического обслуживания:

Пробег к моменту следующего технического обслуживания:

Представитель сервисного центра:

Печать сервисного центра:

## Свидетельство о прохождении планового технического обслуживания

### Свидетельство о прохождении планового технического обслуживания

Первое техническое обслуживание по достижению 10 000 км пробега либо 12 месяцев, в зависимости от того, что наступит ранее. Далее, через каждые 15 000 км пробега либо через каждые 12 месяцев эксплуатации, в зависимости от того, что наступит ранее, необходимо своевременно посещать сервисный центр Компании TANK для прохождения технического осмотра и обслуживания.

Отметка о плановом техническом обслуживании

Дата текущего технического обслуживания:  
Пробег на момент текущего технического обслуживания:  
Пробег к моменту следующего технического обслуживания:  
Представитель сервисного центра:  
Печать сервисного центра:

Отметка о плановом техническом обслуживании

Дата текущего технического обслуживания:  
Пробег на момент текущего технического обслуживания:  
Пробег к моменту следующего технического обслуживания:  
Представитель сервисного центра:  
Печать сервисного центра:

Отметка о плановом техническом обслуживании

Дата текущего технического обслуживания:  
Пробег на момент текущего технического обслуживания:  
Пробег к моменту следующего технического обслуживания:  
Представитель сервисного центра: Печать сервисного центра:

Отметка о плановом техническом обслуживании

Дата текущего технического обслуживания:  
Пробег на момент текущего технического обслуживания:  
Пробег к моменту следующего технического обслуживания:  
Представитель сервисного центра: Печать сервисного центра:

Отметка о плановом техническом обслуживании

Дата текущего технического обслуживания:  
Пробег на момент текущего технического обслуживания:  
Пробег к моменту следующего технического обслуживания:  
Представитель сервисного центра:  
Печать сервисного центра:

Отметка о плановом техническом обслуживании

Дата текущего технического обслуживания:  
Пробег на момент текущего технического обслуживания:  
Пробег к моменту следующего технического обслуживания:  
Представитель сервисного центра:  
Печать сервисного центра:

Отметка о плановом техническом обслуживании

Дата текущего технического обслуживания:  
Пробег на момент текущего технического обслуживания:  
Пробег к моменту следующего технического обслуживания:  
Представитель сервисного центра:  
Печать сервисного центра:

Отметка о плановом техническом обслуживании

Дата текущего технического обслуживания:  
Пробег на момент текущего технического обслуживания:  
Пробег к моменту следующего технического обслуживания:  
Представитель сервисного центра:  
Печать сервисного центра:

# 12

## Гарантийное обслуживание

---

Сведения о гарантийных обязательствах ..276
Осмотр кузова .....279
Что необходимо знать о гарантии.....282
Обязанности владельца автомобиля .....285
Карточка замены одометра .....286
Регистрационная карточка с информацией об автомобиле .....289
Карточка регистрации смены владельца ..293
Особые отметки .....295
Предпродажная подготовка.....296

## Общие положения

Каждый новый автомобиль перед передачей его владельцу проходит предпродажную подготовку и проверку в соответствии с процедурой, определенной компанией TANK. Торговая организация обязана продать Вам автомобиль после проведения комплекса работ по предпродажной подготовке с обязательной отметкой в сервисной книжке.

Долговечность Вашего автомобиля будет всецело зависеть от своевременного обслуживания, предусмотренного сервисной книжкой.

## Сведения о гарантийных обязательствах

Гарантийные обязательства, предоставляемые компанией TANK, распространяются на каждый автомобиль, купленный у уполномоченного Дилера и у ООО «ТЭНК Мотор Трейд Рус». Гарантийный период начинает исчисляться с даты передачи нового автомобиля первому покупателю. В течение указанного ниже в каждом разделе срока или пробега любой уполномоченный Дилер компании TANK обязан отремонтировать или заменить неисправные части автомобиля, которые оговариваются в данном разделе, если причиной их неисправности, при условии надлежащего использования автомобиля, явились заводские дефекты (использование некачественных материалов при производстве автомобиля или нарушение технологии производства). Метод ремонта или замены определяются Дилером. Детали и узлы, замененные по гарантии, становятся собственностью завода-изготовителя.

При установлении гарантии в виде срока, гарантийный период исчисляется с даты передачи нового автомобиля первому покупателю. Дата передачи нового автомобиля первому покупателю указывается в регистрационной карте автомобиля, приведенной в данной сервисной книжке. При установлении гарантии в виде пробега, пробег определяется по показаниям одометра в день обращения по качеству. В случае выхода из строя одометра, при условии невозможности определения пробега на дату подачи рекламации, пробег определяется для автомобилей, приобретенных для личных, семейных, домашних и иных нужд, не связанных с осуществлением предпринимательской деятельности из расчета 4 000 км/ месяц, а для автомобилей, приобретенных для осуществления предпринимательской деятельности из расчета 10 000 км/месяц.

При выходе одометра из строя владелец автомобиля должен обратиться в сервисный центр компании TANK для замены одометра.

Уполномоченный Дилер компании TANK должен внести отметки в «Карточку замены одометра», приведенную в данной сервисной книжке и поставить свою печать.

В случае признания официальным дилером или импортером недостатков, обнаруженных при проведении диагностики автомобиля, попадающих под действие предоставленной гарантии, срок устранения выявленного недостатка должен составлять не более 45 (сорока пяти) дней для физических лиц и не более 60 (шестидесяти) для юридических лиц. Срок службы автомобиля TANK составляет 6 лет.

### Внимание!

Эксплуатация неисправного автомобиля строго запрещена!

## Гарантия на новый автомобиль

Гарантия распространяется на части и компоненты каждого автомобиля, приобретенного у официального Дилера и у ООО «ТЭНК Мотор Трейд Рус», если обнаруженная неисправность была вызвана заводским дефектом (использование некачественных материалов при производстве автомобиля или нарушением технологии производства).

Гарантийный период составляет 3 года или 150 000 км пробега в зависимости от того, что наступит ранее (кроме гарантии на быстроизнашиваемые детали). Все обнаруженные или возникшие в результате эксплуатации автомобиля неисправности, попадающие под гарантию, будут устранены официальным Дилером Компании TANK.

## Программа сервисной поддержки постгарантийного обслуживания

Компания ООО «ТЭНК Мотор Трейд Рус» предоставляет Вам дополнительную привилегию в виде сервисной поддержки постгарантийного обслуживания Вашего автомобиля TANK без дополнительных расходов с Вашей стороны. Постгарантийное обслуживание Вашего автомобиля TANK включает работы по ремонту и/или замене компонентов и агрегатов автомобиля (с учетом изложенных ограничений), и действует момента окончания основной гарантии в течение 24 месяцев или по достижении пробега 150 000 км. Предоставление настоящей программы не является продлением гарантии. Воспользоваться программой сервисной поддержки Вы можете в любом официальном дилерском центре TANK.

## Гарантия на быстроизнашиваемые детали

Время/пробег (в зависимости от того, что наступит ранее)	Спецификация
1 месяц/1 000 км	Щетки стеклоочистителя
2 месяца/ 3 000 км	Лампочки (исключение: приборы, имеющие светодиодную подсветку, ксеноновые лампы), стекла
6 месяцев/ 5 000 км	Элементы питания для пульта дистанционного управления, масляный фильтр, топливный фильтр, детали сцепления, свечи, тормозные колодки, тормозные диски, обычное реле (за исключением блока управления)
12 месяцев/ 20 000 км	Аккумуляторные батареи (при надлежащей эксплуатации и отсутствии нештатного обслуживания)
24 месяца/ 50 000 км	Все хромированные детали автомобиля, а также детали имеющие гляцевое металлизированное покрытие (нанесенные различными методами)
Гарантия не распространяется на	Шины, картриджи системы ароматизации воздуха, предохранители, фильтры (воздушный фильтр, фильтр кондиционера), коррозию элементов подвески и выхлопной системы

## Гарантия на запасные части

### Гарантийный срок на оригинальные запасные части

Все новые оригинальные запасные части, установленные на автомобиле или проданные покупателям без установки официальными Дилерами, обеспечиваются гарантией продолжительностью 12 месяцев (кроме быстроизнашиваемых деталей), исчисляемой

со дня их установки или со дня их продажи, без ограничения пробега (кроме дефектов, возникших по причине ненадлежащей эксплуатации или некорректной установки запасных частей).

При этом, если оригинальная запасная часть была заменена в рамках гарантии на автомобиль, то для замененной запасной части срок гарантии заканчивается одновременно с гарантийным сроком на автомобиль. В случае, если производилась замена детали в рамках гарантии на оригинальную запасную часть, то её гарантийный срок заканчивается по истечению установленного гарантийного срока на оригинальную запасную часть.

## Антикоррозийная гарантия на кузов и лакокрасочное покрытие

### Гарантия на лакокрасочное покрытие

Гарантия на лакокрасочное покрытие распространяется на все окрашенные части кузова автомобиля (за исключением днища и выхлопной системы), если повреждения поверхности были вызваны заводскими дефектами (использование некачественных материалов или нарушение технологии производства). Гарантийный период на лакокрасочное покрытие составляет 36 месяцев или 150 000 км пробега при условии соблюдения владельцем рекомендаций по уходу за автомобилем, изложенных в Руководстве по эксплуатации.

### Гарантия от сквозной коррозии

Гарантия от сквозной коррозии распространяется на все кузовные металлические панели в том случае если причиной возникновения сквозной коррозии стало использование некачественных материалов или нарушение технологии производства. Гарантийный период против сквозной коррозии составляет 6 лет независимо от пробега.

Обязательным условием соблюдения гарантийных обязательств от сквозной коррозии является проведения ежегодного осмотра кузова во время посещений сервисных центров официальных Дилеров. При этом Дилером должны быть сделаны соответствующие отметки в Сервисной книжке. В процессе осмотра автомобиля специалисты дилерской сети определяют состояние кузова и необходимость выполнения соответствующих работ. Они информируют Владельца об обнаруженных дефектах, возникших вследствие внешнего воздействия (царапины, трещины и сколы краски), которые могут стать будущими очагами коррозии и вносят соответствующие отметки в Сервисную книжку.

Для сохранения права на гарантию от сквозной коррозии Владелец автомобиля должен в течение 3-х недель после осмотра, обратиться

к специалистам кузовного ремонта официального Дилера для проведения за свой счет ремонта в соответствии с технологией, предписанной TANK, с использованием оригинальных деталей и материалов. При несоблюдении данных предписаний Владелец автомобиля теряет право на гарантию от сквозной коррозии.

### Полезная информация

Термин «сквозная коррозия» означает наличие в кузове сквозного отверстия, образовавшегося в результате коррозии металла кузова, возникшей под защитным покрытием по причине исходного дефекта материала или изготовления. В определение «кузов» не включены колесные диски и такие части, как полированные декоративные детали, бамперы, молдинги и петли.

Графическое изображение применимо ко всем моделям



Пометки результата осмотра, используется соответствующий символ

- пескоструй, каменная крошка
- вмятина, выпуклость
- + царапина
- поврежден кузов
- ⚡ повреждено ЛКП
- ▶ повреждено днище автомобиля

## Ежегодный осмотр кузова

Общее состояние автомобиля

- отличное
- удовлетворительное
- хорошее
- плохое

Повреждения, выявленные ранее, устранены

- да
- нет

Комментарий

---



---



---



---

Дата

Показания одометра, км

---



---

печать и подпись сервисного центра

Графическое изображение применимо ко всем моделям



Пометки результата осмотра, используется соответствующий символ

- пескоструй, каменная крошка
- вмятина, выпуклость
- + царапина
- поврежден кузов
- ⚡ повреждено ЛКП
- ▶ повреждено днище автомобиля

## Ежегодный осмотр кузова

Общее состояние автомобиля

- отличное
- удовлетворительное
- хорошее
- плохое

Повреждения, выявленные ранее, устранены

- да
- нет

Комментарий

---



---



---



---

Дата

Показания одометра, км

---



---

печать и подпись сервисного центра



# Осмотр кузова

Графическое изображение применимо ко всем моделям



Пометки результата осмотра, используется соответствующий символ

- |                               |                               |
|-------------------------------|-------------------------------|
| ● пескоструй, каменная крошка | ■ поврежден кузов             |
| ○ вмятина, выпуклость         | ⚡ повреждено ЛКП              |
| + царапина                    | ▶ повреждено днище автомобиля |

## Ежегодный осмотр кузова

Общее состояние автомобиля

- |   |                                  |
|---|----------------------------------|
| <input type="checkbox"/> отличное           | <input type="checkbox"/> хорошее |
| <input type="checkbox"/> удовлетворительное | <input type="checkbox"/> плохое  |

Повреждения, выявленные ранее, устранены

- |                             |                              |
|-----------------------------|------------------------------|
| <input type="checkbox"/> да | <input type="checkbox"/> нет |
|-----------------------------|------------------------------|

Комментарий

---



---



---



---

Дата

Показания одометра, км

---



---

печатать и подписать сервисного центра

Графическое изображение применимо ко всем моделям



Пометки результата осмотра, используется соответствующий символ

- |                               |                               |
|-------------------------------|-------------------------------|
| ● пескоструй, каменная крошка | ■ поврежден кузов             |
| ○ вмятина, выпуклость         | ⚡ повреждено ЛКП              |
| + царапина                    | ▶ повреждено днище автомобиля |

## Ежегодный осмотр кузова

Общее состояние автомобиля

- |   |                                  |
|---|----------------------------------|
| <input type="checkbox"/> отличное           | <input type="checkbox"/> хорошее |
| <input type="checkbox"/> удовлетворительное | <input type="checkbox"/> плохое  |

Повреждения, выявленные ранее, устранены

- |                             |                              |
|-----------------------------|------------------------------|
| <input type="checkbox"/> да | <input type="checkbox"/> нет |
|-----------------------------|------------------------------|

Комментарий

---



---



---



---

Дата

Показания одометра, км

---



---

печатать и подписать сервисного центра

Графическое изображение применимо ко всем моделям

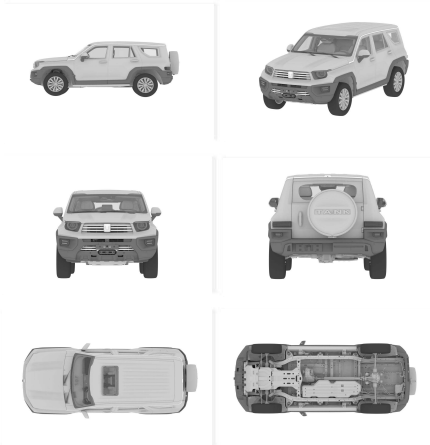

Пометки результата осмотра, используется соответствующий символ

- пескоструй, каменная крошка
- вмятина, выпуклость
- + царапина
- поврежден кузов
- ⚡ повреждено ЛКП
- ▶ повреждено днище автомобиля

## Ежегодный осмотр кузова

Общее состояние автомобиля

- отличное
- удовлетворительное
- хорошее
- плохое

Повреждения, выявленные ранее, устранены

- да
- нет

Комментарий

---



---



---



---

Дата

Показания одометра, км

---



---

печатать и подпись сервисного центра

Графическое изображение применимо ко всем моделям



Пометки результата осмотра, используется соответствующий символ

- пескоструй, каменная крошка
- вмятина, выпуклость
- + царапина
- поврежден кузов
- ⚡ повреждено ЛКП
- ▶ повреждено днище автомобиля

## Ежегодный осмотр кузова

Общее состояние автомобиля

- отличное
- удовлетворительное
- хорошее
- плохое

Повреждения, выявленные ранее, устранены

- да
- нет

Комментарий

---



---



---



---

Дата

Показания одометра, км

---



---

печатать и подпись сервисного центра

# Что необходимо знать о гарантии

## Шины

Гарантия на шины, первоначально установленные на новом автомобиле, предоставляется изготовителями шин.

## Периодическое техническое обслуживание

Периодическое техническое обслуживание у официального Дилера является обязательным требованием предоставления гарантии и должно выполняться в соответствии с требованиями, определенными компанией TANK и указанными в данной сервисной книжке.

## Оригинальные запасные части

Оригинальными запасными частями являются запасные части прошедшие проверку качества, предоставляемые непосредственно или утвержденные компанией TANK. Применение только оригинальных запасных частей является строго обязательным из соображений безопасности и способствует снижению общих эксплуатационных затрат на автомобиль. Гарантия распространяется исключительно на оригинальные запасные части.

## Изменение конструкции

Компания TANK оставляет за собой право проводить кампанию по отзыву автомобилей для обеспечения безопасности, вносить изменения в конструкцию и спецификации выпускаемых автомобилей или же изменения в уже проданные автомобили.

## Гарантия не распространяется на недостатки, вызванные перечисленным ниже:

- использование Автомобиля для непредусмотренных целей, например, гонок, ралли, испытаний на время, а также превышение полной разрешенной массы Автомобиля, использование прицепа без надлежащего оснащения и буксировку прицепа, превышающего допустимую массу;
- дорожно-транспортные происшествия;
- несвоевременное предоставление или не предоставление клиентом неисправного автомобиля для ремонта к авторизованному дилеру, несмотря на указания контрольных систем автомобиля о необходимости посещения авторизованной сервисной станции дилера;
- до-/переоборудования автомобиля, внесения изменений в комплектацию автомобиля без получения предварительного согласия на это Компании TANK;
- повреждения в результате движения автомобиля при недостатке эксплуатационных материалов (например, тормозной или охлаждающей жидкости, масла или смазки), в связи с несвоевременным обнаружением утечки или повышенного расхода, либо в результате применения не рекомендованных Компанией TANK эксплуатационных материалов и топлива;
- отсутствие надлежащего технического обслуживания, как описано в «Сервисной книжке» и в «Руководстве по эксплуатации»;
- неквалифицированный ремонт или техническое обслуживание, ненадлежащий уход и хранение;
- изменения мощности или типа автомобиля;
- превышения допустимых значений нагрузки на ось, максимальной массы буксируемого груза;
- использования неподходящего топлива, заправочных жидкостей и масел;
- внешние воздействия (например, поцарапан кожаный руль), полученные при демонтаже без использования спец. инструмента, вмятины на коже от механического блокиратора рулевого управления, следы повреждения на деревянных элементах от удара или механического воздействия;
- на дефекты, неисправности или коррозию, возникшие в результате:
  - воздействия кислот или щелочей;
  - воздействия промышленных или химических выбросов, кислотных или щелочных загрязнений воздуха, растительного сока, продуктов жизнедеятельности птиц и животных, древесной смолы, солей (в т. ч. дорожной соли), противоледных реагентов, града, дождя, ветра и прочих природных явлений, воздействия гравия, камней, металлических частиц или других объектов;
- несоблюдения установленного регламента технического обслуживания в соответствии с указаниями сервисной книжки;
- использования автомобилей в качестве такси, службы доставки, учебных и т.п.;
- повреждения, вызванные использованием неоригинальных аксессуаров и запчастей (на неоригинальные запасные части (аксессуары) и повреждения, полученные в результате использования таких запасных частей (аксессуаров), гарантия не распространяется);
- операции которые входят в предпродажную подготовку;

- 17) нарушения правил ухода за автомобилем, приведенных в «Руководстве по эксплуатации» и в разделе «Обязанности владельца»;
  - 18) форс-мажорные обстоятельства (молнии, пожар, стихийные бедствия, землетрясения, военные действия, беспорядки, теракты и т. д.);
  - 19) слабые посторонние звуки, шум, вибрацию, которые не влияют на характеристики и работоспособность автомобиля или его элементов. Образование масляных пятен в зонах сальников и уплотнений;
  - 20) естественный износ деталей внешней и внутренней отделки, лакокрасочного покрытия;
  - 21) любой косвенный ущерб, например: невозможность использования автомобиля, неудобства и финансовые убытки;
  - 22) автомобили, имеющие дефекты, о которых владелец был заранее уведомлен в письменном виде;
  - 23) не распространяется гарантия на конденсацию влаги в осветительных приборах, которая возникла в результате климатических и физических условий;
  - 24) посторонние звуки, неисправности и повреждения деталей подвески, рулевого управления, трансмиссии и других деталей, возникшие в результате управления автомобилем по неровному дорожному покрытию, сопряженного с ударными нагрузками на детали автомобиля, в том числе, при эксплуатации по дорогам и улицам, которые не соответствуют требованиям к их эксплуатационному состоянию, в соответствии с действующим законодательством;
- › проведение работ по замене шин;
  - › балансировка колес;
  - › регулировка направления света фар; а также не входит в гарантийные обязательства и производится для владельцев автомобилей за плату: замена, ремонт или восстановление расходных материалов, прочих элементов, используемых, либо подверженных износу и разрушению при нормальной эксплуатации, в том числе:
    - › фильтры;
    - › свечи зажигания и накаливания;
    - › форсунки впрыска;
    - › плавкие предохранители;
    - › приводные ремни;
    - › лампы и элементы выполняющие их функцию;
    - › щеточные узлы электродвигателей, генератора, стартера;
    - › тормозные колодки;
    - › масла;
    - › охлаждающая жидкость;
    - › жидкость для гидропривода сцепления и тормозов;
    - › консистентные смазки;
    - › электролит;
    - › хладагент;
    - › жидкость для омывателя стекол и фар;
    - › топливо;
    - › стекла;
    - › обивки салона и внутренняя отделка;
    - › детали с гальванопокрытием;
    - › амортизаторы;
    - › пружины;
    - › сиденья;
    - › колесные диски, шины;
    - › щетки стеклоочистителей;
    - › тормозные соединения или колодки, диски;
    - › диски сцепления;
    - › резиновые части: шланги, ремни, уплотнители, патрубки, втулки стабилизатора, сайлент-блоки, манжеты, пыльники и др.

### Обратите также внимание на следующее:

1. Техническое обслуживание автомобилей в период их эксплуатации, а также выполнение указанных ниже операций, устранение неполадок, ремонт и замена указанных ниже деталей, возникающих в результате ненадлежащего ухода за автомобилем, аварий, износа, воздействий внешних и иных факторов, не входит в гарантийные обязательства и производится для владельцев автомобилей за плату:
  - › прочистка топливной системы;
  - › регулировка механизма сцепления;
  - › регулировка углов установки колес;
  - › компьютерная диагностика двигателя;
2. Гарантия производителя не распространяется на следующие категории транспортных средств:
  - Автомобили специального назначения;
  - Транспортное средство, используемое в качестве такси, в соревнованиях,

испытаниях или для обучения вождению или используемое для аренды; Транспортное средство, переоборудованное и модифицированное без одобрения Изготовителя и не соответствующее сертификату одобрения типа транспортного средства (ОТТС);

Транспортное средство, принадлежащее юридическому лицу и используемое вне дорог общего пользования.

3. Регулировочные, контрольно-диагностические работы производятся за счет владельца автомобиля.
4. Гарантийное обслуживание автомобилей осуществляется в случае надлежащего исполнения его владельцем обязанностей, указанных в разделе «ОБЯЗАННОСТИ ВЛАДЕЛЬЦА АВТОМОБИЛЯ».
5. Расходы по доставке транспортного средства, при отсутствии возможности доступа к автомобилю эвакуатора, в частности, по причине отсутствия автомобильной дороги и/или дороги с твердым покрытием, а также расходы по доставке ж/д транспортом, с преодолением водной преграды (паром), авиа доставке и доставке специальной техникой повышенной проходимости, оплачиваются непосредственно Владелец (доверенным лицом) исполнителю услуг по доставке.
6. В случае признания официальным Дилером или импортером недостатков, обнаруженных при проведении диагностики автомобиля, попадающих под действие предоставленной гарантии, срок устранения выявленного недостатка должен составлять не более 45 (сорока пяти) дней для физических лиц и не более 60 (шестидесяти дней) для юридических лиц.

### Владелец автомобиля обязан:

1. Соблюдать рекомендации по эксплуатации и обслуживанию автомобиля, изложенные в данной сервисной книжке и в «Руководстве по эксплуатации».
2. Для выполнения гарантийного ремонта предоставить автомобиль официальному Дилеру.
3. Проводить техническое обслуживание автомобиля в соответствии с требованиями, изложенными в разделе «Техническое обслуживание» данной сервисной книжки. Сохранить отметки о прохождении технических обслуживаний автомобиля на случай, если они потребуются Дилеру. Гарантия на запасные части распространяются только при наличии соответствующих документов на их установку.
4. Внимательно следовать всем рекомендациям, указанным в «Руководстве по эксплуатации»;
5. Регулярно мыть автомобиль и обрабатывать кузов защитными средствами;
6. При обнаружении на кузове отложений дорожной соли, песка, асфальта, гудрона, смолы деревьев и прочих веществ, способных повредить лакокрасочное покрытие, немедленно удалить их, своевременно и за свой счет устранить любые вышеперечисленные повреждения лакокрасочного покрытия кузова.
7. При смене владельца автомобиля, а также при изменении информации об автомобиле и/или о его владельце, незамедлительно обратиться к уполномоченному Дилеру Компании TANK для регистрации указанной информации в Карточке регистрации смены владельца, приведенной в данной сервисной книжке.

## Карточка замены одометра

---

### Карточка замены одометра

В случае неисправности одометра просим Вас обращаться в сервисные центры Компании TANK для его замены.

Отметка о замене одометра

Дата замены:

---

Показания старого одометра (км):

---

Показания нового одометра (км):

---

Наименование сервисного центра:

---

Печать сервисного центра:

---

### Карточка замены одометра

В случае неисправности одометра просим Вас обращаться в сервисные центры Компании TANK для его замены.

Отметка о замене одометра

Дата замены:

---

Показания старого одометра (км):

---

Показания нового одометра (км):

---

Наименование сервисного центра:

---

Печать сервисного центра:

---





# Регистрационная карточка с информацией об автомобиле

## Первый экземпляр хранится у дилера

Информация о владельце
ФИО владельца/наименование компании:
Номер удостоверения личности/идентификационный код компании:
Стационарный телефон:
Мобильный телефон:
Адрес электронной почты:
Почтовый индекс:
Полный адрес:

Информация об автомобиле
Модель:
Идентификационный номер (VIN-код):
Номер двигателя/модель электродвигателя:
Цвет:
Комплектация:
Дата выпуска:
Дата передачи автомобиля:

Подпись Дилера	Подпись владельца
Подпись/печать:	Подпись/печать:
Дата:	Дата:





# Регистрационная карточка с информацией об автомобиле

## Второй экземпляр остается в Руководстве

Информация о владельце
ФИО владельца/наименование компании:
Номер удостоверения личности/идентификационный код компании:
Стационарный телефон:
Мобильный телефон:
Адрес электронной почты:
Почтовый индекс:
Полный адрес:

Информация об автомобиле
Модель:
Идентификационный номер (VIN-код):
Номер двигателя/модель электродвигателя:
Цвет:
Комплектация:
Дата выпуска:
Дата передачи автомобиля:

Подпись Дилера	Подпись владельца
Подпись/печать:	Подпись/печать:
Дата:	Дата:





## Карточка регистрации смены владельца

### Информация о новом владельце

ФИО владельца/наименование компании:

Номер паспорта/регистрационный номер компании:

Городской телефон:

Мобильный телефон:

Адрес электронной почты:

Почтовый индекс:

Полный адрес:

### Информация об автомобиле:

Модель:

Идентификационный номер (VIN-код):

Номер двигателя:

Цвет:

Номерной знак:

Пробег:

Смена владельца     Изменение почтового адреса     Дополнительно выдано

Подпись владельца

Подпись представителя сервисного центра:

Подпись прежнего владельца:

Сервисный центр (печать):

Подпись нового владельца:

Дата: год месяц число

Дата: год месяц число

## Карточка регистрации смены владельца

### Информация о новом владельце

ФИО владельца/наименование компании:

Номер паспорта/регистрационный номер компании:

Городской телефон:

Мобильный телефон:

Адрес электронной почты:

Почтовый индекс:

Полный адрес:

### Информация об автомобиле:

Модель:

Идентификационный номер (VIN-код):

Номер двигателя:

Цвет:

Номерной знак:

Пробег:

Смена владельца

Изменение почтового адреса

Дополнительно выдано

Подпись владельца

Подпись представителя сервисного центра:

Подпись прежнего владельца:

Сервисный центр (печать):

Подпись нового владельца:

Дата: год месяц число

Дата: год месяц число





## Предпродажная подготовка

---

Перед передачей автомобиля владельцу была выполнена предпродажная подготовка.

\_\_\_\_\_  
Печать и подпись официального Дилера  
Компании TANK

# 13

## Технические данные

---

Идентификационный номер автомобиля .....	298
Номер двигателя (E30Z) .....	299
Основные параметры .....	300
Динамические параметры .....	301
Параметры шасси .....	302
Параметры масел и жидкостей .....	304
Параметры сидений .....	305

## Идентификационный номер автомобиля

Идентификационный номер автомобиля (VIN) — это уникальный идентификационный код транспортного средства, который нанесен в следующих местах:

Слева в нижней части ветрового стекла

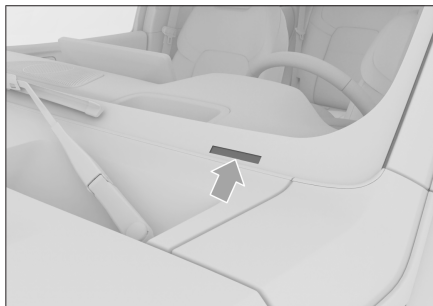

647EA7F6476E

На табличке с указанием данных автомобиля под замком стойки правой задней двери.



94FED2C871F6

На передней части правого лонжерона



D5ECF0CC2442

### **i** Полезная информация

Информацию об идентификационном номере автомобиля можно считать из электронного блока управления, подключив диагностический тестер к диагностическому разъему автомобиля.

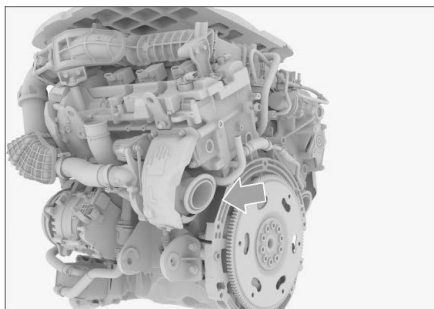

DB33799177FB

Номер двигателя выгравирован на блоке цилиндров в месте, показанном на рисунке.

### **i** Полезная информация

Для удобства на передней части интеркулера впускного коллектора двигателя прикреплена наклейка с указанием модели и номера двигателя.

## Основные параметры

---

Дополнительная основная информация, такая, как идентификационный номер, коммерческое наименование, категория транспортного средства, год изготовления, экологический класс, допустимая максимальная масса транспортного средства и другие параметры указываются в паспорте транспортного средства.

### **Внимание**

Все параметры, указанные в настоящем руководстве, за исключением специально отмеченных или отдельно перечисленных, относятся к моделям в стандартной комплектации. Некоторые параметры автомобилей со специальным оборудованием и автомобилей, произведенных для других стран, могут отличаться от указанных. Следует ориентироваться на параметры, указанные в документах, поставляемых вместе с автомобилем.

## Двигатель

Параметр	Данные
Модель двигателя	E30Z
Тип двигателя	Бензиновый двигатель с турбонаддувом
Номинальная мощность/скорость вращения (кВт/об/мин)	265/6000
Максимальная полезная мощность/скорость вращения (кВт/об/мин)	260/6000
Максимальный крутящий момент/скорость вращения (Н·м/об/мин)	570/1750–3500
Максимальный полезный крутящий момент/скорость вращения (Н·м/об/мин)	560/1750–3500
Максимальный преодолеваемый подъем [%]	75

# Параметры шасси

## Спецификация шин

Параметр		Данные
Спецификация стандартных шин		275/60R20 115H
Спецификация запасной шины		275/60R20 115H
Давление в шинах		См. наклейку с указанием стандартного давления в шинах на центральной стойке левой передней двери.
Цепи противоскольжения	Спецификация	Цепи из ТПУ модели T150
	Место установки	Задние колеса

### **i** Полезная информация

Спецификации шин могут отличаться в зависимости от модели автомобиля. Ориентируйтесь на фактическую комплектацию Вашего автомобиля.

## Параметры колес

Параметр		Данные	
Параметры динамической балансировки	Односторонняя (г)	≤8	
	Двухсторонняя (г)	≤15	
Параметры установки колес (для моделей с пневматическими пружинами)	Задние колеса	Развал задних колес	-20'±45' (отклонение влево/вправо ≤30')
		Схождение задних колес	4'±10' (отклонение влево/вправо ≤ 10')
	Передние колеса	Продольный наклон шкворня	3,23°±0,5° (отклонение влево/вправо ≤0,5°)
		Развал передних колес	11'±30' (отклонение влево/вправо ≤30')
		Схождение передних колес	5'±5' (отклонение влево/вправо ≤5')
		Поперечный наклон шкворня	12,61°±0,5° (отклонение влево/вправо ≤0,5°)
Параметры установки колес (для моделей с винтовыми пружинами)	Задние колеса	Развал задних колес	-38'±45' (отклонение влево/вправо ≤30')
		Схождение задних колес	8'±10' (отклонение влево/вправо ≤ 10')
	Передние колеса	Продольный наклон шкворня	3,39°±0,5° (отклонение влево/вправо ≤0,5°)
		Развал передних колес	-20'±30' (отклонение влево/вправо ≤30')
		Схождение передних колес	5'±5' (отклонение влево/вправо ≤5')
		Поперечный наклон шкворня	12,77°±0,5° (отклонение влево/вправо ≤0,5°)

## Параметры тормозного устройства

Параметр		Данные
Педаль тормоза	Свободный ход (мм)	3–8
Передние тормозные колодки (фрикционный материал)	Минимальная предельная толщина (мм)	2
Задние тормозные колодки (фрикционный материал)	Минимальная предельная толщина (мм)	2
Передний тормозной диск	Минимальная предельная толщина (мм)	31
Задний тормозной диск	Минимальная предельная толщина (мм)	21



# Параметры масел и жидкостей

## Спецификация моторного масла для двигателя E30Z

Для обеспечения работоспособности и долговечности двигателя следует использовать рекомендованное заводом-изготовителем оригинальное полностью синтетическое моторное масло. Если оригинальное моторное масло невозможно приобрести в конкретном регионе, рекомендуется использовать следующие моторные масла:

При выборе масла по стандарту API (Американский институт нефти) рекомендуется использовать полностью синтетическое масло с низким содержанием золы.

Параметр	Данные	
Температура окружающей среды	Выше $-30\text{ }^{\circ}\text{C}$	Более низкая температура
Класс качества	SP	SP
Класс вязкости	5W-30	0W-30

Масла стандарта ACEA (Европейской ассоциации автопроизводителей): рекомендуется использовать полностью синтетическое моторное масло.

- › Если температуры в регионе эксплуатации автомобиля выше  $-30\text{ }^{\circ}\text{C}$ , следует использовать полностью синтетическое моторное масло C2 5W-30.
- › Если в регионе эксплуатации автомобиля более низкие температуры, следует использовать полностью синтетическое моторное масло C2 0W-30.

## Стандарты жидкости

Модель двигателя	Объем (л) (справочное значение)	
	При замене масла и фильтрующего элемента масляного фильтра	При замене только моторного масла
E30Z	6,5 $\pm$ 0,1	6,1 $\pm$ 0,1

## Другие масла и жидкости

Типы смазочных материалов и технических жидкостей	Спецификация	Объем (л) (справочное значение)
Масло переднего главного редуктора	DUAL 9 FE 75W-90 SI-NOPEC GL-5 75W-90	1,8 $\pm$ 0,1
Масло заднего главного редуктора	DUAL 9 FE 75W-90 SI-NOPEC GL-5 75W-90	2,7 $\pm$ 0,1
Масло для раздаточной коробки	MERCON LV	1,5 $\pm$ 0,1 (Рекомендуемый объем заправки при техническом обслуживании)
Масло для коробки передач	ATF 9	6 (Рекомендуемый объем заправки при техническом обслуживании)
Охлаждающая жидкость (система охлаждения двигателя)	Этиленгликоль-35 (за исключением регионов с морозным климатом)	8,94 $\pm$ 0,5
Охлаждающая жидкость (для интеркулера и инвертора).	Этиленгликоль-45 (для регионов с морозным климатом)	5,2 $\pm$ 0,5
Тормозная жидкость	Синтетическая тормозная жидкость DOT4	1,15 $\pm$ 0,1
Жидкость омывателя стекол	--	4,5 $\pm$ 0,2

### **i** Полезная информация

Приведенные выше количественные значения являются расчетными. Фактические значения могут незначительно отличаться в зависимости от продукта, оборудования и климата.

## Параметры сидений

Параметр		Данные
Проектное положение направляющих сиденья		Из крайнего заднего положения вперед на 40 мм
Проектный угол наклона спинки сиденья	Сиденья переднего ряда	22°
	Сиденья заднего ряда	27°
Стандартный угол наклона спинки сиденья	Сиденья переднего ряда	22°
	Сиденья заднего ряда	27°